

TomTom Rider

Korisnički priručnik

18.2

Contents

Dobro došli u navigaciju uređajem TomTom	8
<hr/>	
Što je novo	9
<hr/>	
Što je novo u usporedbi s uređajem Rider 450	9
TomTom videozapisi	10
<hr/>	
Montiranje uređaja Rider	11
<hr/>	
Montiranje na motocikl	11
Korištenje rješenja protiv krađe	13
Montiranje u automobilu	16
Uključivanje i isključivanje	17
Postavljanje usluge	18
GPS prijem	18
Slanje informacija u TomTom	18
Utor za memorijsku karticu	19
Uređaj se ne uključuje	19
Punjenje uređaja	19
Održavanje uređaja TomTom Rider	19
<hr/>	
Povezivanje slušalica	20
<hr/>	
O motociklističkim slušalicama	20
Povezivanje slušalica s više kanala	21
Povezivanje slušalica s jednim kanalom	22
Poboljšavanje kvalitete uputa za navigaciju	23
<hr/>	
TomTom usluge	25
<hr/>	
O TomTom usluzi	25
<hr/>	
Povezivanje pametnog telefona	27
<hr/>	
Povezivanje pametnog telefona	27
Prekidanje veze s pametnim telefonom	28
Ponovno povezivanje pametnog telefona	28
Nije moguće ostvariti vezu	29
Osobne mreže	29
<hr/>	
Wi-Fi veza	30
<hr/>	
Osnovne informacije o Wi-Fi® mrežama	30
Povezivanje s Wi-Fi mrežom	30
Zaboravljanje Wi-Fi mreže	31
Osnovne informacije o ažuriranjima i novim stavkama	31

Instaliranje ažuriranja i novih stavki	32
Korištenje uređaja Rider	34
Gumbi za navigaciju	34
Tipkovnica prilagođena korištenju s rukavicama.....	36
Korištenje brzih postavki	37
Planiranje uzbudljive rute	43
Planiranje uzbudljivog povratnog puta uz zaustavljanja.....	43
Planiranje uzbudljive rute do odredišta.....	45
Pregled statistike putovanja	46
Što se nalazi na zaslonu	48
Prikaz karte.....	48
Prikaz navođenja.....	50
Traka rute	52
Udaljenosti na traci rute	53
Brzi izbornik	54
Brzi pristup postavkama.....	54
Manji gumbi i simboli.....	55
Uporaba pokreta.....	56
Promjena redoslijeda gumba glavnog izbornika	56
Pozivi i obavijesti za pametni telefon	58
O telefonskim pozivima.....	58
Primanje dolaznog poziva	58
Završavanje ili odbijanje dolaznog poziva.....	58
Ignoriranje dolaznog poziva.....	58
Upućivanje telefonskog poziva	59
Primanje SMS-a ili instant poruke	59
Isključivanje poruka.....	59
Prometne informacije	61
O TomTom Traffic	61
Traka rute	61
Traženje prometnih informacija na karti.....	63
Gledanje prometa na ruti	63
Prometni događaji	64
Upozorenje na nadolazeći prometni zastoje	65
Izbjegavanje prometnog zastoja na ruti	65
Napredno navođenje za trake.....	66
Ograničenja brzine ovisna o vremenu.....	67

Brzo pretraživanje **80**

Odabir pretraživanja	80
Uporaba brzog pretraživanja.....	81
Osnovne informacije o pretraživanju	81
Unos pojmova koje želite tražiti	81
Rad s rezultatima pretraživanja.....	83
O poštanskim brojevima	84
Osnovne informacije o šiframa mapcode	85
Popis ikona vrsta TI	85
Planiranje rute uporabom brzog pretraživanja.....	90
Upotreba predviđanja odredišta.....	90
Planiranje rute do adrese	90
Planiranje rute do centra grada	93
Planiranje rute do TI	95
Planiranje rute do TI putem online pretraživanja	97
Planiranje rute uporabom karte	99
Planiranje rute uporabom opcije Moja mjesta	101
Planiranje rute uporabom koordinata	103
Planiranje rute upotrebom šifre mapcode	104
Planiranje rute unaprijed	105
Traženje parkirališta	107
Traženje benzinske crpke.....	109

Pretraživanje korak po korak **112**

Odabir pretraživanja	112
Upotreba pretraživanja korak po korak	112
Osnovne informacije o pretraživanju	112
Unos pojmova koje želite tražiti.....	113
Rad s rezultatima pretraživanja.....	114

O poštanskim brojevima.....	115
Popis ikona vrsta TI.....	116
Planiranje rute uporabom pretraživanja korak po korak.....	119
Upotreba predviđanja odredišta.....	119
Planiranje rute do adrese.....	120
Planiranje rute do TI.....	122
Planiranje rute do centra grada.....	123
Planiranje rute do TI putem online pretraživanja.....	125
Planiranje rute uporabom karte.....	127
Planiranje rute uporabom opcije Moja mjesta.....	129
Planiranje rute uporabom koordinata i pretraživanja korak po korak.....	131
Planiranje rute unaprijed.....	132
Traženje parkirališta.....	133
Traženje benzinske crpke.....	136

Promjena rute **139**

Izbornik trenutne rute.....	139
Izbjegavanje blokirane ceste.....	141
Izbjegavanje dijela rute.....	142
Traženje alternativne rute.....	142
Vrste rute.....	143
Izbjegavanje značajki na ruti.....	144
Izbjegavanje događaja ili značajke rute pomoću trake rute.....	144
Dodavanje zaustavljanja vašoj ruti iz izbornika trenutne rute.....	145
Dodavanje zaustavljanja ruti pomoću karte.....	145
Brisanje međutočki iz rute.....	145
Preskakanje sljedeće međutočke na ruti.....	145
Promjena redoslijeda međutočki na ruti.....	146

Moje rute **147**

O mojim rutama.....	147
Osnovne informacije o GPX i ITM datotekama.....	148
Spremanje rute.....	152
Navigiranje pomoću spremljene rute.....	152
Navigacija do međutočke na spremljenoj ruti.....	153
Dodavanje zaustavljanja spremljenoj ruti pomoću karte.....	155
Snimanje trase.....	155
Navigacija pomoću trase.....	156
Brisanje rute ili trase s popisa Moje rute.....	157
Izvoz trasa na memorijsku karticu.....	157
Uvoz rute i trasa s memorijske kartice.....	157
Uvoz ruta s računala koristeći USB.....	158

Moja mjesta **159**

Osnovne informacije o Mojim mjestima.....	159
Postavljanje kućne lokacije ili lokacije posla.....	159
Promjena kućne lokacije.....	160

Dodavanje lokacije iz Mojih mjesta	161
Dodaj lokaciju s karte u Moja mjesta	161
Dodavanje lokacije u Moja mjesta pomoću Pretraživanja	162
Dodavanje lokacije u Moja mjesta pomoću označavanja	162
Brisanje nedavnog odredišta iz Mojih mjesta	162
Brisanje lokaciju iz Mojih mjesta	163
Upotreba popisa javnih TI	163
Map Share	165
O usluzi Map Share	165
Stvaranje prijave ispravka karte	165
Stvaranje prijave promjene karte pomoću označene lokacije	166
Vrste promjena karte	167
Kamere za kontrolu brzine	169
O kamerama za kontrolu brzine	169
Prijelaz u drugo područje ili državu	169
Upozorenja na kamere za kontrolu brzine	169
Promjena načina upozorenja	171
Prijavljivanje nove kamere za kontrolu brzine	171
Potvrda ili uklanjanje mobilne kamere za kontrolu brzine	172
Ažuriranje lokacija kamera i rizika	172
Opasna područja	173
O opasnim područjima i rizičnim zonama	173
Prijelaz u drugo područje ili državu	173
Upozorenja na opasna područja i rizične zone	174
Promjena načina upozorenja	174
Prijava rizične zone	174
Ažuriranje lokacija opasnih područja i rizičnih zona	175
Postavke	176
Izgled	176
Prikaz	176
Traka rute	178
Prikaz navođenja	179
Automatski zum	179
Pregled izlaza s autoceste	179
Planiranje rute	180
Bluetooth	181
Wi-Fi	182
Ažuriranja i nove stavke	183
Karte	183
Zvukovi i upozorenja	184
Glasovi	185
Osjetljivost na dodir	186

Jezik i jedinice.....	187
Sustav	187
Pomoć	189
Dobivanje pomoći	190
<hr/>	
Pomoć	190
Upotreba aplikacije MyDrive Connect	191
<hr/>	
O aplikaciji MyDrive Connect.....	191
Postavljanje aplikacije MyDrive Connect	191
Spajanje na internet s pomoću aplikacije MyDrive Connect.....	191
TomTom račun	192
Dodatak	193
<hr/>	
Napomene o autorskim pravima	199
<hr/>	

Dobro došli u navigaciju uređajem TomTom

Dobro došli u TomTom Rider, vaš neophodan suputnik na motociklu!



Znamo da vjerojatno imate uzbudljivijih stvari koje želite raditi od čitanja priručnika stoga vam predstavljamo nekoliko brzih veza do važnih dijelova:

- [Što je novo u usporedbi s uređajem Rider 450](#)
- [Montiranje uređaja Rider](#)
- [Povezivanje slušalica](#)
- [TomTom usluge](#)
- [Povezivanje pametnog telefona](#)
- [Wi-Fi® veza](#)

Nadamo se da ćete uživati u otkrivanju sljedeće avanture s pomoću novog uređaja TomTom Rider!

Napomena: Uređaj možete koristiti na motociklu i u automobilu.

Savjet: Najčešće postavljana pitanja možete pročitati na tomtom.com/support.

Što je novo

Što je novo u usporedbi s uređajem Rider 450

Samo Rider 550

Točke interesa (TI) treće strane

Uživajte u više od 1000 prethodno postavljenih točaka interesa za motocikliste.

Rider 500/550

Nova postavka osjetljivosti na dodir kada ne nosite rukavice

Saznajte više: [Osjetljivost na dodir](#)

Brzi pristup postavkama

Sada možete brže vidjeti status postavki. Dodirnite traku izbornika na vrhu glavnog izbornika. Vidjet ćete informacije o statusu za uslugu Traffic, bežičnu tehnologiju *Bluetooth*® i Wi-Fi®. Saznajte više: [Brzi pristup postavkama](#)

Ažuriranja putem Wi-Fi mreže®

Preuzmite najnovije karte i softver za svoj TomTom Rider putem ugrađene Wi-Fi veze. Bez računala.

Saznaj više: [Wi-Fi veza](#)

Poruke s pametnog telefona

Neka se poruke s pametnog telefona pročitaju preko slušalica.

Saznaj više: [Primanje SMS-a ili IM-a](#)

Brzi četverojezgreni procesor

Planirajte rute brže nego ikada prije.

Što se nalazi u kutiji

Rider 500/550: TomTom Rider, nosač za motocikl, komplet RAM nosača

Rider 550 Premium pack: kao i gore plus komplet za montažu u automobil, rješenje protiv krađe RAM, zaštitna torbica za nošenje

TomTom videozapisi

Na našem YouTube kanalu možete pronaći mnoge videozapise koji će vam pomoći upoznati vaš novi TomTom Rider i druge TomTom proizvode. Saznajte više na stranici www.youtube.com/user/TomTomOfficial/videos!

Ovo su veze na neke videozapise koji bi vam mogli biti zanimljivi:

Savjet: Na YouTube kanalu tvrtke TomTom potražite videozapise na svom jeziku.

TomTom Rider

Udruživanje slušalica s uređajem Rider i pametnim telefonom.

https://www.youtube.com/watch?v=eBSM0Z_IX-s

Poboljšanje kvalitete GPS uputa za uređaj RIDER 500/550:

https://www.youtube.com/watch?v=_OBNc2812BU

Postavljanje slušalica sa samo jednim kanalom Bluetooth™ za RIDER 500/550:

<https://www.youtube.com/watch?v=hMWBf25jAtU>

TomTom Traffic

Preuzimanje usluge TomTom Traffic putem uređaja iPhone:

www.youtube.com/watch?v=HlwYh5nYAok

Preuzimanje usluge TomTom Traffic putem Android™ pametnog telefona:

www.youtube.com/watch?v=Wc3jkl-OeSM

TomTom GO

Rider koristi sve značajke aplikacije TomTom GO. Saznajte više o aplikaciji GO ovdje:

www.youtube.com/watch?v=sSBSeYtGpuY

Korištenje alata MyDrive

Engleski (UK): www.youtube.com/watch?v=Pls5tGFhQIA

Francuski
(Francuska): www.youtube.com/watch?v=IYpPDxxXSwk

Španjolski
(Španjolska): www.youtube.com/watch?v=HkZqdD5MkHI

Nizozemski: www.youtube.com/watch?v=Skq6PwMbRxl

Talijanski: www.youtube.com/watch?v=AybGRzpgu1s

Montiranje uređaja Rider

Montiranje na motocikl

Važno: TomTom i RAM ne preuzimaju obvezu ili odgovornost u vezi sa štetom prouzročenom radi izmjena, nepravilne instalacije, opasnosti ili nezgoda na cesti. Ni RAM ni TomTom neće biti odgovorni za gubitak ili štetu, izravnu, neizravnu ili posljedičnu, koja proizlazi iz nepravilne instalacije ili nemogućnosti upotrebe i/ili montiranja proizvoda. Prije korištenja korisnik treba odrediti prikladnost proizvoda za njegovu namjenu. Korisnik preuzima sav rizik i odgovornost, u mjeri dopuštenoj zakonom, u vezi s montiranjem proizvoda.

1. Pričvrstite nosač RAM™ na motocikl.

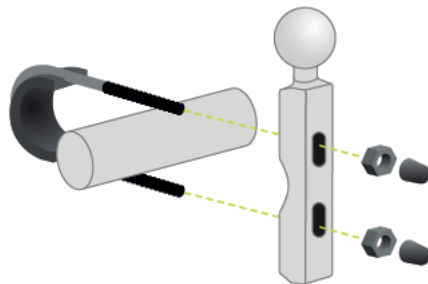

2. Pričvrstite držač na nosač i priključite žice na ožičenje motocikla.

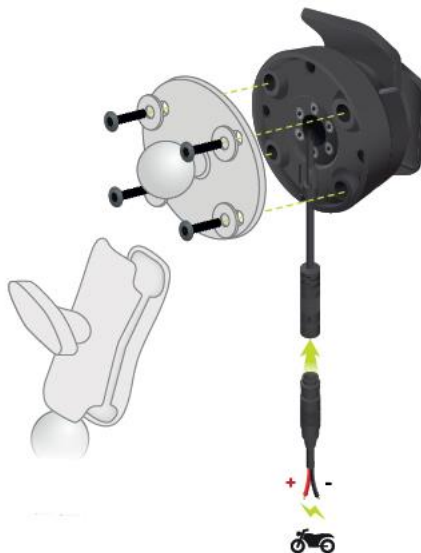

Važno: Crveni pozitivni (+) kontakt treba povezati s razbojem ožičenja motocikla na mjestu između motora i baterijskog napajanja od +12 V. Crnu negativnu (-) žicu treba povezati s razbojem ožičenja motocikla na mjestu između motora i baterijskog napajanja -(GND). Pričvrstite na mjesto s naponom od 12 V koje motor može isključiti, kao što je sklop svjetla.

Prilikom pričvršćivanja kompleta za nosač na motocikl slijedite ove upute:

- Ako niste sigurni kako ćete sami montirati nosač, zatražite profesionalca da to učini umjesto vas.
- Ako odlučite sami montirati komplet za nosač, imajte na umu da aktivni držač ima ugrađeni osigurač. To znači da ne trebate dodati osigurač između uređaja i baterije motocikla.
- Provjerite ne ometa li komplet za nosač neku od kontrola motocikla.
- Uvijek koristite ispravan alat. Ako koristite neprikladan alat, mogli biste oštetiti ili slomiti komplet za nosač.
- Nemojte prejako stegnuti matice i vijke. Ako prejako stegnete matice ili vijke, mogli biste slomiti dijelove kompleta za nosač ili oštetiti upravljač.
- Ako koristite vijke u obliku slova U, ne zaboravite na izložene navoje staviti priložene gumene kapice.

3. Postavite TomTom Rider u držač.



4. Možete ga rotirati za devedeset stupnjeva kako biste ga namjestili kako vam odgovara.



Korištenje rješenja protiv krađe

Ako se u pakiranju nalazi rješenje protiv krađe, isporučeno je u dva dijela:

- RAM brava za držač.
Ta brava sprječava skidanje RAM držača s motocikla.
- RAM Pin-Lock™ za uređaj TomTom Rider.
Ta brava sprječava skidanje TomTom Rider s držača.

Važno: Obje brave imaju ključeve, stoga morate oba ključa uvijek nositi sa sobom!

Za korištenje rješenja protiv krađe učinite sljedeće:

1. Zaključajte RAM držač na motociklu kao što je prikazano u nastavku.

Napomena: svakako koristite dulje vijke koji su priloženi uz bravu za TomTom Rider.

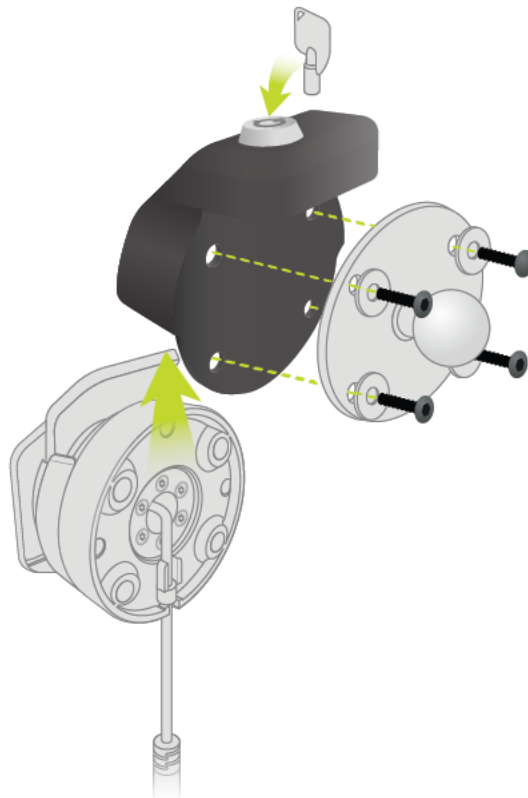

2. Odvijte leptirastu maticu s RAM držača.

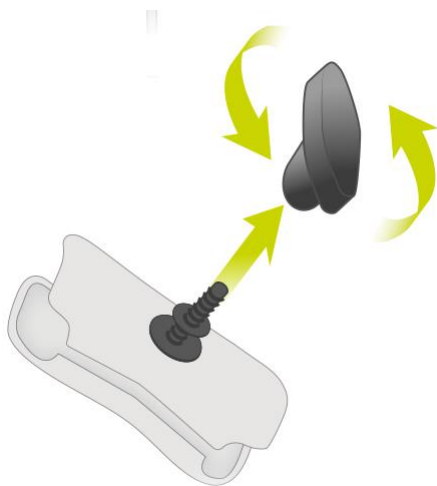

3. Spojite RAM Pin-Lock.

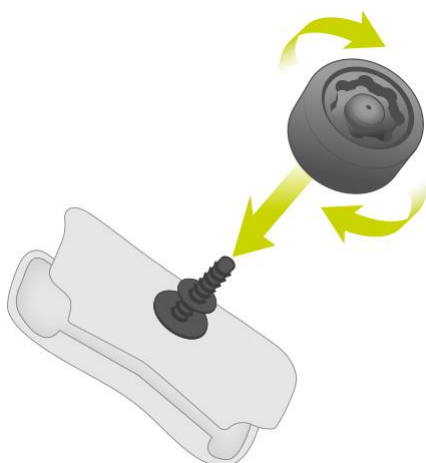

4. RAM držač spojte na RAM nosač i aktivni držač.

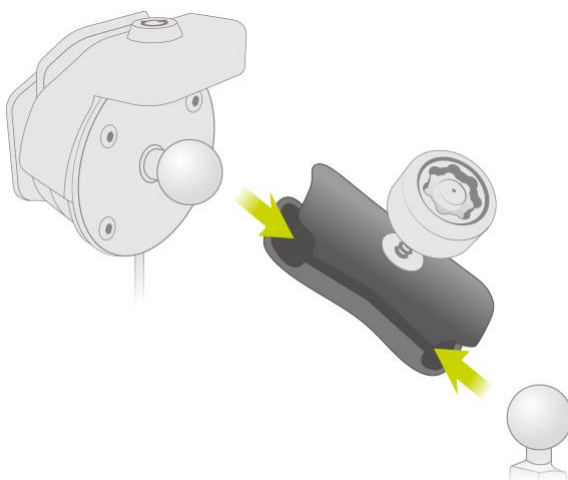

5. RAM Pin-Lock poklopac pričvrstite na RAM Pin-Lock.

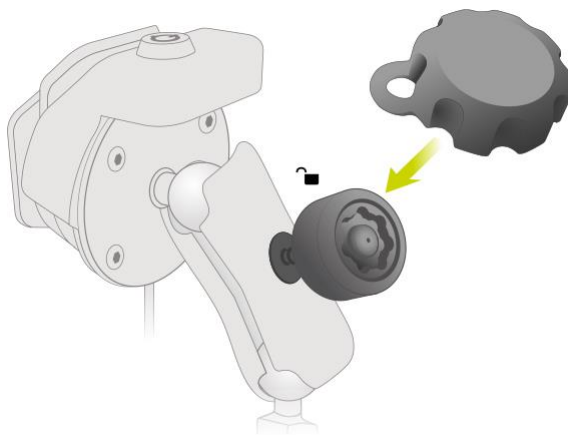

6. Pričvrstite RAM Pin-Lock kako je pokazano.

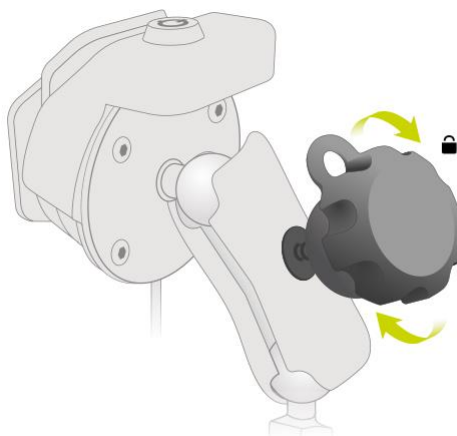

7. Uklonite RAM Pin-Lock poklopac.

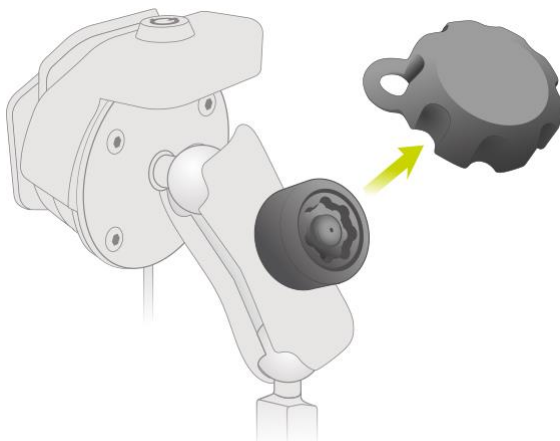

8. Ključem zaključajte TomTom Rider kako biste spriječili uklanjanje s nosača

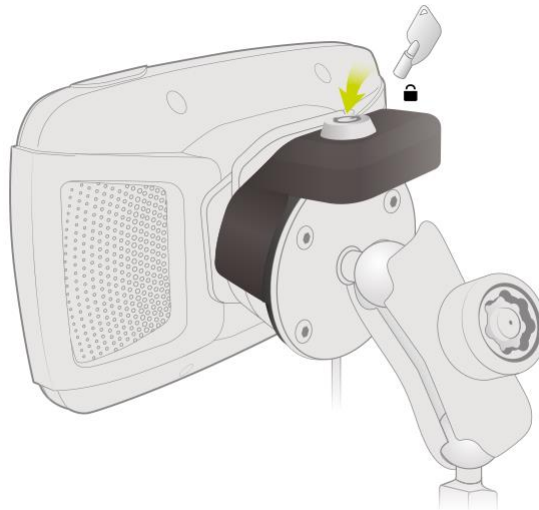

Montiranje u automobilu

Ako pakiranje sadrži držač za automobil, koristite isporučeni držač za montiranje uređaja TomTom Rider u vozilu. Prije montiranja uređaja TomTom Rider pročitajte upute za smještanje uređaja.

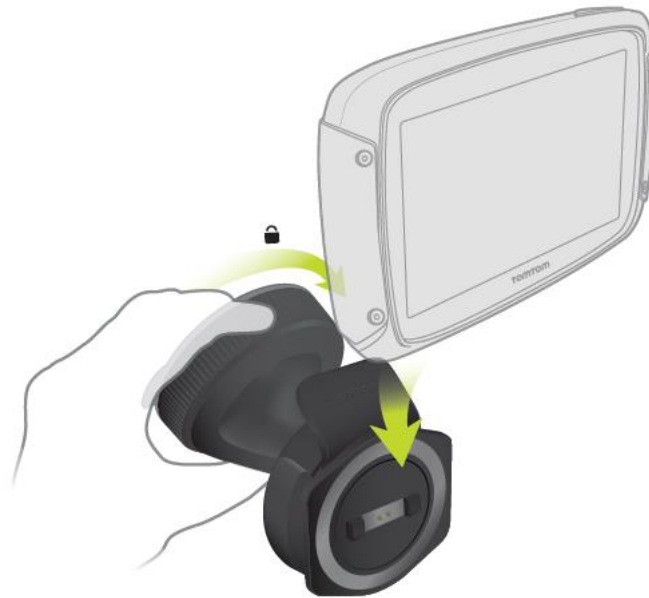

Ako pakiranje sadrži držač za automobil, montirajte TomTom Rider na sljedeći način:

1. Isporučeni USB kabel spojite na držač.

Napomena: Koristite SAMO USB kabel ispučen s vašim uređajem TomTom Rider. Drugi USB kabeli možda neće funkcionirati.

2. USB kabel spojite na bilo koji USB priključak na dvostrukom USB punjaču te ukopčajte u napajanje na upravljačkoj ploči.
3. Za montiranje uređaja TomTom Rider odaberite najbolju glatku lokaciju, na vjetrobranu ili bočnom prozoru.

4. Provjerite jesu li usisne površine na vjetrobranu i prednjoj ploči čiste i suhe.
5. Čvrsto pritisnite usisnu površinu nosača na vjetrobransko staklo.
6. Okrenite držač pri dnu nosača u smjeru kazaljki na satu dok ne osjetite da se zaključao.
7. Postavite TomTom Rider u nosač i provjerite je li sjeo na mjesto.

Savjet: S brzim dvostrukim punjačem možete istovremeno puniti TomTom Rider i pametni telefon.



Uključivanje i isključivanje

Uključivanje uređaja

Pritisnite tipku za uključivanje/isključivanje dok se uređaj ne uključi. Ako je uređaj bio isključen, vidjet ćete prikaz karte. Ako je uređaj bio u stanju mirovanja, vidjet ćete posljednji zaslom koji ste gledali.

Stavljanje uređaja u stanje mirovanja

Kako biste uređaj stavili u stanje mirovanja, pritisnite tipku za uključivanje/isključivanje i zatim je otpustite.

Tipku za uključivanje/isključivanje možete pritisnuti i na duže od 2 sekunde dok ne vidite gumb Mirovanje i Isključi. Odaberite **Mirovanje** kako biste uređaj stavili u stanje mirovanja.

Savjet: Kako biste uređaj za navigaciju stavili u stanje mirovanja kada isključite USB kabel ili ga izvadite iz nosača, otvorite Postavke baterije u izborniku Postavke.

Potpuno isključivanje uređaja

Kako biste uređaj za navigaciju u potpunosti isključili, možete učiniti jedno od sljedećega:

- Pritisnite i držite pritisnutom tipku za uključivanje/isključivanje duže od 2 sekunde dok ne vidite gumb Mirovanje i Isključi. Odaberite **Isključi** kako biste isključili uređaj. Odaberite gumb "natrag" ako ne želite isključiti uređaj.
- Pritisnite i držite pritisnutom tipku za uključivanje/isključivanje na više od 5 sekundi dok se uređaj ne isključi.

Postavljanje usluge

Napomena: Jezik koji odaberete koristit će se za sve tekstove na zaslonu. Jezik možete uvijek promijeniti u izborniku [Jezik i jedinice](#) u izborniku **Postavke**.

Kad prvi put uključite TomTom Rider, morate odgovoriti na nekoliko pitanja za postavljanje uređaja. Na pitanja odgovorite dodirivanjem zaslona.

GPS prijem

Kada prvi put pokrenete TomTom Rider, uređaju će možda trebati nekoliko minuta da odredi vaš položaj. U buduću će vaš položaj biti pronađen mnogo brže.

Kako biste osigurali dobar satelitski prijem, TomTom Rider koristite na otvorenom i držite ga uspravno. Veliki objekti poput visokih zgrada ponekad mogu negativno utjecati na prijem.

Važno: QuickGPSfix sadrži informacije o položajima satelita pomoću kojih TomTom Rider brže pronalazi vaš položaj. QuickGPSfix informacije šalju se Uvijek povezanim uređajima u realnom vremenu i uređajima Povezanim s pametnim telefonom kada ste povezani s TomTom uslugama putem vašeg pametnog telefona.

Slanje informacija u TomTom

Prilikom prve navigacije ili nakon ponovnog postavljanja uređaja TomTom Rider, TomTom Rider traži dopuštenje za prikupljanje informacija o vašem korištenju uređaja za navigaciju. Informacije ostaju spremljene na uređaju TomTom Rider dok ih ne dohvatimo. Koristimo ih anonimno kako bismo poboljšali svoje proizvode i usluge. Ako koristite naše usluge, informacije o vašoj lokaciji upotrijebit ćemo i kako bismo vam te usluge omogućili.

U bilo kojem trenutku možete postaviti hoćete li nam ili nećete slati te informacije na sljedeći način:

1. U Glavnom izborniku odaberite gumb **Postavke**.
2. Odaberite **Sustav**.
3. Odaberite **Vaši podaci i privatnost**.
4. Odaberite gumb za uključivanje ili isključivanje slanja informacija.

Napomena: Ako nam ne želite slati informacije o lokaciji, više nećete primati naše usluge. To je zato što usluge moraju tvrtki TomTom poslati vašu lokaciju kako biste primili prometne informacije za područje u kojem se nalazite. Datum isteka pretplate ostaje isti čak i ako nam ne šaljete podatke.

Trenutne i detaljnije informacije možete pronaći na tomtom.com/privacy.

Utor za memorijsku karticu

Neki uređaji za navigaciju tvrtke TomTom imaju utor za memorijsku karticu koji se nalazi bočno ili na dnu uređaja.

Kad je TomTom Rider ažuran, možete koristiti memorijsku karticu kao dodatni prostor za dodavanje karata ili spremanje ruta i trasa na uređaj. Karte možete kupiti na stranici tomtom.com.

Važno: Rute i trase ne mogu se spremati na istu memorijsku karticu kao i karte jer memorijska kartica mora biti formatirana na drugi način.

Uređaj se ne uključuje

U rijetkim slučajevima, vaš uređaj TomTom Rider možda se neće pokrenuti kako treba ili može prestati reagirati na dodire.

Najprije provjerite je li baterija napunjena. Za punjenje baterije priključite uređaj TomTom Rider na auto punjač. Za potpuno punjenje baterije može trebati 3 – 5 sati, ovisno o vrsti uređaja.

Važno: Nemojte puniti uređaj putem USB priključka u vozilu jer taj priključak nema dovoljno napajanja.

Ako to ne riješi problem, možete resetirati uređaj. Kako biste to učinili pritisnite i držite tipku za uključivanje/isključivanje dok se TomTom Rider ponovo ne pokrene.

Punjenje uređaja

Baterija uređaja TomTom Rider puni se kad ga priključite na auto punjač tvrtke TomTom, na računalo ili kućni USB punjač.

Važno: Nemojte puniti uređaj putem USB priključka u vozilu jer taj priključak nema dovoljno napajanja.

Kada je razina baterije niska ili kritična, dobit ćete upozorenje. Kada je razina baterija niska ili kritična, gubite vezu s nekim TomTom uslugama. Kada je baterija prazna, TomTom Rider ulazi u način mirovanja.

Važno: Na modelima uređaja START 42/52, START 40/50/60 i GO 51/61 zaslon će se namjerno zatamniti kad priključite uređaj na računalo. Zaslon će se zatamniti ako koristite i punjač drugog proizvođača koji ne daje dovoljno napajanja prilikom punjenja.

Napomena: Koristite SAMO USB kabel isporučen s vašim uređajem TomTom Rider. Drugi USB kabeli možda neće funkcionirati.

Održavanje uređaja TomTom Rider

Važno je brinuti se za uređaj:

- Ni u kom slučaju nemojte otvarati kućište uređaja. To može biti opasno i poništiti će jamstvo.
- Zaslon uređaja brišite ili sušite mekom krpom. Ne koristite tekuća sredstva za čišćenje.

Povezivanje slušalica

O motociklističkim slušalicama

Preporučujemo korištenje slušalica s uređajem TomTom Rider kako biste čuli izgovorene upute i zvukove upozorenja na uređaju TomTom Rider. Slušalice možete upotrebljavati za upućivanje i primanje poziva u kombinaciji s telefonom. Na taj ćete način voziti uz uređaj TomTom Rider što je sigurnije moguće.

Važno: U većini zemalja nezakonito je upotrebljavati telefon u ruci tijekom vožnje motocikla. Ne samo to, već se možete ubiti ako to radite, stoga vas molimo da se pridržavate prometnih propisa u vašoj zemlji i da upotrebljavate zakonski odobrene sustave za hands-free sustave ili slušalice.

Bluetooth kanali

Neke motociklističke slušalice koriste Bluetooth. Bluetooth šalje i prima radiovalove u pojasu od 79 različitih frekvencija ili kanala, a broj se kanala po slušalicama razlikuje od modela do modela.

Slušalice s više od jednog Bluetooth kanala omogućuju primanje izgovorenih uputa, telefonskih poziva i obavijesti s telefona.



Korake za povezivanje slušalica s više kanala i uređaja TomTom Rider potražite u odjeljku: [Povezivanje slušalica s više kanala](#)

Ako vaše slušalice imaju samo jedan Bluetooth kanal, možete ih upariti ili s uređajem TomTom Rider I/LI s pametnim telefonom.

Korake za povezivanje slušalica s jednim kanalom i uređaja TomTom Rider potražite u odjeljku: [Povezivanje slušalica s jednim kanalom](#)

Tip: To see videos about connecting your headset to your Rider 500/550, see: https://uk.support.tomtom.com/app/answers/detail/a_id/25643/locale/en_GB

Povezivanje slušalica s više kanala

U uputama u nastavku opisuje se način povezivanja Bluetooth slušalica s više kanala:

Napomena: Ako ste već pokušali povezati svoje uređaje, očistite povijest uparivanja na uređaju i na telefonu i počnite ispočetka. Na ovaj ćete način uspostaviti novu Bluetooth sesiju između uređaja. Pogledajte: [Prekidanje veze s pametnim telefonom](#)

Tip: To see videos about connecting your headset to your Rider 500/550, see: https://uk.support.tomtom.com/app/answers/detail/a_id/25643/locale/en_GB

1. S pomoću punjača koji se dostavlja sa slušalicama provjerite jesu li slušalice napunjene do kraja.
2. Uključite slušalice i pridržavajući se uputa za korisnike dostavljenih sa slušalicama postavite ih tako da budu vidljive.
3. Telefon i slušalice uparite s pomoću Bluetooth kanala 1 na slušalicama.
4. Uparite uređaj Rider i telefon.
5. Uređaj Rider i slušalice uparite s pomoću Bluetooth kanala 2 na slušalicama.

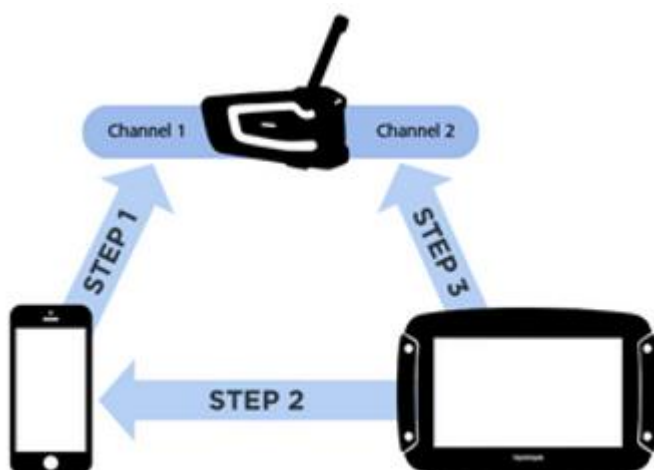

Uparivanje uređaja Rider i slušalica

1. Na glavnom izborniku odaberite **Postavke**.
2. Odaberite **Bluetooth**.



3. Odaberite **Dodaj slušalice**.
4. Odaberite **Nastavi**, a zatim **Traži slušalice** i slijedite upute kako biste uspostavili vezu.
5. Slušalice spojite na kacigu pridržavajući se uputa iz priručnika za kacigu.

Provjerite jeste li pravilno postavili mikrofona. Kako biste postigli najbolje rezultate, nemojte mikrofona postaviti izravno ispred usta, nego ga postavite sa strane.

Važno: Prilikom korištenja slušalica upravljanje glasnoćom možda nije dostupno jer slušalice ne podržavaju daljinsko upravljanje glasnoćom. U tom slučaju koristite gumb za upravljanje glasnoćom na samim slušalicama kako biste promijenili glasnoću.

Povezivanje slušalica s jednim kanalom

Tip: To see videos about connecting your headset to your Rider 500/550, see:
https://uk.support.tomtom.com/app/answers/detail/a_id/25643/locale/en_GB

Način uparivanja 1

Ako najprije uređaj TomTom Rider uparite sa slušalicama, a potom s telefonom, moći ćete koristiti sljedeće značajke:

- Upute za navigaciju i zvukove s uređaja TomTom Rider.
- Podaci za prometne informacije i druge usluge.
- Obavijesti za pametni telefon.
- ID pozivatelja.

Napomena: Ako koristite ovu konfiguraciju, s pomoću slušalica nećete moći primati ili upućivati pozive.



Način uparivanja 2

Ako najprije uparite pametni telefon i slušalice, a nakon toga uređaj TomTom Rider i telefon, moći ćete koristiti sljedeće značajke:

- Podaci za prometne informacije i druge usluge.
- Obavijesti za pametni telefon.
- ID pozivatelja.
- Primanje i upućivanje poziva visoke kvalitete s pomoću slušalica.

Napomena: Ako koristite ovu konfiguraciju, nećete moći čuti upute za navigaciju ili zvukove s uređaja TomTom Rider.



Poboljšavanje kvalitete uputa za navigaciju

O profilu napredne distribucije zvuka (A2DP)

Ovaj Bluetooth profil definira način na koji se zvuk multimedijских sadržaja putem Bluetooth veze može prenijeti s jednog uređaja na drugi. Poznat je i pod nazivom Prijenos zvuka putem Bluetooth veze.

Prebacivanje na A2DP profil

Tip: To see videos about connecting your headset to your Rider 500/550, see: https://uk.support.tomtom.com/app/answers/detail/a_id/25643/locale/en_GB

Ako znate da vaše slušalice podržavaju A2DP profil na kanalu 2 ili to mislite, učinite sljedeće:

1. Na glavnom izborniku odaberite **Postavke**.
2. Odaberite **Bluetooth**.



3. Odaberite naziv slušalica.
4. Odaberite **Aktiviraj postavku A2DP**.

U roku od jedne minute status bi se trebao promijeniti u **Povezano**.

Ako se status slušalica u roku od jedne minute ne promijeni u **Povezano**, to znači da slušalice na ovom kanalu ne podržavaju A2DP profil.

Ako se kvaliteta uputa za navigaciju koje dobivate od uređaja TomTom Rider ne poboljša, učinite sljedeće:

1. Izbrišite sva uparivanja putem Bluetooth veze i na telefonu i na uređaju TomTom Rider.
2. Uparite uređaj TomTom Rider i kanal 1 na slušalicama
3. Uparite uređaj TomTom Rider i telefon.
4. Na kraju, uparite telefon i kanal 2 na slušalicama.



TomTom usluge

O TomTom usluzi

Tip: To access settings and the status of your services quickly, select the menu bar at the top of the main menu. In portrait mode, you can also tap the icons down the right hand side.

Vaš TomTom Rider uređaj je povezan je pametnim telefonom i ima pristup TomTom uslugama putem vašeg pametnog telefona.

Kako biste preuzeli TomTom usluge na uređaj TomTom Rider, potrebno je sljedeće:

- Pametni telefon s podatkovnim pristupom koji omogućuje mobilni operater.
- TomTom račun.

Uporaba TomTom usluga znači da vaš telefon šalje i prima podatke preko mobilnog operatera.

Važno:: Korištenje interneta na telefonu možda se dodatno naplaćuje, posebno ako ste izvan područja koje pokriva vaš podatkovni plan. Više informacija zatražite od svog mobilnog operatera.

Napomena: TomTom usluge nisu dostupne u svakoj državi ili regiji. Više informacija o uslugama koje su dostupne u svakom području potražite na adresi tomtom.com/services.

Traffic i Kamere za brzinu

TomTom usluge pružaju vam informacije u stvarnom vremenu o prometu i kamerama za kontrolu brzine na ruti.

Čim vaš uređaj ostvari internetsku vezu i prihvatite dopuštenja za podatke i privatnost, uređaj započinje primati prometne informacije te ažuriranja o lokacijama fiksnih i mobilnih kamera za kontrolu brzine.

Kako biste vidjeli podatke o pretplatama za Traffic i kamere za kontrolu brzine, otvorite zaslon Pomoć i odaberite **Osnovne informacije**.

Kako biste vidjeli status veze za Traffic, pogledajte gornji desni kut Glavnog izbornika. Ako TomTom Rider nije povezan na Traffic, simbol Traffic ima križ.



Kao dodatnu mogućnost odaberite traku izbornika u glavnom izborniku kako biste dobili brzi pristup statusu usluge i postavkama.

Važno: Usluga Kamere za kontrolu brzine nije dostupna u svim državama. Na primjer, umjesto te u Francuskoj TomTom nudi uslugu Opasna područja, a u Švicarskoj nisu dopuštene nikakve usluge lokacije kamera za kontrolu brzine. U Njemačkoj ste sami odgovorni za uključivanje ili isključivanje Kamera za kontrolu brzine. Problem sa zakonitošću upotrebe kamera za kontrolu brzine u Njemačkoj i ostalim državama EU-a nije jedinstven. Stoga, ovu uslugu koristite na vlastitu odgovornost. TomTom ne prihvaća odgovornost nastalu radi upotrebe ove usluge.

Povezivanje pametnog telefona

Povezivanje pametnog telefona

Dobit ćete obavijest da povežete pametni telefon kada prvi puta pokrenete uređaj TomTom Rider ili nakon što ste ponovno postavili uređaj TomTom Rider.

Savjet: Trenutačno možete povezati jedan telefon s uređajem TomTom Rider.

Prekidanje veze s pametnim telefonom

Vezu telefona možete prekinuti na sljedeće načine:

- Isključite Bluetooth na telefonu.
- Isključite ili ponovno postavite TomTom Rider.
- Odaberite **Bluetooth** u izborniku Postavke. Odaberite telefon. Odaberite **Poništi udruživanje** kako biste prekinuli vezu uređaja i telefona.
- Izbrišite uređaj s popisa uređaja udruženih Bluetoothom ako ga želite trajno ukloniti.

Brisanje povijesti uparivanja

Ako na uređaju želite očistiti povijest uparivanja, odaberite **Postavke**, zatim **Bluetooth** i u opciji **Upareni uređaj** izbrišite postojeća Bluetooth uparivanja

Povijest uparivanja na telefonu može se obrisati u Bluetooth postavkama operacijskih sustava Android/iOS.

Ponovno povezivanje pametnog telefona

TomTom Rider će zapamtiti telefon i automatski će ga pronaći kada se Bluetooth telefona uključi i kada je telefon u dometu uređaja za navigaciju.

Kada je telefon povezan, vidjet ćete ovaj gumb na karti ili prikazu navođenja:



Izgubite li vezu s telefonom, vidjet ćete Bluetooth simbol na karti ili prikazu navođenja.

Nije moguće ostvariti vezu

Kako biste provjerili status veze telefona, učinite sljedeće:

1. Odaberite **Bluetooth** u izborniku **Postavke**.
Vidjet ćete **Povezano** ako ste povezani s telefonom.
2. Ako ne vidite **Povezano**, odaberite telefon s kojim se želite povezati.
3. Provjerite jesu li uključeni svi preklopni gumbi ili odaberite opciju da saznate više informacija o načinu povezivanja.

Ako se uređaj TomTom Rider ne može povezati s telefonom ili nemate internetsku vezu, provjerite sljedeće:

- Vaš se telefon prikazuje na uređaju TomTom Rider.
- Bluetooth na telefonu je uključen.
- Podatkovni plan s mobilnim operatorom je aktivan i možete pristupiti internetu na svojem telefonu.

Osobne mreže

Samo za uređaje povezane pametnim telefonom

Vaš telefon dijeli svoju internetsku vezu pomoću pripadajućih funkcija Bluetooth® i Personal Area Network (PAN).

Ovisno o operativnom sustavu telefona, ova mreža ili PAN može biti nazvana jednim od sljedećih naziva:

- Osobna točka
- Dijeljenje veze ili Dijeljenje veze Bluetoothom
- Tether ili Bluetooth Tether

Funkcija PAN vjerojatno je već u operacijskom sustavu vašeg telefona ili možete preuzeti aplikaciju kako biste izradili PAN.

Napomena: Neki mobilni operateri ne dopuštaju svojim korisnicima da koriste PAN. Ako vaš telefon nema funkciju PAN, više informacija zatražite od svojeg davatelja usluga.

Pogledajte korisnički priručnik svojeg telefona ako imate poteškoća s pronalaskom ovih postavki.

Za više informacija idite na tomtom.com/connect.

Wi-Fi veza

Osnovne informacije o Wi-Fi® mrežama

Najlakši način upravljanja kartama, softverom i svim sadržajem na uređaju je preko Wi-Fi veze.

Uređaj se može ažurirati putem Wi-Fi mreže bez povezivanja računala. Pamti prethodno povezane Wi-Fi mreže kako bi ostao ažuran kad se nalazite u dometu te mreže.

Prije početka provjerite imate li pristup neograničenoj Wi-Fi mreži, poput osobne kućne mreže. Imajte na umu da se ažuriranje putem javne Wi-Fi mreže, primjerice u zračnoj luci ili hotelu, ne preporučuje jer ažuriranja mogu biti velika, a mrežna veza može biti nestabilna.

Savjet: Ako nemate pristup Wi-Fi mreži ili je mreža spora ili nestabilna, možete ažurirati uređaj putem USB veze, pomoću aplikacije [MyDrive Connect na računalu](#).

Povezivanje s Wi-Fi mrežom

Važno: Wi-Fi veze koje zahtijevaju internetsku prijavu nisu podržane na uređaju TomTom Rider. Takve vrste Wi-Fi veza često se mogu pronaći na javnim mjestima, na primjer u hotelima, trgovinama i restoranima.

Za povezivanje s Wi-Fi mrežom učinite sljedeće:

1. Odaberite **Postavke** u glavnom izborniku, zatim odaberite **Wi-Fi**.



Vidjet ćete sve popis dostupnih Wi-Fi mreža i spremljene Wi-Fi mreže koje su trenutno izvan dometa.

Savjet: Potegnite dolje kako biste prešli na popis spremljenih mreža izvan dometa.

2. Odaberite Wi-Fi mrežu na koju se želite spojiti. Ako je mreža zaštićena, unesite lozinku. Ako nije potrebna lozinka, odmah ćete se povezati.

Savjet: Napredne opcije Wi-Fi mreže potražite u odjeljku **Wi-Fi** u izborniku Postavke.

3. Odaberite **Gotovo**, a zatim odaberite **Povezivanje**.

Možda će biti potrebno nekoliko trenutaka da se uređaj poveže s Wi-Fi mrežom. Ako predugo potraje, provjerite identitet i lozinku koju ste upotrijebili za Wi-Fi mrežu.

Kad se uređaj uspješno poveže s Wi-Fi mrežom, ispod naziva Wi-Fi mreže vidjet ćete status Povezan.

Tip: To access settings and the status of your services quickly, select the menu bar at the top of the main menu. In portrait mode, you can also tap the icons down the right hand side.

Zaboravljanje Wi-Fi mreže

Za zaboravljanje Wi-Fi mreže s popisa dostupnih mreža učinite sljedeće:

1. Odaberite **Postavke** u glavnom izborniku, zatim odaberite **Wi-Fi**.



Vidjet ćete sve popis dostupnih Wi-Fi mreža i spremljene Wi-Fi mreže koje su trenutno izvan dometa.

Savjet: Potegnite dolje kako biste prešli na popis spremljenih mreža izvan dometa.

2. Odaberite Wi-Fi mrežu za koju želite da je uređaj zaboravi.
3. Odaberite **Promijeni**, a zatim odaberite **Zaboravi**.

Uređaj više nije povezan s Wi-Fi mrežom.

Napomena: Wi-Fi mreža i dalje se prikazuje na popisu, ali uređaj se neće automatski povezati s njom.

Osnovne informacije o ažuriranjima i novim stavkama

Crveni uskličnik na gumbu Postavke pokazuje da su dostupna ažuriranja ili nove stavke.



Savjet: Prilikom dodavanja nove karte može vam se ponuditi i ažuriranje softvera sustava.

Mogu se ponuditi sljedeća ažuriranja ili nove stavke:

Ažuriranja softvera sustava

Ažuriranje softvera sustava je ažuriranje softvera samog uređaja. Vidjet ćete objašnjenje o tomu zašto je ažuriranje potrebno i koje će se značajke promijeniti ili dodati, ako ih ima.

Ako uređaj niste upotrebljavali duže vrijeme, možda ćete dobiti obavijest da instalirate potrebno ažuriranje softvera prilikom ponovne upotrebe uređaja. Ne instalirate li ažuriranje, može doći do sljedećih problema:

- Vaš uređaj ne može primiti obavijesti o ažuriranjima i daljnja ažuriranja ne bi bila moguća.
- Vaš uređaj ne može prikazati pojedinosti potrebnih ažuriranja softvera, na primjer, veličinu, verziju itd.
- Vaš uređaj ne može dodati ili izbrisati karte.

Ažuriranja karte

Kada se ponudi ažuriranje [karte](#), instalirajte ga što je prije moguće tako da se uvijek vozite s najnovijom kartom.

Postojeća se mapa briše prije instaliranja ažuriranja karte. Ako otkazete ažuriranje karte, više nećete imati tu kartu na uređaju TomTom Rider. Ako se to dogodi, otvorite odjeljak **Karte** u izborniku Postavke i ponovno preuzmite kartu.

Map Share ažuriranja

Ta su ažuriranja stvorena iz promjena koje su drugi TomTom korisnici izvršili i podijelili te sadrži sljedeće promjene ili ažuriranja:

- Ograničenja brzine
- Nazivi ulica
- Ceste koje su nedavno blokirane ili više nisu blokirane
- Smjerovi prometa
- Ograničenja skretanja

Dodatne informacije potražite u odjeljku [Map Share](#).

Kamere za kontrolu brzine

Kada se ponudi ažuriranje kamera za kontrolu brzine, možete odabrati koje države na karti želite ažurirati.

Glasovi

Kao ažuriranje vam se mogu ponuditi i novi glasovi.

Instaliranje ažuriranja i novih stavki

Napomena: Ako Wi-Fi veza nije dostupna ili stabilna, vidjet ćete upute o preuzimanju ažuriranja [s pomoću USB veze s računalom](#).

Savjet: Preporučujemo da tijekom ažuriranja putem Wi-Fi mreže uređaj bude priključen na napajanje.

Savjet: Pritisnite tipku za uključivanje/isključivanje da biste isključili zaslon i uštedjeli bateriju dok se ažuriranje preuzima.

Da biste odabrali i instalirali ažuriranja i nove stavke, učinite sljedeće:

1. Odaberite **Ažuriranja i nove stavke**.



Gumb **Ažuriranja i nove stavke** pokazuje koliko je novih ažuriranja i stavki dostupno za instalaciju.

2. Odaberite stavke i ažuriranja koja želite instalirati. Na popisu se nalaze stavke koje ste kupili u web trgovini TomTom.

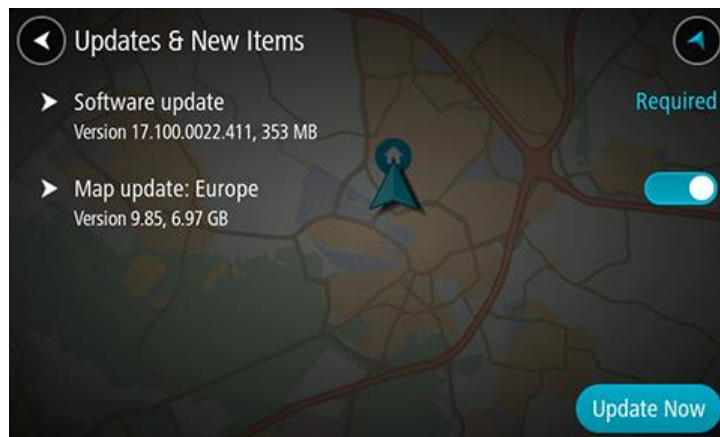

3. Prijavite se u TomTom račun kada se to od vas zatraži.

Savjet: Prijavljivanje radi upotrebe Ažuriranja i novih stavki također vas prijavljuje i za upotrebu usluge TomTom MyDrive.

Korištenje uređaja Rider

Gumbi za navigaciju

Na prikazu karte ili prikazu navođenja odaberite gumb Glavnog izbornika za otvaranje Glavnog izbornika.

Sljedeći gumbi navigacije dostupni su u Glavnom izborniku:

Napomena: Svi uređaji ne podržavaju sve značajke.

Traži



Odaberite ovaj gumb za pretraživanje adrese, mjesta ili točke interesa, zatim isplanirajte rutu do te lokacije.

Planiranje uzbudljivih trenutaka



Odaberite ovaj gumb kako biste isplanirali uzbudljivu vožnju za povratni put ili do odredišta.

Moje rute



Odaberite ovaj gumb kako bi se prikazale spremljene rute, [snimljene rute](#) i uvezene rute.

Dodaj kuću

Vozi kući



Odaberite ovaj gumb kako biste se vozili na lokaciju kuće. Ako se ovaj gumb ne nalazi na glavnom izborniku idite na Moja mjesta kako biste postavili kućnu lokaciju.

Dodaj posao

Odaberite ovaj gumb kako biste se vozili na lokaciju posla. Ako se ovaj gumb ne nalazi na glavnom izborniku idite na Moja mjesta kako biste postavili lokaciju posla.

Vozi do posla



**Trenutna ruta /
trenutna trasa**

Odaberite ovaj gumb za brisanje ili mijenjanje planirane rute ili trase.



Pokreni snimanje

Odaberite ovaj gumb kako biste pokrenuli ili zaustavili [snimanje trase](#).



Moja mjesta

Odaberite ovaj gumb za prikaz spremljenih mjesta.



Parkiralište

Odaberite ovaj gumb za traženje parkirališta.



Benzinska crpka

Odaberite ovaj gumb za traženje benzinskih crpki.



Statistika puta



Odaberite ovaj gumb kako biste vidjeli [statistiku putovanja](#) o tome koliko daleko se vozite, koliko dugo se vozite i kojom brzinom.

Postavke



Odaberite ovaj gumb kako biste promijenili Postavke.

Tip: To access settings and the status of your services quickly, select the menu bar at the top of the main menu. In portrait mode, you can also tap the icons down the right hand side.

Tipkovnica prilagođena korištenju s rukavicama

Prijelaz na tipkovnicu prilagođenu korištenju s rukavicama

Tipkovnica prilagođena korištenju s rukavicama ima velike tipke kako biste je lakše koristili dok nosite motociklističke rukavice.

Upute o odabiru različitih rasporeda tipkovnice potražite u odjeljku Unos pojmova koje želite tražiti.

Korištenje tipkovnice prilagođene korištenju s rukavicama

uzimajući tipku "pqrs" kao primjer, učinite sljedeće:

1. Kako biste odabrali prvo slovo "p", dodirnite tipku "pqrs" jedanput.

Savjet: Kako biste odabrali drugo slovo na istoj tipki, primjerice, "p", a zatim "r", morate pričekati pola sekunde između odabira slova.

2. Kako biste odabrali drugo slovo, primjerice "q", brzo dodirnite tipku "pqrs" dvaput zaredom.
3. Kako biste odabrali treće slovo, primjerice "r", brzo dodirnite tipku "pqrs" triput zaredom.
4. Kako biste odabrali četvrto slovo, primjerice "s", brzo dodirnite tipku "pqrs" četiri puta zaredom.

Ako vam je u rukavicama i dalje teško birati slova, učinite sljedeće:

1. [Pritisnite i držite](#) tipku, primjerice "df".
Nakon što dodirnete tipku pojavit će se prvi znak, u ovom slučaju "d".
2. Pričekajte da se prikaže skočni prozor.
3. Odaberite željeni znak iz skočnog prozora, primjerice "f".
4. Odabrani znak "f" zamjenjuje znak "d" koji se prvi pojavio.

Dostupni gumbi

Gumbi u nastavku dostupni su kada TomTom Traffic koristite u okomitom ili vodoravnom položaju.

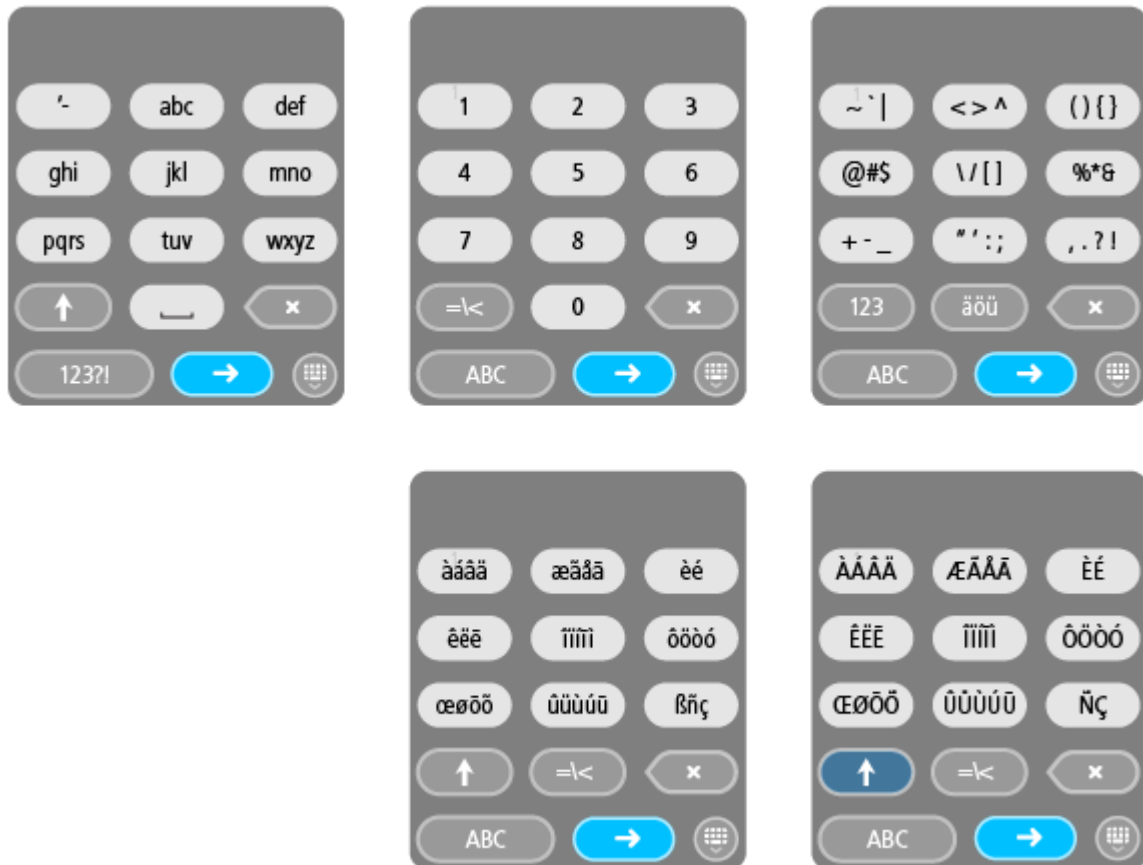

Korištenje brzih postavki

Brze postavke olakšavaju korištenje više postavki prilikom nošenja rukavica.

Kako biste koristili brze postavke, odaberite gumb brzih postavki na glavnom izborniku, prikaz karte ili prikaz navođenja.



Vidjet ćete zaslon s velikim gumbima i upravljanjem glasnoćom:

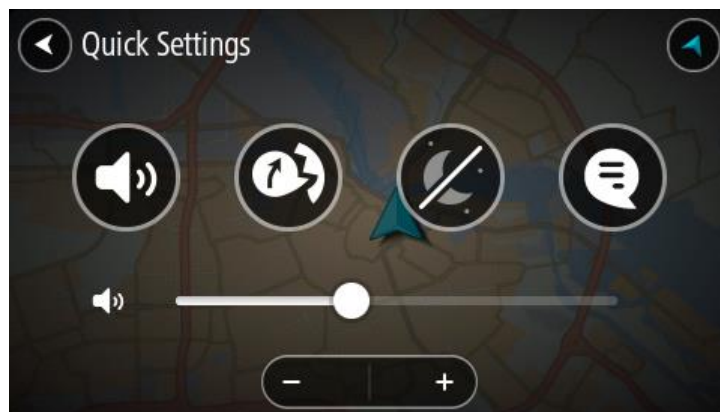

Ovaj gumb znači da ćete čuti izgovorene upute. Ovaj gumb odaberite za isključivanje glasovnih uputa. Više nećete čuti izgovorene upute za rutu, ali ćete čuti informacije poput prometnih informacija i zvukova upozorenja.

Savjet: Možete odabrati vrstu uputa koje želite čuti. U Izborniku postavki odaberite Glasovi i odaberite upute koje želite čuti.



Ovaj gumb znači da nećete čuti izgovorene upute. Ovaj gumb odaberite za uključivanje glasovnih uputa.



Ova gumb znači da se za prikaz koriste dnevne boje. Ovaj gumb odaberite za smanjivanje svjetline zaslona i prikazivanje karte u tamnijim bojama.

Kad vozite noću ili vozite kroz taman tunel, lakše je i manje odvlači pažnju gledati zaslon smanjene svjetline.

Savjet: Uređaj automatski prelazi s dnevnih boja na noćne, ovisno o dobu dana. Za isključivanje ove značajke u izborniku Postavke odaberite Izgled, a zatim Prikaz te isključite **Kad je mrak, prebaci na noćne boje**.



Ovaj gumb znači da se za prikaz koriste noćne boje. Ovaj gumb odaberite za povećavanje svjetline zaslona i prikaz karte u svjetlijim bojama.



Ovaj gumb pokazuje da ćete primati poruke. Odaberite ovaj gumb kako biste isključili poruke za trenutačnu sesiju.

Savjet Poruke možete trajno uključiti ili isključiti s pomoću [izbornika Bluetooth postavki](#).



Ovaj gumb pokazuje da nećete primati poruke. Odaberite ovaj gumb kako biste ponovno uključili poruke za trenutačnu sesiju.

Savjet: Poruke možete trajno uključiti ili isključiti s pomoću [izbornika](#)

[Bluetooth postavki.](#)



Prilikom nošenja rukavica odaberite plus (+) i minus (-) ispod klizača za glasnoću kako biste promijenili glasnoću, umjesto da u rukavicama pokušavate pomaknuti klizač.

Važno: Prilikom korištenja slušalica upravljanje glasnoćom možda nije dostupno jer slušalice ne podržavaju daljinsko upravljanje glasnoćom. U tom slučaju koristite gumb za upravljanje glasnoćom na samim slušalicama kako biste promijenili glasnoću.

Planiranje uzbudljive rute

Kako biste stvorili zanimljive vožnje na licu mjesta, koristite gumb Planiranje uzbudljivih trenutaka. To je osobito korisno kada imate nešto slobodnog vremena i trebate jednostavan način za stvaranje uzbudljive vožnje.

Uzbudljiva ruta je putovanje koje obuhvaća zanimljive i zahtjevne ceste te koristi što manje autocesta. U vašoj vožnji možete odabrati razinu zavoja i stupanj brdovitosti.

Savjet: Budući da je gumb Planiranje uzbudljivih trenutaka namijenjen stvaranju trenutnih ruta, uzbudljive se rute ne mogu spremirati u Moje rute.

Savjet: Uzbudljive rute po zadanim su postavkama povratni putovi, no, ako želite, možete isplanirati rutu do odredišta.

Planiranje uzbudljivog povratnog puta uz zaustavljanja

Ako samo želite krenuti na vožnju, mogućnost **Planiranje uzbudljivih trenutaka** omogućuje planiranje povratnog puta po najzanimljivijim cestama od vaše trenutne lokacije putem zaustavljanja koje odaberete. Kako biste stvorili uzbudljivu rutu, morate odabrati barem jedno zaustavljanje.

1. Odaberite gumb Glavnog izbornika kako biste otvorili Glavni izbornik.



2. Odaberite **Planiranje uzbudljivih trenutaka**.



Otvorit će se prikaz karte.

3. Pomaknite kartu i povećavajte dok ne ugledate mjesto kroz koje želite proći.
4. Stvorite zaustavljanje tako da brzo dodirnete kartu.
TomTom Rider planira uzbudljivi povratni put putem odabranog zaustavljanja.

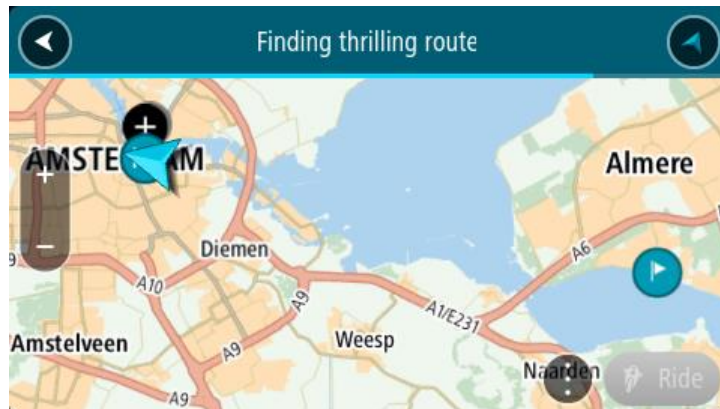

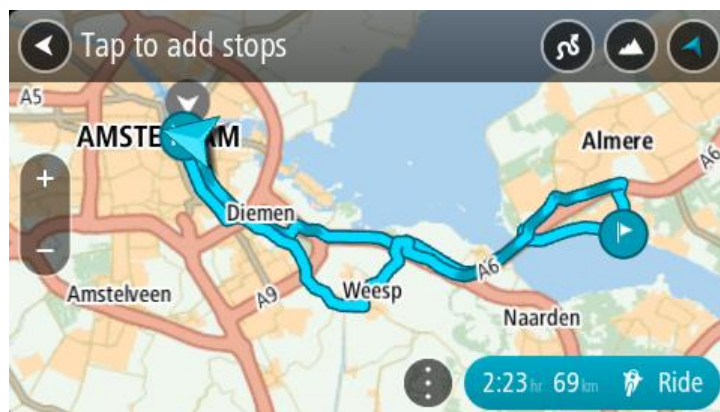

Savjet: Smjer povratnog puta je nasumičan. Ako imate barem dva zaustavljanja u ruti, možete promijeniti smjer kretanja tako da promijenite redoslijed zaustavljanja. Strelice na planiranoj ruti pokazuju smjer kretanja.

5. Ako želite dodati još zaustavljanja u rutu, premjestite kartu i odaberite još zaustavljanja.
TomTom Rider planira uzbudljivu rutu povratnog puta kroz odabrana zaustavljanja.



Savjet: Odaberite gumb na skočnom izborniku kako biste promijenili redoslijed zaustavljanja.

6. Odaberite razinu zavoja i stupanj brdovitosti za uzbudljivu rutu.
 -  Odaberite ovaj gumb kako biste odabrali jednu od tri postavke za zavoje.
 -  Odaberite ovaj gumb kako biste odabrali jednu od tri postavke za brdovitost.

TomTom Rider planira uzbudljivu rutu povratnog puta sa zavojima i brdima kroz odabrana zaustavljanja.

7. Kada isplanirate svoju uzbudljivu rutu, odaberite **Vozi**.



Ruta će se prikazati na prikazu karte, a zatim će započeti navođenje rutom. Čim počnete voziti, automatski se prikazuje prikaz navođenja.

Planiranje uzbudljive rute do odredišta

Rutu do odredišta možete planirati pomoću karte. Ruta do odredišta isplanirat će se najzanimljivijim cestama od vaše trenutne lokacije.

Savjet: Možete i planirati rutu do odredišta, a zatim kao vrstu rute odabrati **Zavojita ruta**.

1. Odaberite gumb Glavnog izbornika kako biste otvorili Glavni izbornik.



2. Odaberite **Planiranje uzbudljivih trenutaka**.



Otvorit će se prikaz karte.

3. Odaberite lokaciju tako da pritisnete i držite zaslon jednu sekundu.

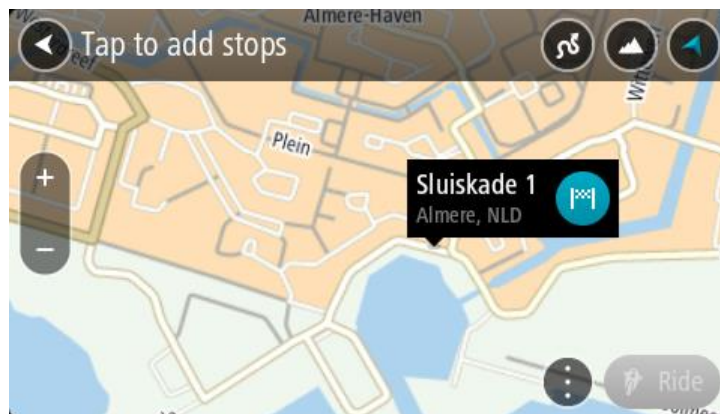

4. Odaberite gumb odredišta.

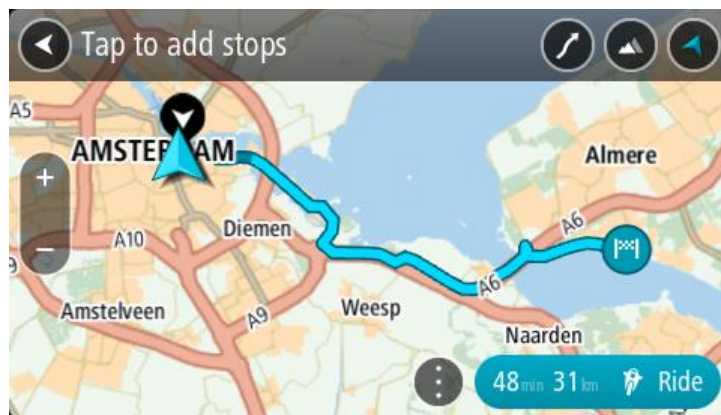

TomTom Rider planira uzbudljivu rutu do odabranog odredišta.



5. Ako želite dodati još zaustavljanja u rutu, premjestite kartu i odaberite još zaustavljanja. TomTom Rider planira uzbudljivu rutu kroz odabrana zaustavljanja do odredišta.

Savjet: Odaberite gumb na skočnom izborniku kako biste promijenili redoslijed zaustavljanja.

6. Odaberite razinu zavoja i stupanj brdovitosti za uzbudljivu rutu.

-  Odaberite ovaj gumb kako biste odabrali jednu od tri postavke za zavoje.
 -  Odaberite ovaj gumb kako biste odabrali jednu od tri postavke za brdovitost.
- TomTom Rider planira uzbudljivu rutu sa zavojima i brdima do odabranog odredišta.

7. Kada isplanirate svoju uzbudljivu rutu, odaberite **Vozi**.



Ruta će se prikazati na prikazu karte, a zatim će započeti navođenje rutom. Čim počnete voziti, automatski se prikazuje prikaz navođenja.

Pregled statistike putovanja

TomTom Rider može prikazati koliko daleko se vozite, koliko dugo se vozite i kojom brzinom.

Kako biste vidjeli statistiku putovanja, na glavnom izborniku odaberite **Statistika putovanja**.

Odaberite jednu od tri kartice kako biste vidjeli statistiku za današnju vožnju, za trenutni put ili za sve do sada.

Savjet: Opcija **Sve do sada** je statistika podataka prikupljenih od kupnje uređaja i prvog uključivanja.

Savjet: Duge se udaljenosti prikazuju s točkom, primjerice 20047,64 kilometara prikazuje se kao 20.047,6 km.

Statistika za trenutni put



Kako biste vidjeli statistiku za put koji sada vozite, odaberite karticu **Od --/--/--**.

Kako biste započeli novi put, odaberite gumb **Očisti put**, kao što biste ponovno pokrenuli brojač kilometara u automobilu.

Ako nakon zaustavljanja motocikla ne pritisnete gumb **Očisti put**, statistika se nastavlja prikupljati kada ponovno krenete. To znači da ćete dobiti točnu statistiku za putove koji se protežu kroz nekoliko dana ili za nekoliko vožnji u danu.

Važno: Ako postavke vratite na tvorničke, kartica svih vrijednosti do sada vraća se na nulu!

Što se nalazi na zaslonu

Prikaz karte

Prikaz karte pokazuje se ako ne postoji planirana ruta. Vaša stvarna lokacija prikazat će se čim TomTom Rider pronađe vašu GPS lokaciju.

Prikaz karte možete koristiti na isti način kao i tradicionalnu papirnatu kartu. Možete se kretati po karti pomoću pokreta i povećavati pomoću gumba za zumiranje.

Važno: Sve na karti je interaktivno, uključujući simbole rute i karte – odaberite nešto i otkrijte čemu služi!

Savjet: Za otvaranje skočnog izbornika za stavku na karti, primjerice rutu ili TI, odaberite stavku i izbornik će se otvoriti. Za odabir lokacije na karti odaberite i držite lokaciju dok se ne otvori skočni izbornik.

Karta prikazuje vašu trenutnu lokaciju i druge lokacije kao što su Moja mjesta.

Ako niste planirali rutu, karta je smanjena kako bi se prikazalo područje oko vaše lokacije.

Ako ste planirali rutu, cijela ruta prikazana je na karti. Možete dodati zaustavljanja na ruti izravno iz karte. Kad počnete voziti, prikazuje se prikaz navođenja.

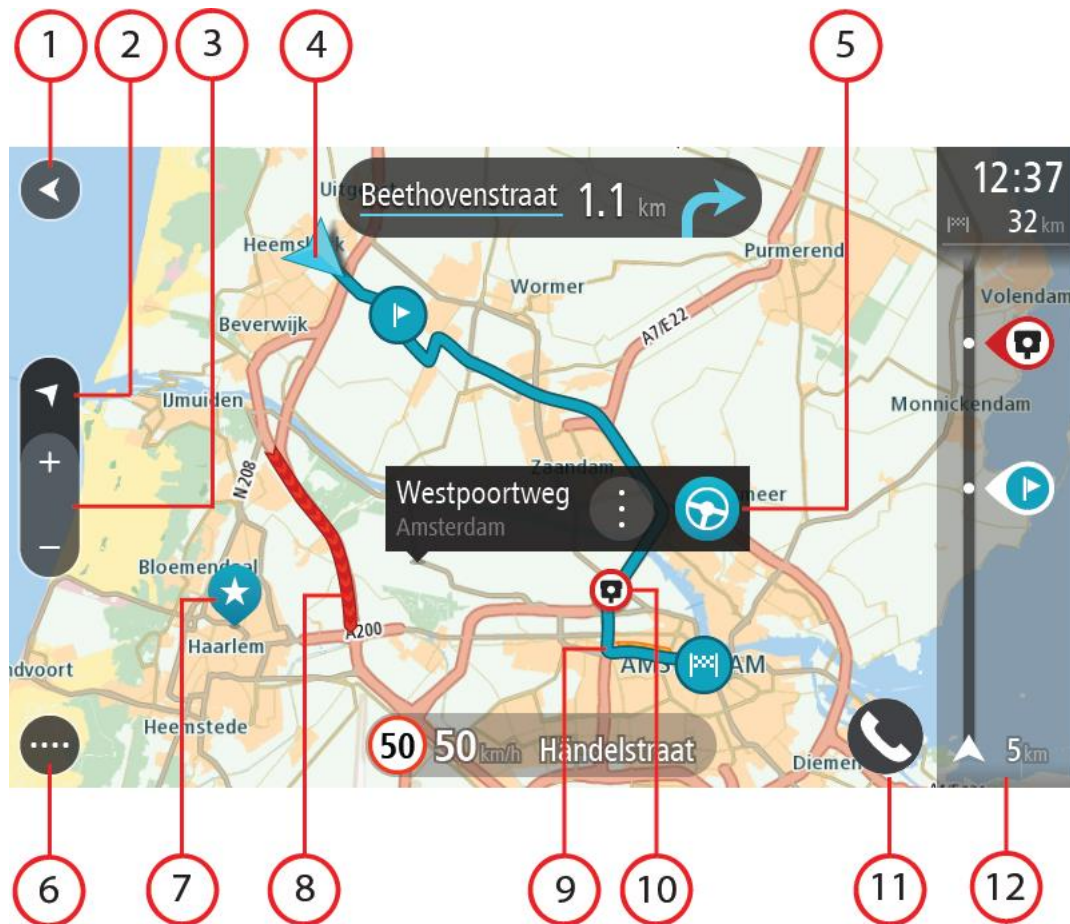

1. Gumb za natrag. Ovaj gumb vraća kartu na pregled cijele rute ili ako nema planirane rute, pomiče kartu i postavlja vašu trenutnu lokaciju u centar.
2. Gumb prikaza. Odaberite gumb za prebacivanje prikaza kako biste promijenili između prikaza karte i prikaza navođenja. Dok imate prikaz karte i vozite, mala strelica se okreće kako bi vam pokazala trenutni smjer u odnosu prema sjeveru, s time da je sjever na vrhu zaslona.
3. Gumbi za zumiranje. Odaberite gumbe za zumiranje za povećavanje i smanjivanje.
4. Trenutna lokacija. Ovaj simbol prikazuje vašu trenutnu lokaciju. Odaberite ga kako biste je dodali u Moja mjesta ili tražili nešto u blizini trenutne lokacije.

Napomena: Ako TomTom Rider ne može pronaći vašu lokaciju, simbol je zasivljen.

Napomena: Ne možete promijeniti simbol trenutne lokacije.

5. Odabrana lokacija. Pritisnite i držite za odabir lokacije na karti. Odaberite gumb skočnog izbornika za prikaz opcija za lokaciju ili odaberite gumb **Voziza** planiranje rute do lokacije.
6. Gumb Glavnog izbornika. Odaberite gumb kako biste otvorili [Glavni izbornik](#).
7. Simboli karte. Simboli se koriste na karti za prikazivanje odredišta i spremljenih mjesta:

-  Vaše odredište.

-  Vaša početna lokacija. Početnu lokaciju možete podesiti pod Moja mjesta.
-  Vaša lokacija posla. Lokaciju posla možete podesiti pod Moja mjesta.
-  Zaustavljanje na ruti.
-  Lokacija spremljena pod Moja mjesta.
-  Označena lokacija.
-  Kad pretraživanje TI u blizini odredišta završi i na karti se prikažu rezultati, manje važne TI bit će prikazane se kao crne pribadače s bijelim križevima.
-  Simboli pokazuju lokacije javnih TI.

Odaberite simbol karte kako biste otvorili skočni izbornik, a zatim odaberite gumb izbornika kako biste vidjeli popis radnji koje možete izvršiti.

8. Prometne informacije. Odaberite prometni događaj za prikaz informacija o prometnom zastoju.

Napomena: Prometne informacije dostupne su samo ako vaš TomTom Rider ima TomTom Traffic.

9. Vaša ruta, ako ste planirali rutu. Odaberite rutu kako biste je izbrisali, promijenili njezinu vrstu, dodali zaustavljanje ili spremili promjene rute.
10. Kamere za kontrolu brzine ili opasna područja na vašoj ruti. Odaberite simbol kamere za kontrolu brzine ili opasnog područja za prikaz dodatnih informacija.
11. Telefonski gumb.
12. Traka rute. [Traka rute](#) prikazuje se kada ste planirali rutu.

Prikaz navođenja

Prikaz navođenja koristi se za navođenje duž rute do odredišta. Prikaz navođenja prikazuje se kada počnete voziti. Vidite trenutnu lokaciju i detalje duž rute, uključujući i 3D zgrade u nekim gradovima.

Napomena: 3D zgrade u prikazu navođenja nisu dostupne na svim uređajima .

Prikaz navođenja obično je u 3D. Za prikaz 2D karte koja se kreće u vašem smjeru kretanja, promijenite zadane postavke za 2D i 3D.

Savjet: Nakon što ste isplanirali rutu i vidljiv je prikaz navođenja u 3D, odaberite gumb za prebacivanje prikaza kako biste promijenili prikaz karte i koristili interaktivne značajke.

Kada se TomTom Rider pokrene nakon što je bio u stanju mirovanja, a vi imate planiranu rutu, prikazuje se prikaz navođenja s trenutnom lokacijom.

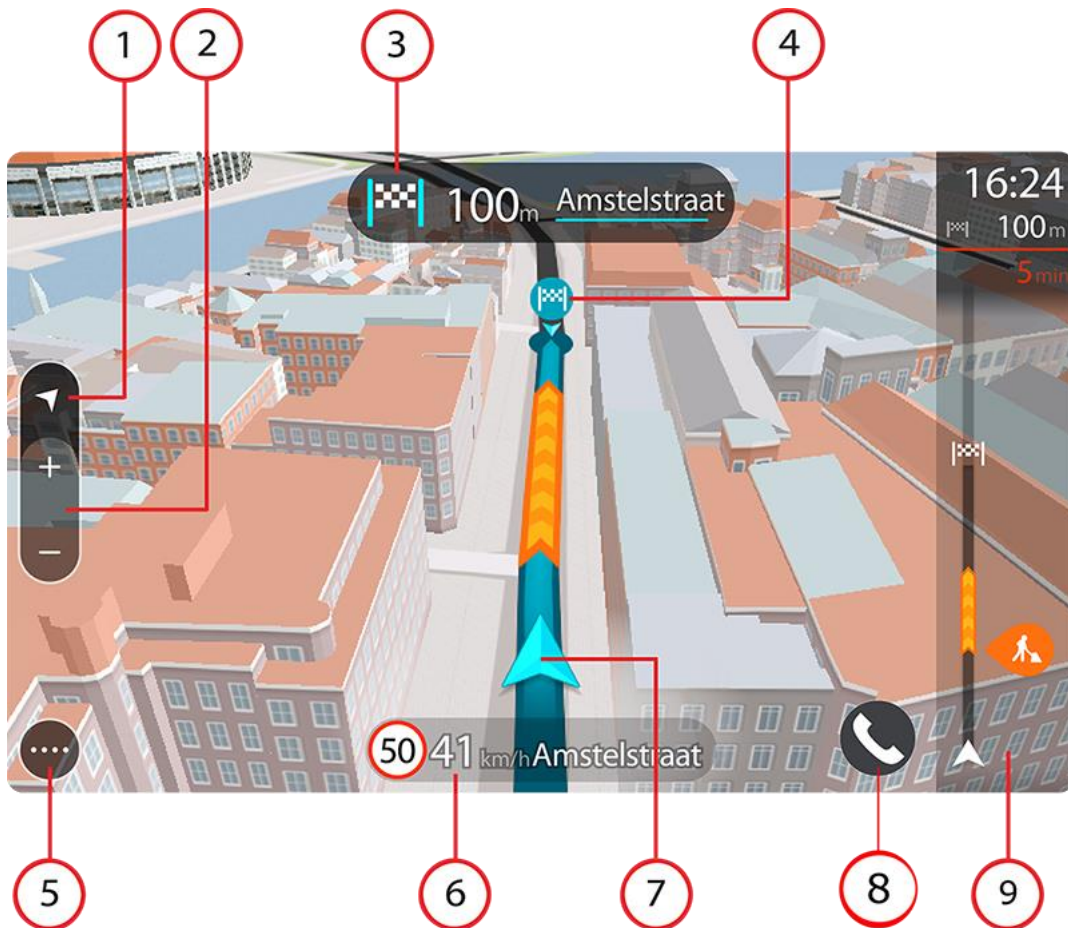

1. Gumb prikaza. Odaberite gumb za prebacivanje prikaza kako biste promijenili između prikaza karte i prikaza navođenja. Dok ste u prikazu navođenja, mala strelica se okreće kako bi vam pokazala trenutni smjer u odnosu prema sjeveru, s time da je sjever na vrhu zaslona.
2. Gumbi za zumiranje. Odaberite gumbe za zumiranje za povećavanje i smanjivanje.

Savjet: Na nekim uređajima za zumiranje također možete stisnuti dva prsta.

3. Okvir s uputama. Ovaj okvir prikazuje sljedeće informacije:
 - Smjer sljedećeg skretanja.
 - Udaljenost do sljedećeg skretanja.
 - Naziv sljedeće ceste na ruti.
 - Navođenje kroz trake na nekim križanjima.

Napomena: Odaberite okvir s uputama kako biste vidjeli popis tekstualnih uputa skretanje po skretanje za planiranu rutu.

4. Simboli rute. Simboli se koriste na ruti za prikaz početne lokacije, zaustavljanja i odredišta.
5. Gumb Glavnog izbornika. Odaberite gumb za prikaz [Glavnog izbornika](#).
6. Okvir s brzinom. Ovaj okvir prikazuje sljedeće informacije:
 - Ograničenje brzine na vašoj lokaciji.

- Vaša trenutna brzina. Ako vozite više od 5 km/h ili 3 mph preko ograničenja brzine, okvir za brzinu postaje crvena. Ako vozite više od 5 km/h ili 3 mph preko ograničenja brzine, okvir za brzinu postaje crven.
 - Naziv ulice u kojoj vozite.
 - Gumb za prijavu kamere za kontrolu brzine ili rizične zone.
7. Trenutna lokacija. Ovaj simbol prikazuje vašu trenutnu lokaciju. Odaberite simbol ili okvir za brzinu kako biste otvorili brzi izbornik.

Napomena: Ako TomTom Rider ne može pronaći vašu lokaciju, simbol je zasivljen.

Napomena: Ne možete promijeniti simbol trenutne lokacije.

8. Telefonski gumb.
9. Traka rute. [Traka rute](#) prikazuje se kada ste planirali rutu.

Važno: Za prikaz šire trake rute koja prikazuje dodatne podatke o ruti promijenite postavku za [Informacije o ruti](#).

Traka rute

Traka rute prikazuje se kada ste planirali rutu. Na vrhu ima okvir s informacijama o dolasku, a na dnu traku sa simbolima.

Savjet: Možete odabrati i prikaz šire trake rute s dodatnim informacijama o ruti (nije dostupno na svim uređajima i u svim aplikacijama).

Napomena: Informacije za sljedeće kilometre ovise o ukupnoj duljini vaše rute.



Okvir s informacijama o dolasku prikazuje sljedeće informacije:

Savjet: Ako se vaše odredište nalazi u drugoj vremenskoj zoni, vidjet ćete znak plusa (+) ili minusa (-) i vremensku razliku u koracima od pola sata u okviru s informacijama o dolasku. Predviđeno vrijeme dolaska je lokalno vrijeme na vašem odredištu.

- Predviđeno vrijeme u koje ćete stići na odredište.
- Trajanje vožnje do odredišta od trenutne lokacije.
- Pored zastavice odredišta nalazi se gumb parkirališta ako se u blizini vašeg odredišta nalazi parkiralište.

Ako na ruti imate zaustavljanja, odaberite ovaj okvir za mijenjanje između informacija o sljedećem zaustavljanju i krajnjem odredištu.

Možete odabrati informacije koje vidite na okviru s informacijama o dolasku.

Status prometa – ako TomTom Rider ne prima nikakve informacije o prometu, ispod okvira s informacijama o dolasku pojavljuje se simbol prekriženog prometa.

Traka koristi simbole za prikaz sljedećih informacija:

- Bržu rutu u slučaju gustog prometa na vašoj ruti.
- Zaustavljanja na ruti.

Savjet: Kako biste brzo uklonili korak, odaberite ga na traci rute i koristite skočni izbornik.

- Benzinske crpke koje se nalaze izravno na ruti.
- TomTom Traffic događaja.
- TomTom Kamere za brzinu i Opasna područja.
- Odmorišta koja se nalaze izravno na ruti.

Možete [odabrati informacije koje vidite](#) na svojoj ruti.

Simboli su poredani redoslijedom kojim se pojavljuju na ruti. Za prometne događaje, simbol za svaki događaj mijenja se između prikazivanja vrste događaja i odgode u minutama. Odaberite simbol kako biste vidjeli više informacija o zaustavljanju, događaju ili kameri za kontrolu brzine. Ako se jedan simbol prikazuje iznad drugog simbola, odabir tih simbola povećava traku rute za zasebni prikaz svakog simbola. Tada možete odabrati željeni simbol.

Ukupno vrijeme zastoja zbog zastoja u prometu, vremenskih prilika i drugih događaja na ruti, uključujući podatke iz povijesti upotrebe cesta, prikazano je iznad simbola.

Potpuni popis vrsta događaja pogledajte pod Prometni događaji.

Dno trake rute predstavlja trenutnu lokaciju i prikazuje udaljenost do sljedećeg događaja na ruti. Uz to, ako uključite tu postavku, možete odabrati i prikaz trenutnog vremena.

Napomena: Kako bi traka rute bila preglednija, neki događaji možda neće biti prikazani. To su uvijek manje važni događaji koji uzrokuju kratke zastoje.

Traka rute također prikazuje poruke statusa, primjerice **Tražim najbržu rutu** ili **Reproduciram pregled rute**.

Udaljenosti na traci rute

Informacije o sljedećim kilometrima prikazane na traci rute prikazuju duljinu rute ili preostalu udaljenost rute.

- Ako je preostala udaljenost veća od 50 km (31 milja), prikazuje se samo sljedećih 50 km (31 milja). Ikona odredišta nije prikazana.

Savjet: Možete se kretati po traci rute za pregled cijele rute (nije dostupno na sustavu iOS).

- Ako je preostala udaljenost između 10 km (6 milja) i 50 km (31 milja), prikazuje se ukupna udaljenost. Ikona odredišta prikazana je fiksno na vrhu trake rute.
- Ako je preostala udaljenost manja od 10 km (6 milja), prikazuje se čitava udaljenost. Ikona odredišta pomiče se dolje prema simbolu smjera kako se približavate odredištu.

Gornja polovica trake rute prikazuje dvaput veću udaljenost od donje polovice, kao što je prikazano u sljedećim primjerima:

- Preostala udaljenost od 50 km na traci rute podijeljena je na 34 km (21 milja) na gornjoj i 16 km (9 milja) na donjoj polovici.
- Preostala udaljenost od 10 km na traci rute podijeljena je na 6,6 km (4 milje) na gornjoj i 3,3 km (2 milje) na donjoj polovici.

Traka rute stalno se ažurira tijekom vožnje.

Brzi izbornik

Za otvaranje brzog izbornika odaberite simbol trenutne lokacije ili okvir za brzinu u prikazu navođenja.

Tada možete koristiti sljedeće opcije:

- Označi lokaciju
- Prijavi novu kameru za kontrolu brzine
- Promijeni ograničenje brzine
- [Izbjegni blokiranu cestu](#)
- Pogledajte svoju trenutnu lokaciju ili koordinate zemljopisne širine/dužine ako niste na cesti za koju postoji naziv.

Brzi pristup postavkama

Za brzi pristup postavkama odaberite traku izbornika na vrhu glavnog izbornika.

Savjet: Kada se nalazite u okomitom prikazu možete i dodirnuti ikone koje se nalaze duž desne strane.

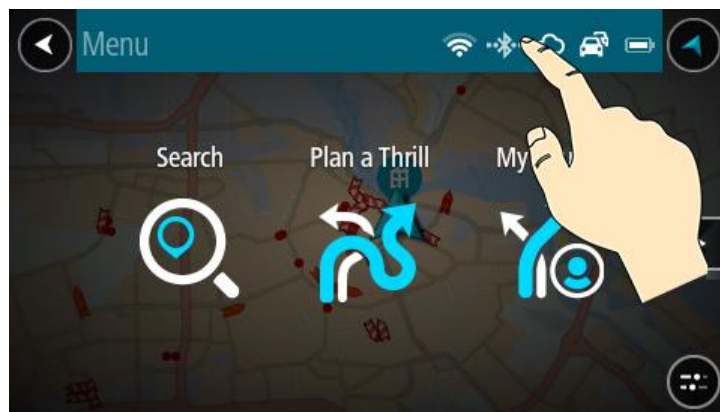

Otvora se zaslon za brzi pristup.

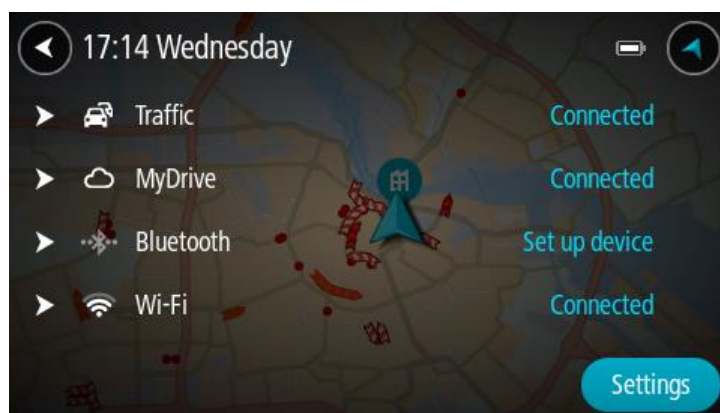

Vidjet ćete status usluga koje uključuju Traffic, MyDrive, Bluetooth i Wi-Fi.

Kada odaberete uslugu, vidite više informacija o statusu veze ili kako se povezati ako niste povezani.

Odaberite **Postavke** kako biste prešli na cijeli izbornik Postavke.

Manji gumbi i simboli

Na prikazu karte ili prikazu navođenja odaberite gumb Glavnog izbornika za otvaranje Glavnog izbornika.

Pored [gumba za navigaciju](#) i [brzih postavki](#), na zaslonu glavnog izbornika dostupni su sljedeći gumbi i simboli:



Ovaj gumb odaberite kako biste otvorili Izbornik pomoći. U izborniku Pomoć nalazi se pomoć za upotrebu uređaja TomTom Rider, zajedno s ostalim informacijama o uređaju, na primjer, verzija karte, serijski broj uređaja i pravne informacije.



Ovaj gumb odaberite kako biste promijenili redoslijed gumba u glavnom izborniku.



Odaberite ovaj gumb za povratak na prethodni zaslon.



Ovaj gumb odaberite za povratak na prikaz karte ili prikaz navođenja.



Ovaj simbol pokazuje status Bluetooth veze s vašim telefonom.



Ovaj simbol prikazuje razinu napajanja baterije u uređaju TomTom Rider.



Ovaj simbol označava da je TomTom Rider povezan s aplikacijom Traffic.



Ovaj simbol označava da TomTom Rider nije povezan s aplikacijom Traffic.



Ovaj simbol označava da je TomTom Rider povezan s aplikacijom MyDrive.



Ovaj simbol označava da TomTom Rider nije povezan s aplikacijom MyDrive.



Ovaj simbol označava da je uređaj povezan s internetom putem Wi-Fi veze.



Ovaj simbol označava da uređaj nije povezan s internetom putem Wi-Fi veze.

Uporaba pokreta

Koristite pokrete za kontroliranje uređaja TomTom Rider.

U ovom korisničkom priručniku saznat ćete kako koristiti pokrete za kontroliranje uređaja TomTom Rider. U nastavku slijedi objašnjenje svakog pokreta.

Dvaput dodirni



Jednim prstom dodirnite zaslon dvaput uzastopno.

Primjer uporabe: povećavanje na karti.

Povuci

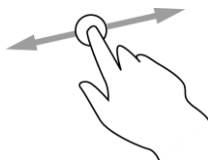

Jedan prst stavite na zaslon i pomaknite preko zaslona.

Primjer uporabe: kretanje po karti.

Lagano udari

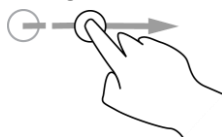

Lagano udarite vrhom jednog prsta preko zaslona.

Primjer uporabe: kretanje po karti u velikim udaljenostima.

Savjet: Značajka Lagano udari nije dostupna na svim uređajima.

Pritisnite i držite



Jedan prst stavite na zaslon duže od 0,5 sekundi.

Primjer uporabe: otvaranje skočnog izbornika za mjesto na karti.

Dva prsta za zumiranje



Dodirnite zaslon palcem i prstom. Odmaknite ih za povećavanje ili ih približite za smanjivanje.

Primjer uporabe: povećavanje i smanjivanje na karti.

Savjet: Stiskanje dva prsta za zumiranje nije dostupno na svim uređajima. Ako na uređaju nije dostupno stiskanje dva prsta za zumiranje, koristite gumbе za zumiranje.

Dodirni ili odaberi



Dodirnite jednim prstom na zaslonu.

Primjer uporabe: odabir stavke u Glavnom izborniku.

Promjena redoslijeda gumba glavnog izbornika

Za promjenu redoslijeda gumba u Glavnom izborniku prema svojim željama učinite kako slijedi:

1. Odaberite gumb Glavnog izbornika kako biste otvorili Glavni izbornik.



2. Pritisnite i dvije sekunde držite gumb koji želite premjestiti.

Savjet: Možete i odabrati gumb Uredi u Glavnom izborniku.



Gumb izbornika prikazuje se sa strelicama lijevo i desno.

3. Pritisnite strelicu lijevo ili desno na gumbu izbornika za premještanje gumba na novi položaj u izborniku.
4. Odaberite i premjestite druge gumbe prema željenom redoslijedu.
5. Odaberite **Gotovo**.

Pozivi i obavijesti za pametni telefon

O telefonskim pozivima

Važno: U većini zemalja nezakonito je upotrebljavati telefon u ruci tijekom vožnje motocikla. Ne samo to, već se možete ubiti ako to radite, stoga vas molimo da se pridržavate prometnih propisa u vašoj zemlji i da upotrebljavate zakonski odobrene sustave za hands-free sustave ili slušalice.

Možete primiti dolazne pozive te upućivati pozive kontaktima s popisa kontakata iz telefona i nedavnim kontaktima. Kada telefon povežete s uređajem TomTom Rider, vaši će se kontakti prikazati na uređaju TomTom Rider.

Za pozive morate najprije [povezati slušalice](#) i [telefon](#) s uređajem TomTom Rider.

Možete upućivati pozive i primiti dolazne pozive s pomoću uređaja TomTom Rider u kombinaciji sa slušalicama ili telefonom. Svojim glasom ili kombinacijom glasa i dodira možete upućivati i primiti pozive.

TomTom Rider može primiti i SMS poruke koje su poznate i kao tekstne poruke te instant poruke iz drugih aplikacija.

TomTom Rider možete upotrebljavati i za komuniciranje s osobnim pomoćnikom telefona.

Primanje dolaznog poziva

1. Za primanje poziva na zaslonu odaberite zeleni gumb.

Savjet: Potrebno je neko vrijeme da se svi telefonski kontakti sinkroniziraju pa možda ID pozivatelja neće biti vidljiv ako primite poziv neposredno nakon postavljanja.

Važno: Kako ćete odgovoriti na poziv ovisi o značajkama koje su dostupne na vašem telefonu ili slušalicama. Na primjer, ako slušalice imaju glasovno upravljanje, možete odgovoriti na poziv izgovaranjem riječi ili ispuštanjem zvuka. Ako vaše slušalice nemaju glasovno upravljanje, pritisnite zeleni gumb na uređaju TomTom Rider ili gumb na slušalicama dok vozite. Više informacija pogledajte u priručniku za slušalice ili telefon.

2. Kada završite poziv, pritisnite crveni gumb na uređaju TomTom Rider ili upotrijebite kontrole na telefonu ili slušalicama.

Završavanje ili odbijanje dolaznog poziva

Kada vas netko nazove, vidite njihovo ime i sliku ako se nalaze u popisu vaših kontakata.

1. Za završavanje ili odbijanje poziva na uređaju TomTom Rider odaberite crveni gumb.
2. Kao drugu mogućnost, odbacite poziv s pomoću kontrola na slušalicama ili telefonu. Više informacija pogledajte u priručniku za slušalice ili telefon.

Ignoriranje dolaznog poziva

Kada vas netko nazove, vidite njihovo ime i sliku ako se nalaze u popisu vaših kontakata.

1. Ignorirate li poziv i ne odgovorite, vidjet ćete poruku **Propušteni poziv**.
2. Kako biste vidjeli propuštene pozive, na zaslonu potegnite od gore prema dolje.

Upućivanje telefonskog poziva

1. Odaberite gumb telefona.



Vidjet ćete poruku **Govorite telefonu nakon zvučnog signala**.

2. Recite primjerice, "Nazovi Jakova" kako biste nazvali prijatelja Jakova.
Pomoć za pametni telefon javlja da telefon bira broj.
3. Hrvoje odgovara i vodite razgovor.
4. Poziv prekinite s pomoću kontrola na slušalicama ili telefonu.

Primanje SMS-a ili instant poruke

1. Kada vam netko pošalje SMS ili instant poruku, vidjet ćete njihovo ime i sliku ako se nalaze u imeniku i ime aplikacije kojom je poruka poslana.
Glasovno upravljanje obavještava o prispjeću poruke i tko je pošiljalac.
2. Odaberite **Čitaj** kako bi vam uređaj pročitao poruku.
3. Odaberete li samu poruku, vidjet ćete sljedeće opcije:
 - **Odgovor** - odaberite ovaj gumb kako biste odgovorili unaprijed definiranom porukom kao na primjer **Žao mi je, ne mogu sada razgovarati**. (Samo za telefone s Androidom.)
 - **Čitaj** - odaberite ovaj gumb za čitanje poruke.

Isključivanje poruka

Ako ne želite vidjeti obavijesti o porukama, možete ih isključiti na jedan od dva načina navedena u nastavku.

Isključivanje poruka za trenutačnu sesiju

Ovim se način poruke isključuju za trenutačnu sesiju.

1. Odaberite gumb za brze postavke u donjem desnom kutu zaslona.



2. Odaberite gumb za poruke.



Vidjet ćete poruku **Obavijesti o porukama su isključene za ovu sesiju**.

Poruke su isključene za trenutačnu sesiju. Kada isključite uređaj ili ga stavite u način mirovanja, obavijesti o porukama se ponovno postavljaju kako bi se prikazivale za sljedeću sesiju.

Isto tako, možete ponovno odabrati gumb za poruke kako biste uključili obavijesti o porukama:



Trajno isključivanje poruka

Ovaj način trajno isključuje poruke dok ih ponovno ne uključite u izborniku Postavke.

1. Odaberite gumb Glavnog izbornika kako biste otvorili Glavni izbornik.



2. Odaberite **Postavke** u glavnom izborniku, zatim odaberite **Bluetooth**.



Ako je telefon povezan, vidjet ćete zaslon Bluetooth postavke.

3. Odaberite ime svog telefona.
4. Povucite tipku za prebacivanje za **Poruke s pametnog telefona** kako biste uključili ili isključili poruke.

Prometne informacije

O TomTom Traffic

TomTom Traffic je usluga tvrtke TomTom koja daje prometne informacije u stvarnom vremenu.

U kombinaciji s podacima o povijesti upotrebe cesta, TomTom Traffic vam pomaže isplanirati optimalnu rutu do odredišta uzimajući u obzir vremenske prilike i stanje na lokalnim cestama.

TomTom Rider redovito prima informacije o promjeni stanja na cestama. Ako na trenutnoj ruti ima prometnih zastoja, obilne kiše, snijega ili drugih problema, TomTom Rider ponudit će ponovno planirane rute kako bi se izbjegla kašnjenja.

Važno: Kada se približavate bržoj alternativnoj ruti, sada ćete u traci rute vidjeti dodatno upozorenje i alternativna ruta jasno će se vidjeti u prikazu navođenja i prikazu karte. Za prihvaćanje brže rute dovoljno je da upravljate prema alternativnoj ruti kada joj se približite i vaš će je uređaj odabrati.

Za primanje TomTom usluga na uređaj TomTom Rider morate biti spojeni na internet. Možete se spojiti na internet na jedan od sljedećih načina:

- [Vezom putem vašeg pametnog telefona.](#) Vaš uređaj je uređaj povezan pametnim telefonom.
- [Wi-Fi.](#)

Napomena: Neke usluge tvrtke TomTom možda nisu dostupne na vašoj trenutačnoj lokaciji.

Tip: To access settings and the status of your services quickly, select the menu bar at the top of the main menu. In portrait mode, you can also tap the icons down the right hand side.

Traka rute

Traka rute prikazuje se kada ste planirali rutu. Na vrhu ima okvir s informacijama o dolasku, a na dnu traku sa simbolima.

Savjet: Možete odabrati i prikaz šire trake rute s dodatnim informacijama o ruti (nije dostupno na svim uređajima i u svim aplikacijama).

Napomena: Informacije za sljedeće kilometre ovise o ukupnoj duljini vaše rute.



Okvir s informacijama o dolasku prikazuje sljedeće informacije:

Savjet: Ako se vaše odredište nalazi u drugoj vremenskoj zoni, vidjet ćete znak plusa (+) ili minusa (-) i vremensku razliku u koracima od pola sata u okviru s informacijama o dolasku. Predviđeno vrijeme dolaska je lokalno vrijeme na vašem odredištu.

- Predviđeno vrijeme u koje ćete stići na odredište.
- Trajanje vožnje do odredišta od trenutne lokacije.
- Pored zastavice odredišta nalazi se gumb parkirališta ako se u blizini vašeg odredišta nalazi parkiralište.

Ako na ruti imate zaustavljanja, odaberite ovaj okvir za mijenjanje između informacija o sljedećem zaustavljanju i krajnjem odredištu.

Možete odabrati informacije koje vidite na okviru s informacijama o dolasku.

Status prometa – ako TomTom Rider ne prima nikakve informacije o prometu, ispod okvira s informacijama o dolasku pojavljuje se simbol prekrštenog prometa.

Traka koristi simbole za prikaz sljedećih informacija:

- Bržu rutu u slučaju gustog prometa na vašoj ruti.
- Zaustavljanja na ruti.

Savjet: Kako biste brzo uklonili korak, odaberite ga na traci rute i koristite skočni izbornik.

- Benzinske crpke koje se nalaze izravno na ruti.
- TomTom Traffic događaja.
- TomTom Kamere za brzinu i Opasna područja.
- Odmorišta koja se nalaze izravno na ruti.

Možete [odabrati informacije koje vidite](#) na svojoj ruti.

Simboli su poredani redoslijedom kojim se pojavljuju na ruti. Za prometne događaje, simbol za svaki događaj mijenja se između prikazivanja vrste događaja i odgode u minutama. Odaberite simbol kako biste vidjeli više informacija o zaustavljanju, događaju ili kameri za kontrolu brzine. Ako se jedan simbol prikazuje iznad drugog simbola, odabir tih simbola povećava traku rute za zasebni prikaz svakog simbola. Tada možete odabrati željeni simbol.

Ukupno vrijeme zastoja zbog zastoja u prometu, vremenskih prilika i drugih događaja na ruti, uključujući podatke iz povijesti upotrebe cesta, prikazano je iznad simbola.

Potpuni popis vrsta događaja pogledajte pod Prometni događaji.

Dno trake rute predstavlja trenutnu lokaciju i prikazuje udaljenost do sljedećeg događaja na ruti. Uz to, ako uključite tu postavku, možete odabrati i prikaz trenutnog vremena.

Napomena: Kako bi traka rute bila preglednija, neki događaji možda neće biti prikazani. To su uvijek manje važni događaji koji uzrokuju kratke zastoje.

Traka rute također prikazuje poruke statusa, primjerice **Tražim najbržu rutu** ili **Reproduciram pregled rute**.

Traženje prometnih informacija na karti

Prometni događaji su prikazani na karti. Ako se nekoliko prometnih događaja preklapa, prikazat će se događaj s najvišim prioritetom – na primjer, zatvaranje ceste ima veći prioritet od radova na cesti ili zatvorene vozne trake.

Savjet: Odaberite događaj na karti kako biste vidjeli detaljnije informacije.

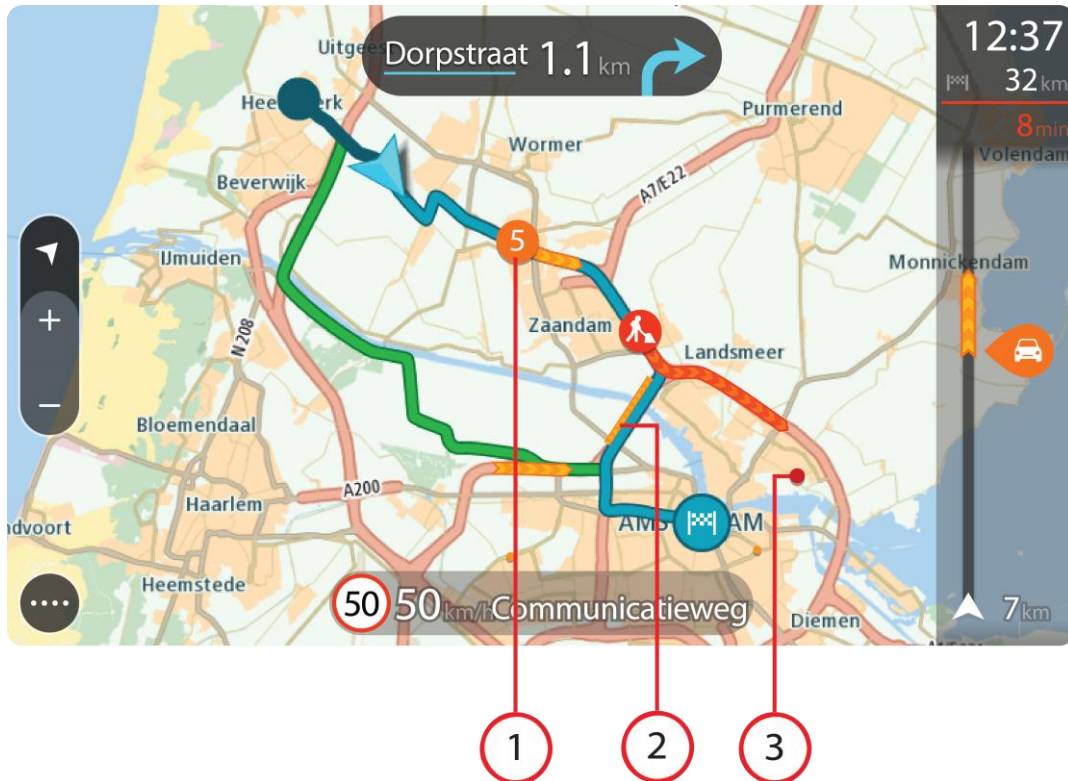

1. Prometni događaj koji utječe na rutu u smjeru vašeg putovanja.
Simbol ili broj na početku događaja pokazuje vrstu događaja ili zastoje u minutama, na primjer 5 minuta.
Boja događaja označava brzinu prometa u odnosu na maksimalnu brzinu dopuštenu za tu lokaciju, s time da crvena boja označava najsporije kretanje. Pruge na prometnom zastoju također su animirane radi prikazivanja brzine prometa, kada je to prikladno.
Potpuni popis vrsta događaja pogledajte pod Prometni događaji.
2. Prometni događaj na rutu, ali u suprotnom smjeru od putovanja.
3. Prometni događaji na cestama koji nisu vidljivi pri trenutnoj razini povećanja.

Gledanje prometa na rutu

Informacije o prometnim događajima na vašoj rutu prikazane su na traci rute na desnoj strani prikaza karte i navođenja.

[Traka rute](#) govori vam o prometnim zastoju dok vozite, koristeći simbole radi prikazivanja gdje se svaki prometni događaj nalazi na vašoj rutu. Kad koristite prikaz karte, simbole možete odabrati i na samoj karti.

Napomena: Ako TomTom Rider ne prima nikakve informacije o prometu, ispod okvira s informacijama o dolasku pojavljuje se simbol prekrštenog prometa.

Napomena: Kako bi traka rute bila preglednija, neki događaji možda neće biti prikazani. To su uvijek manje važni događaji koji uzrokuju kratke zastoje.

Kako biste dobili više informacija o događaju, odaberite događaj u traci rute. Karta se otvara uvećana, a okvir s informacijama prikazuje detaljne informacije o prometnom događaju.

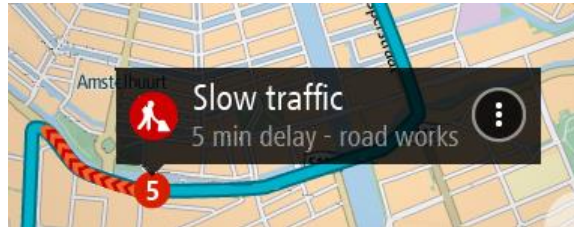

Prikazane informacije uključuju:









- Uzrok prometnog događaja – na primjer, nezgoda, radovi na cesti, zatvorena vozna traka ili vrijeme.
- Ozbiljnost događaja – usporen promet, prometni čep ili zaustavljeni promet.
- Vrijeme zastoja.
- Dužina događaja.

Potpuni popis vrsta događaja pogledajte pod Prometni događaji.

Odaberite gumb natrag kako biste se vratili na prikaz navođenja.

Prometni događaji

Sljedeći se simboli prometnih događaja upotrebljavaju u prikazu karte i na traci rute za prikaz uzroka prometnog zastoja:

	Prometne informacije
	Prometna nezgoda
	Opasni uvjeti
	Radovi na cesti
	Zatvaranje vozne trake
	Zatvaranje ceste
	Kiša
	Magla



Led ili snijeg



Vjetar

Simbol ili broj na početku događaja pokazuje vrstu događaja ili zastoja u minutama, na primjer 4 minute.

Boja događaja označava brzinu prometa u odnosu na maksimalnu brzinu dopuštenu za tu lokaciju, s time da crvena boja označava najsporije kretanje. Pruge na prometnom zastoju također su animirane radi prikazivanja brzine prometa, kada je to prikladno.

4



Brzina prometa je od 0 % do 20 % dopuštene brzine.

4



Brzina prometa je od 20 % do 40 % dopuštene brzine.

4



Brzina prometa je od 40 % do 100 % dopuštene brzine.

4



Brzina prometa je normalna.



Cesta je zatvorena, nema prometa.

Upozorenje na nadolazeći prometni zastoja

Kad se približite prometnom zastoju, izdat će se upozorenje. Upozorenja se izdaju na nekoliko načina:



- Simbol upozorenja prikazuje se u traci rute.
- Traka rute se zumira na početak prometnog zastoja.
- Udaljenost do početka prometnog zastoja prikazana je na traci rute.
- Boja ceste na traci rute mijenja se u narančastu ili crvenu, ovisno o jačini prometnog zastoja.
- Pozadinska boja na traci rute mijenja se u crvenu ako prebrzo vozite prema prometnom zastoju.
- Čut ćete zvuk upozorenja.

Kako biste [promijenili način upozorenja](#) odaberite **Zvukovi i upozorenja** u izborniku Postavke.

Izbjegavanje prometnog zastoja na ruti

Možete izbjeći prometni zastoja koji se nalazi na vašoj ruti.

Napomena: Ponekad je najbrža ruta ipak ona na kojoj je prometni zastoј.

Napomena: Možda nije moguće pronaći alternativnu rutu kako bi se zaobišao prometni zastoј jer ne postoji.

Izbjegavanje prometnog zastoја pomoću trake rute

1. Na traci rute odaberite simbol za prometni zastoј koji želite izbjeći.
Primetni zastoј prikazuje se na karti.
2. Odaberite gumb skočnog izbornika.



3. Na skočnom izborniku odaberite **Izbjegni**.
Pronađena je nova ruta koja izbjegava prometni zastoј.

Izbjegavanje prometnog zastoја pomoću karte

1. Na prikazu karte zumirajte i odaberite prometni zastoј koji se nalazi na vašoj ruti.
Na karti će se prikazati prometni zastoј i okvir s informacijama.
2. Odaberite gumb skočnog izbornika.



3. Odaberite **Izbjegni**.
Pronalazi se nova ruta koja izbjegava prometni zastoј.

Napredno navođenje za trake

Napomena: Navođenje kroz trake nije dostupno za sva križanja u svim državama.

Napredno navođenje za trake priprema vas za izlaz s autoceste ili prolazak križanja tako što vam prikazuje ispravnu traku za vašu planiranu rutu.

Kako prilazite izlazu ili križanju, traka koja vam je potrebna prikazuje se na zaslonu.



Savjet: Kako biste zatvorili prikaz trake, odaberite bilo koji dio zaslona.

Možete odabrati prikaz podijeljenog zaslona s prikazom navođenja na lijevoj strani i navođenjem kroz trake na desnoj strani ili prikaz punog zaslona samo s navođenjem kroz trake. Navođenje kroz trake možete i isključiti. Otvorite izbornik **Izgled** u Postavkama kako biste promijenili postavku **Pregled izlaza**.

Ograničenja brzine ovisna o vremenu

Neka ograničenja brzine mijenjaju se ovisno o dobu dana. Primjerice, ograničenje brzine u blizini škola može biti spušteno na 40 km/h ili 25 mph tijekom jutra od 08:00 do 09:00 i poslijepodne od 15:00 do 16:00. Kada je to moguće, ograničenje brzine prikazano u okviru za brzinu mijenja se kako bi prikazalo ta promjenjiva ograničenja brzine.

Neka ograničenja brzine mijenjaju se ovisno o uvjetima za vožnju. Primjerice, ograničenje brzine će se spustiti u slučaju gustog prometa ili loših vremenskih uvjeta. Ta promjenjiva ograničenja brzine ne prikazuju se u okviru za brzinu. Brzina prikazana u okviru za brzinu je maksimalna dopuštena brzina u dobrim uvjetima za vožnju.

Važno: Ograničenje brzine prikazano u okviru za brzinu samo je okvirna informacija. Uvijek morate poštivati stvarno ograničenje brzine za cestu na kojoj se nalazite i uvjete u kojima vozite.

Brzo pretraživanje

Odabir pretraživanja

Dostupne su sljedeće dvije vrste pretraživanja:

- **Brzo pretraživanje**

Počnite upisivati odredište, mjesto ili TI kako biste odmah vidjeli popis podudarnih naziva ulica, mjesta i TI.

- **Pretraživanje korak po korak**

Pronađite odredište u jednostavnim koracima. Za adresu prvo unesite grad, zatim ulicu i na kraju kućni broj. Za TI unesite mjesto na kojem želite pretraživati, a zatim unesite vrstu TI koju želite pretražiti.

Obje vrste pretraživanja daju isti rezultat, stoga odaberite vrstu istraživanja koja vam je najjednostavnija za upotrebu.

Vrstu pretraživanja možete promijeniti u odjeljku **Sustav** u izborniku Postavke.

Uporaba brzog pretraživanja

Osnovne informacije o pretraživanju

SAMO BRZO PRETRAŽIVANJE

Pomoću značajke pretraživanja možete tražiti razna mjesta i zatim navigirati do njih. Možete tražiti sljedeće:

- Određenu adresu, primjerice, **Oxford Street 123, London**.
- Djelomičnu adresu, primjerice, **Oxford st Lon**.
- Vrstu mjesta, primjerice, **benzinsku crpk**u ili **restoran**.
- Mjesto po nazivu, primjerice, **Starbucks**.
- Poštanski broj, primjerice **W1D 1LL** za Oxford Street, London.

Savjet: Za traženje određene ulice u Ujedinjenom Kraljevstvu ili Nizozemskoj, unesite poštanski broj pa ostavite jedno mjesto slobodno i zatim unesite kućni broj. Na primjer, **1017CT 35**. Za druge zemlje, poštanski brojevi označavaju područja i dat će vam popis pripadajućih im gradova, mjesta i ulica kao rezultate pretrage.

- Grad za navigaciju do središta grada, primjerice **London**.
- TI (Točku interesa) u blizini vaše trenutne lokacije, primjerice, **najbliži restoran**.
- Šifra mapcode, primjerice, **WH6SL.TR10**
- Koordinate zemljopisne širine i zemljopisne dužine, primjerice:
S 51°30'31" Z 0°08'34".

Unos pojmova koje želite tražiti

SAMO BRZO PRETRAŽIVANJE

Odaberite **Traži** u [Glavnom izborniku](#) za pokretanje pretraživanja adresa i TI-a. Otvara se zaslon pretraživanja i prikazuje tipkovnicu i sljedeće gumbе:

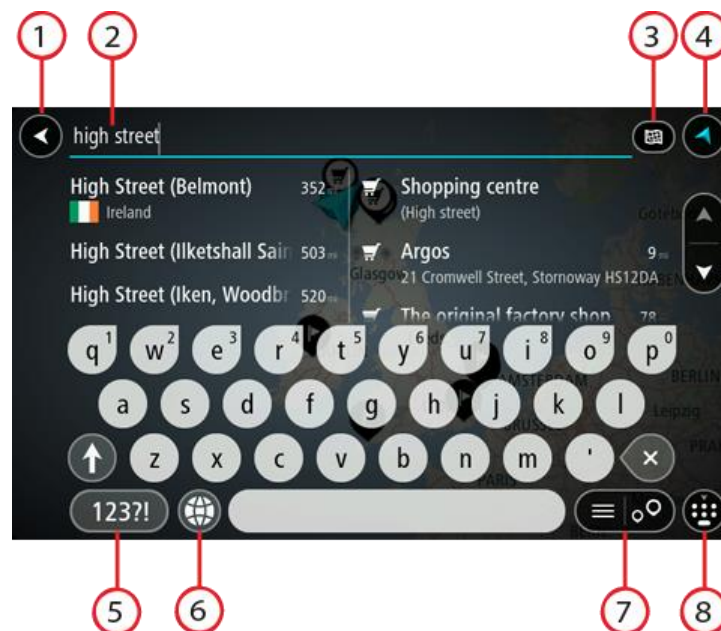

1. Gumb za natrag.

Odaberite ovaj gumb za povratak na prethodni zaslon.

2. Ulazni sandučić istraživanja.

Ovdje unesite pojam koji želite tražiti. Dok unosite tekst, prikazuju se odgovarajuće adrese i TI.

Savjet: Ako pritisnete i držite tipku sa slovom na tipkovnici, dobit ćete pristup dodatnim znakovima ako su dostupni. Na primjer, pritisnite i držite slovo "e" kako biste pristupili znakovima "3 e è é ê ë" i još više.

Savjet: Za uređivanje riječi koju ste već unijeli odaberite je kako biste smjestili pokazivač. Nakon toga možete umetnuti ili izbrisati znakove.

3. Gumb Vrsta pretraživanja.

Možete pretraživati kompletnu trenutnu kartu ili u određenom području, na primjer u gradu ili mjestu ili u blizini vašeg odredišta. Ovaj gumb odaberite za promjenu vrste pretraživanja za bilo što od sljedećega:



Cijela karta

Ovu opciju odaberite za pretraživanje cjelokupne trenutne karte bez ograničenja radijusa pretraživanja. Vaša trenutna lokacija u središtu je pretraživanja. Rezultati su rangirani prema točnoj podudarnosti.



Blizu mene

Ovu opciju odaberite za pretraživanje s trenutnom GPS lokacijom kao središtem pretraživanja. Rezultati su rangirani prema udaljenosti.



U gradu

Ovu opciju odaberite za uporabu mjesta ili grada kao središta pretraživanja. Trebate upisati naziva mjesta ili grada pomoću tipkovnice. Nakon što odaberete mjesto ili grad s popisa rezultata možete potražiti adresu ili TI u tome gradu.



Duž rute

Kada je ruta planirana, ovu opciju možete odabrati za pretraživanje određene vrste lokacije duž rute, primjerice, benzinske crpke. Kada dobijete obavijest, upišite vrstu lokacije i zatim je odaberite u desnom stupcu za izvršavanje pretraživanja.



Blizu odredišta

Kada je ruta planirana, možete odabrati ovu opciju za uporabu svojeg odredišta kao središta pretrage.



Zemljopisna širina Zemljopisna dužina

Odaberite ovu opciju kako biste unijeli koordinate zemljopisne širine i zemljopisne dužine.

4. Gumb prikaza.

Ovaj gumb odaberite za povratak na prikaz karte ili prikaz navođenja.

5. Gumb 123?!

Odaberite ovaj gumb kako biste na tipkovnici mogli koristiti brojeve i simbole. Odaberite gumb =< kako biste se prebacivali između brojeva i još simbola. Odaberite gumb **ABC** kako biste se vratili na glavnu tipkovnicu.

6. Gumb rasporeda tipkovnice.

Odaberite ovaj gumb kako biste promijenili raspored tipkovnice u raspored za drugi jezik. Možete odabrati jedan od rasporeda s popisa. Ako ste odabrali više od jednog rasporeda, pritisak gumba rasporeda tipkovnice otvara skočni prozor u kojem se možete brzo prebacivati između odabranih rasporeda tipkovnice. Pritisnite i držite ovaj gumb kako biste izravno otvorili popis svih rasporeda.

7. **Gumb popisa/karte.**

Odabirom ovog gumba mijenjate prikaz rezultata između prikaza na popisu ili na karti.

8. **Gumb Prikaži/sakrij tipkovnicu.**

Ovaj gumb odaberite kako biste prikazali ili sakrili tipkovnicu.

Savjet: Jedanput pritisnite tipku **Shift** kako bi slove koje sljedeće unesete bilo veliko. Dvapat pritisnite **tipku Shift** kako bi sva slova koja zatim unesete bila velika. Jedanput pritisnite tipku **Shift** kako biste prestali pisati svim velikim slovima.

Savjet: Kako biste odustali od pretraživanja, odaberite gumb za prikaz karte/navođenja u gornjem desnom kutu zaslona.

Rad s rezultatima pretraživanja

SAMO BRZO PRETRAŽIVANJE

Rezultati pretraživanja prikazuju se u dva stupca.

Rezultati adrese i grada prikazuju se u lijevom stupcu, a TI, vrste TI i mjesta prikazuju se u desnom stupcu. U rezultatima pretraživanja prikazuju se i nedavna odredišta i spremljena mjesta.

Savjet: Kako biste vidjeli više rezultata, sakrijte tipkovnicu ili se krećite dolje po popisu rezultata.

Savjet: Možete prelaziti između prikaza rezultata na karti ili na popisu odabirom gumba za prikaz popisa/karte:

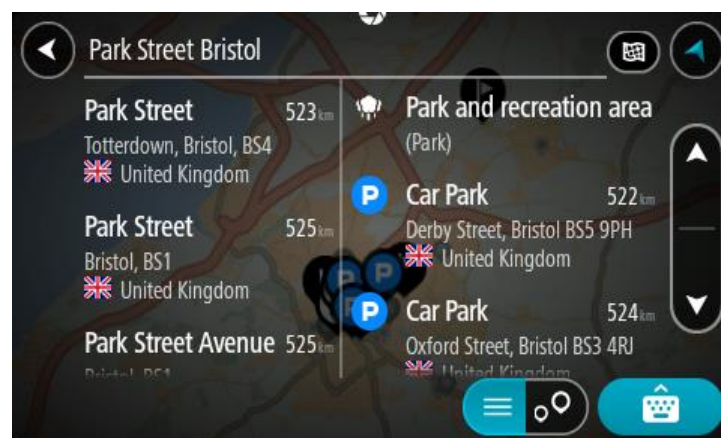
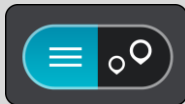

Kada odaberete adresu s popisa rezultata pretraživanja, možete odabrati hoćete li je prikazati na karti, dodati raskršće ili planirati rutu do odabrane lokacije. Da biste dobili točnu adresu možete dodati kućni broj.



Ako rezultate prikazete na karti, skočni izbornik možete koristiti za dodavanje lokacije u Moja mjesta. Ako je ruta već planirana, možete dodati lokaciju u trenutnu rutu.



Napomena: Najbolji rezultati pretraživanja prikazuju se na karti. Kada povećate, najniže rangirani rezultati postupno se prikazuju.

O poštanskim brojevima

Kada tražite pomoću poštanskih brojeva, rezultati ovise o vrsti poštanskih brojeva koji se koriste u zemlji u kojoj pretražujete.

Koriste se sljedeće vrste poštanskih brojeva:

- Poštanski brojevi ulica koji vas navigiraju do ulice ili dijela ulice.
- Poštanski brojevi područja koji vas navigiraju do područja s, primjerice, nekoliko sela u ruralnom području ili gradske četvrti u velikom gradu.

Poštanski brojevi za ulice

Zemlje poput Nizozemske i Ujedinjenog Kraljevstva koriste ovu vrstu poštanskih brojeva. Kada tražite koristeći ovu vrstu poštanskog broja, unesite poštanski broj, ostavite jedno mjesto praznim i zatim dodajte kućni broj ako želite. Na primjer, "1017CT 35". Vaš uređaj isplanirat će rutu do određene kuće ili zgrade u određenoj ulici.

Poštanski brojevi za područja

Zemlje kao što su Njemačka, Francuska i Belgija koriste ovu vrstu poštanskih brojeva. Ako tražite koristeći poštanski broj područja, rezultati će uključivati sve ulice u gradskoj četvrti, čitavo mjesto ili sva sela kojima taj poštanski broj pripada.

Kad koristite brzo pretraživanje, možete dobiti rezultate za više zemalja ako unesete poštanski broj.

Napomena: Ako pretražujete koristeći poštanski broj područja, nećete kao rezultat dobiti samo određenu adresu.

Ova vrsta poštanskog broja ipak je korisna za smanjivanje broja rezultata pretraživanja. Na primjer, ako tražite Neustadt u Njemačkoj, dobit ćete dugi popis rezultata. Ako dodate razmak i poštanski broj područja, dobit ćete rezultate samo za Neustadt koji tražite.

Također, ako želite pretraživati u gradu, unesite poštanski broj područja i između rezultata odaberite centar grada koji tražite.

Osnovne informacije o šiframa mapcode

SAMO BRZO PRETRAŽIVANJE

U zemljama u kojima ceste i kuće nemaju nazive ili adrese možete upotrebljavati šifru mapcode. Šifra mapcode predstavlja neku lokaciju.

Sve lokacije na Zemlji, uključujući one na moru poput otoka i naftnih platformi, moguće je predstaviti šifrom mapcode. Šifre mapcode su kratke i lako ih je prepoznati, zapamtiti i prenositi. Precizne su unutar nekoliko metara što je dovoljno dobro za svakodnevnu uporabu.

Na mapcode.com potražite upute za pronalaženje šifre mapcode za neku lokaciju.

Šifre mapcode su preciznije i fleksibilnije od adrese na poslovnoj posjetnici. Možete odabrati lokaciju koju želite povezati sa svojom adresom, primjerice, glavni ulaz ili ulaz u parkiralište.

Popis ikona vrsta TI

Pravne i financijske usluge



Sudnica



Bankomat



Pravo – odvjetnici



Financijska institucija



Pravo – ostale usluge

Prehrambene usluge



Trgovina potrepštinama



Restoran brze hrane



Restoran



Kineski restoran

Smještaj



Hotel ili motel



Luksuzni hotel



Kamp



Hotel iz jeftinog lanca

Hitne službe



Bolnica ili poliklinika



Stomatolog



Policijska stanica



Veterinar



Liječnik



Vatrogasna postaja

Usluge vezane uz automobile



Vanjsko parkiralište



Benzinska crpka



Javna garaža



Autopraonica



Autosalon



Centar za pregled vozila



Rent-a-car



Lokacije za punjenje električnih automobila



Parking za Rent-A-Car



Popravak automobila

Druge usluge



Ambasada



Usluge za kućne ljubimce



Državna služba



Telekomunikacije



Tvrtka



Društvene usluge



Poštanski ured



Ljekarna



Shopping centar



Salon ljepote



Turističke informacije



Trgovina

Obrazovanje



Fakultet ili sveučilište



Škola



Knjižnica



Kongresni centar

Odmor



Kasino



Vinarija



Kazalište



Turistička atrakcija



Kino



Zoološki vrt



Koncertna dvorana



Zabavni park



Muzej



Izložbeni centar



Opera



Kulturni centar



Noćni život



Zabavni sadržaji



Dječja farma

Sport



Igralište



Bazen



Planinski vrh



Vodeni sportovi



Plaža



Teniski teren



Park i područje za rekreaciju



Klizalište



Marina za jahte i čamce



Sportski centar



Stadion



Golf teren

Religija



Crkva



Vjerski objekt

Putovanja



Željeznička stanica



Planinski prijevoj



Zračna luka



Panoramski pogled



Trajektno pristanište



Poštanski broj

Napomena: Ne koristi se u svim državama.



Granični prijelaz



Područje stanovanja



Autobusna stanica



Centar grada



Naplatna kućica



Postaje za punjenje
električnih automobila



Odmorište



Odmaralište za kamione

Planiranje rute uporabom brzog pretraživanja

Upotreba predviđanja odredišta

Što je predviđanje odredišta?

Vaš TomTom Rider sada uči o vašim svakodnevnim navikama u vožnji do spremljenih omiljenih mjesta i također predlaže odredišta kada uređaj pokrenete iz stanja mirovanja, na primjer kada se ujutro vozite na posao.

Priprema za predviđanje odredišta

Prije prvog predloženog odredišta vaš uređaj neko vrijeme mora učiti o vašim navikama. Što češće vozite sa svojim TomTom Rider, brže ćete dobiti prijedloge i predložena odredišta bit će sve preciznija.

Za primanje predviđenih odredišta trebate učiniti sljedeće:

- Predviđanje odredišta je uključeno prema zadanim postavkama, ali ako je isključeno idite na Postavke > Sustav > **Vaši podaci i privatnost**, uključite **Čuvaj povijest putovanja na ovom uređaju za dodatne značajke**.
- Provjerite da ne postoji isplanirana ruta.
- Ako vaš uređaj ima glasovno upravljanje, uključite ga. Provjerite da zvuk nije utišan i da je glasnoća postavljena na najmanje 20 %.
- Vozite nekoliko dana i rute planirajte u omiljena odredišta iz Mojih mjesta.

Upotreba predviđanja odredišta

Važno: Ako vaš uređaj ima glasovno upravljanje, možete reći "Da" ili "Ne" ili odabrati gumb **Da** ili **Ne**.

Ako vas uređaj upita "Idete na X?", gdje X označava odredište, imate 12 sekundi da odgovorite s Da ili Ne.

Savjet: Ako ne odgovorite s da ili ne, vaš će TomTom Rider pretpostaviti da je odgovor Da.

Kako biste odgovorili da, izgovorite "Da" ili odaberite **Da**. Uređaj planira rutu do odredišta.

Kako biste odgovorili ne, izgovorite "Ne", odaberite **Ne** ili dodirnite zaslon za povratak na kartu.

Uključivanje i isključivanje predviđanja odredišta

Predviđanje odredišta možete uključiti i isključiti u bilo kojem trenutku. Informacije o uključivanju i isključivanju ove značajke potražite u odjeljcima Planiranje rute i Glasovno upravljanje (ako vaš uređaj ima glasovno upravljanje).

Planiranje rute do adrese

SAMO BRZO PRETRAŽIVANJE

Važno: U interesu sigurnosti i za minimiziranje odvlačenja pažnje tijekom vožnje, uvijek biste trebali isplanirati rutu prije nego što počnete voziti.

Za planiranje rute do adrese putem pretraživanja učinite sljedeće:

1. Odaberite gumb Glavnog izbornika kako biste otvorili Glavni izbornik.



2. Odaberite **Traži**.



Otvorit će se zaslon za pretraživanje s prikazanom tipkovnicom.

3. Pomoću tipkovnice upišite naziv mjesta do kojeg želite planirati rutu.

Savjet: Ako pritisnete i držite tipku sa slovom na tipkovnici, dobit ćete pristup dodatnim znakovima ako su dostupni. Na primjer, pritisnite i držite slovo "e" kako biste pristupili znakovima "3 e è é ê ë" i još više.



Možete tražiti adresu, mjesto, grad, [poštanski broj](#) ili mapcode.

Savjet: Za traženje određene ulice u Ujedinjenom Kraljevstvu ili Nizozemskoj, unesite poštanski broj pa ostavite jedno mjesto slobodno i zatim unesite kućni broj. Na primjer, **1017CT 35**. Za druge zemlje, poštanski brojevi označavaju područja i dat će vam popis pripadajućih im gradova, mjesta i ulica kao rezultate pretrage.

Napomena: Prilikom pretraživanja pretražuje se cijela karta. Želite li promijeniti način izvršavanja pretraživanja, odaberite gumb s desne strane okvira za pretraživanje. Zatim možete promijeniti gdje će se izvršavati pretraživanja, na primjer, duž rute ili u mjestu.

4. Tijekom unosa adrese u stupcima se prikazuju prijedlozi na temelju vašeg dotadašnjeg unosa. Možete nastaviti upisivati ili odabrati prijedlog.

Savjet: Kako biste vidjeli više rezultata, sakrijte tipkovnicu ili se krećite dolje po popisu rezultata.

Savjet: Možete prelaziti između prikaza rezultata na karti ili na popisu odabirom gumba za prikaz popisa/karte:

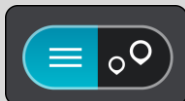

5. Odaberite prijedlog adrese.



6. Ako ga već niste unijeli, unesite kućni broj.



Ako nemate kućni broj, odaberite **Dodaj raskršće** ili **Prikaži na karti**.

Savjet: Ako ste unijeli kućni broj koji se ne može pronaći, broj će se prikazivati crvenom bojom. Najbliži pronađeni kućni broj prikazat će se na gumbu za vožnju. Možete unijeti novi kućni broj ili odabrati **Vozi** za vožnju do najbližeg kućnog broja.

7. Odaberite **Vozi**.

Ruta je isplanirana i tada započinje navođenje do vašeg odredišta. Čim počnete voziti, automatski se prikazuje prikaz navođenja.

Savjet: Ako se vaše odredište nalazi u drugoj vremenskoj zoni, vidjet ćete znak plusa (+) ili minusa (-) i vremensku razliku u koracima od pola sata u okviru s informacijama o dolasku. Predviđeno vrijeme dolaska je lokalno vrijeme na vašem odredištu.

Savjet:: Možete dodati zaustavljanje u rutu koju ste već planirali.

Savjet: Rutu možete spremiti pomoću opcije Moje rute.

Planiranje rute do centra grada

SAMO BRZO PRETRAŽIVANJE

Važno: U interesu sigurnosti i za minimiziranje odvlačenja pažnje tijekom vožnje, uvijek biste trebali isplanirati rutu prije nego što počnete voziti.

Za planiranje rute do centra grada pomoću pretraživanja učinite sljedeće:

1. Odaberite gumb Glavnog izbornika kako biste otvorili Glavni izbornik.



2. Odaberite **Traži**.



Otvorit će se zaslom za pretraživanje s prikazanom tipkovnicom.

3. Pomoću tipkovnice upišite naziv grada ili mjesta do kojeg želite planirati rutu.

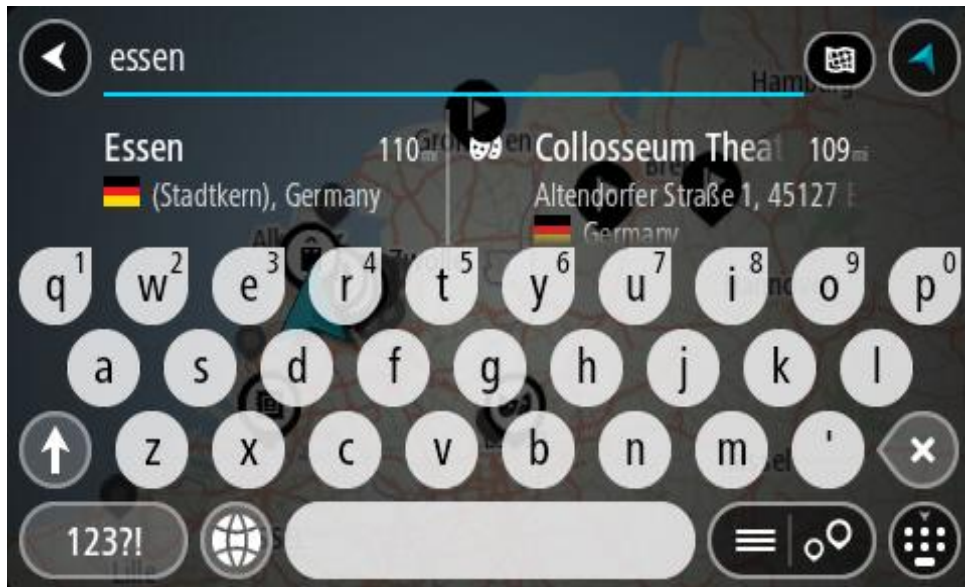

Možete tražiti mjesto, grad ili poštanski broj.

Savjet: Za traženje određenog grada možete koristiti poštanski broj grada ili državu. Primjerice, ako potražite Essen, dobit ćete brojne rezultate. Ako potražite Essen 2910 ili Essen Belgija, taj će grad biti na vrhu popisa rezultata. Zatim možete tražiti lokaciju u gradu.

Savjet: Prilikom pretraživanja, pretražuje se cijela karta. Ako želite promijeniti način pretraživanja, odaberite gumb vrste pretraživanja i zatim odaberite opciju pretraživanja.

4. Tijekom unosa u stupcima se prikazuju prijedlozi na temelju vašeg dotadašnjeg unosa. Možete nastaviti upisivati ili odabrati prijedlog.

Savjet: Kako biste vidjeli više rezultata, sakrijte tipkovnicu ili se krećite dolje po popisu rezultata.

Savjet: Možete prelaziti između prikaza rezultata na karti ili na popisu odabirom gumba za prikaz popisa/karte:

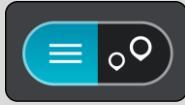

5. Odaberite grad u lijevom stupcu.

Naziv grada prikazuje se desno od okvira za unos traženog pojam, TI centra grada prikazuje se ispod desnog stupca.



6. Odaberite TI centra grada.

Lokacija centra grada prikazuje se na karti.

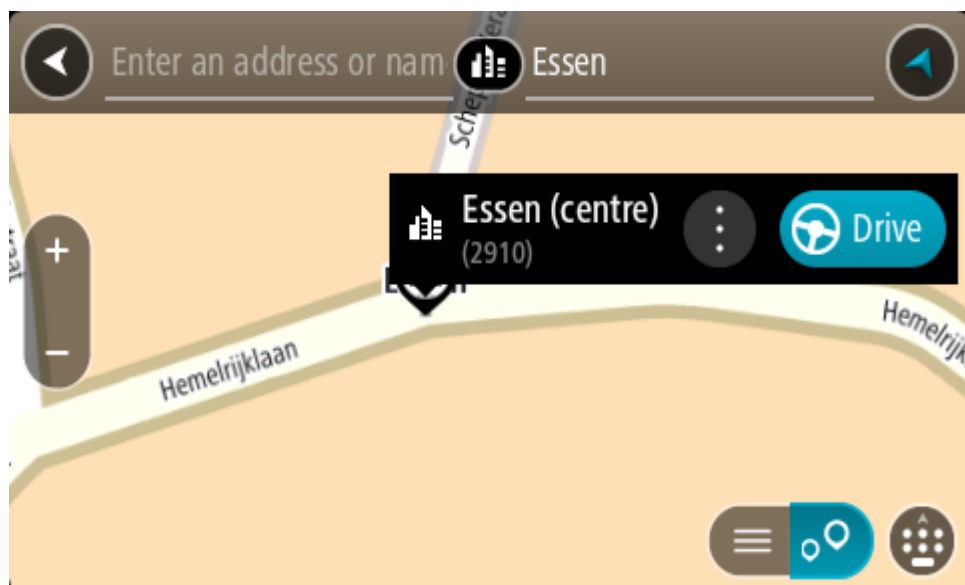

7. Odaberite **Vozi**.

Ruta je isplanirana i tada započinje navođenje do vašeg odredišta. Čim počnete voziti, automatski se prikazuje prikaz navođenja.

Savjet: Ako se vaše odredište nalazi u drugoj vremenskoj zoni, vidjet ćete znak plusa (+) ili minusa (-) i vremensku razliku u koracima od pola sata u okviru s informacijama o dolasku. Predviđeno vrijeme dolaska je lokalno vrijeme na vašem odredištu.

Savjet:: Možete dodati zaustavljanje u rutu koju ste već planirali.

Savjet: Rutu možete spremiti pomoću opcije **Moje rute**.

Planiranje rute do TI

SAMO BRZO PRETRAŽIVANJE

Važno: U interesu sigurnosti i za minimiziranje odvlačenja pažnje tijekom vožnje, uvijek biste trebali isplanirati rutu prije nego što počnete voziti.

Za planiranje rute do vrste TI ili određene TI (točke interesa) uporabom pretraživanja učinite sljedeće:

1. Odaberite gumb Glavnog izbornika kako biste otvorili Glavni izbornik.



2. Odaberite **Traži**.



Otvorit će se zaslona za pretraživanje s prikazanom tipkovnicom.

3. Pomoću tipkovnice upišite naziv mjesta do kojeg želite planirati rutu.

Savjet: Ako pritisnete i držite tipku sa slovom na tipkovnici, dobit ćete pristup dodatnim znakovima ako su dostupni. Na primjer, pritisnite i držite slovo "e" kako biste pristupili znakovima "3 e è ê ë" i još više.

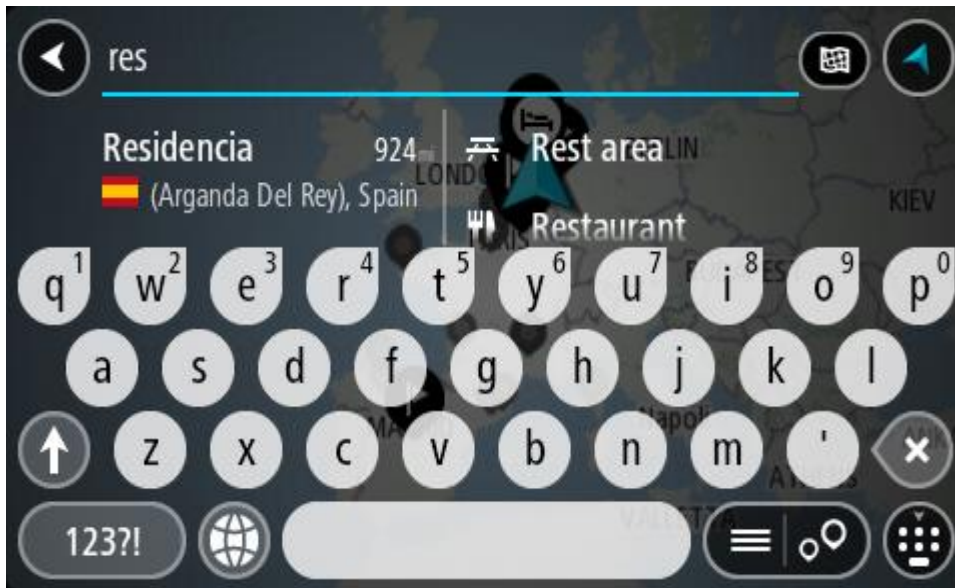

Možete tražiti vrstu TI (Točke interesa), kao što je restoran ili turistička atrakcija. Također možete tražiti određenu TI, primjerice, "Rosie's Pizzeria".

Napomena: Prilikom pretraživanja pretražuje se cijela karta. Ako želite promijeniti način pretraživanja, odaberite gumb vrste pretraživanja i zatim odaberite opciju pretraživanja.

4. Tijekom unosa u stupcima se prikazuju prijedlozi na temelju vašeg dotadašnjeg unosa. Možete nastaviti upisivati ili odabrati prijedlog.

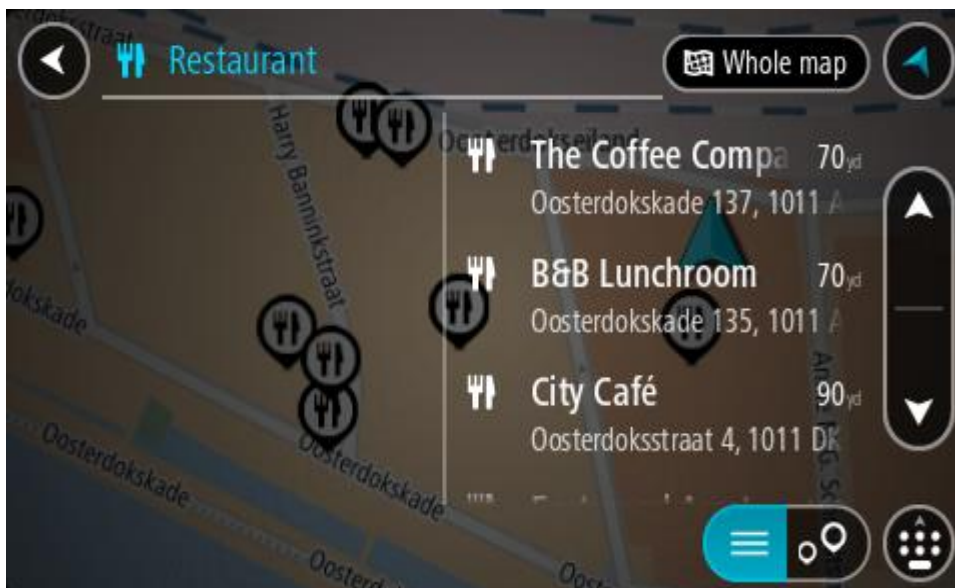

Savjet: Kako biste vidjeli više rezultata, sakrijte tipkovnicu ili se krećite dolje po popisu rezultata.

Savjet: Možete prelaziti između prikaza rezultata na karti ili na popisu odabirom gumba za prikaz popisa/karte:

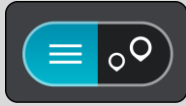

5. Odaberite vrstu TI ili određenu TI. Ako ste odabrali vrstu TI, odaberite željenu TI. Lokacija se prikazuje na karti.
6. Za prikaz više informacija o TI odaberite željenu TI na karti i zatim odaberite gumb skočnog izbornika. Na skočnom izborniku odaberite **Više informacija**.

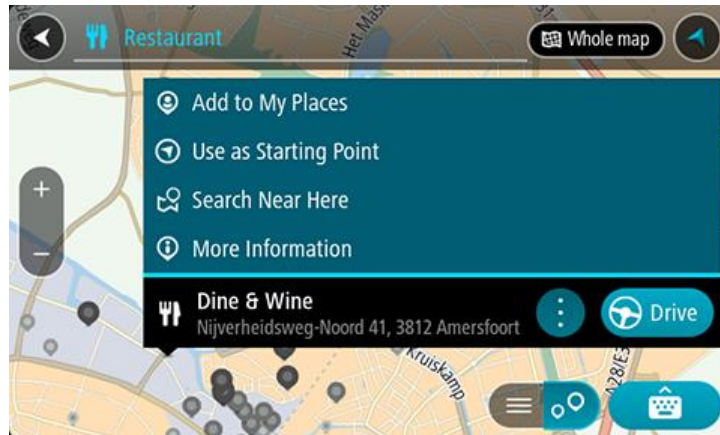

Prikazat će se više informacija o TI kao telefonski broj, puna adresa i adresa e-pošte.

7. Za planiranje rute do tog odredišta odaberite **Vozi**. Ruta je isplanirana i tada započinje navođenje do vašeg odredišta. Čim počnete voziti, automatski se prikazuje prikaz navođenja.

Savjet: Ako se vaše odredište nalazi u drugoj vremenskoj zoni, vidjet ćete znak plusa (+) ili minusa (-) i vremensku razliku u koracima od pola sata u okviru s informacijama o dolasku. Predviđeno vrijeme dolaska je lokalno vrijeme na vašem odredištu.

Savjet: Možete dodati zaustavljanje u rutu koju ste već planirali.

Savjet: Rutu možete spremiti pomoću opcije **Moje rute**.

Planiranje rute do TI putem online pretraživanja

SAMO BRZO PRETRAŽIVANJE

Važno: U interesu sigurnosti i za minimiziranje odvlačenja pažnje tijekom vožnje, uvijek biste trebali isplanirati rutu prije nego što počnete voziti.

Napomena: Online pretraživanje dostupno je samo na povezanim uređajima. Za pretraživanje interneta putem uređaja TomTom Rider morate biti povezani s TomTom uslugama.

Ako ste izvršili [Pretraživanje TI](#), ali niste uspjeli pronaći željenu TI, možete online pretraživati TomTom Places. Za pronalaženje TI putem online pretraživanja učinite sljedeće:

1. [Tražite TI](#) pomoću opcije Traži u Glavnom izborniku.

Rezultati pretraživanja prikazuju se u dva stupca.

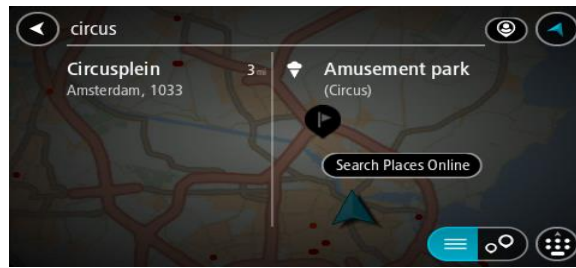

2. Odaberite **Pretraži Places online**.
3. Koristite tipkovnicu za unos naziva TI koju želite pronaći, zatim na tipkovnici pritisnite gumb Traži.

Savjet: Ako pritisnete i držite tipku sa slovom na tipkovnici, dobit ćete pristup dodatnim znakovima ako su dostupni. Na primjer, pritisnite i držite slovo "e" kako biste pristupili znakovima "3 e è é ê ë" i još više.

Možete tražiti vrstu TI (Točke interesa), kao što je restoran ili turistička atrakcija. Također možete tražiti određenu TI, primjerice, "Rosie's Pizzeria".

Napomena: Pretraživanje možete usmjeriti na područje u blizini vaše trenutne lokacije, na grad ili mjesto, ili područje u blizini vašeg odredišta. Želite li promijeniti način izvršavanja pretraživanja, odaberite gumb s desne strane okvira za pretraživanje.

Rezultati pretraživanja prikazuju se u stupcu.

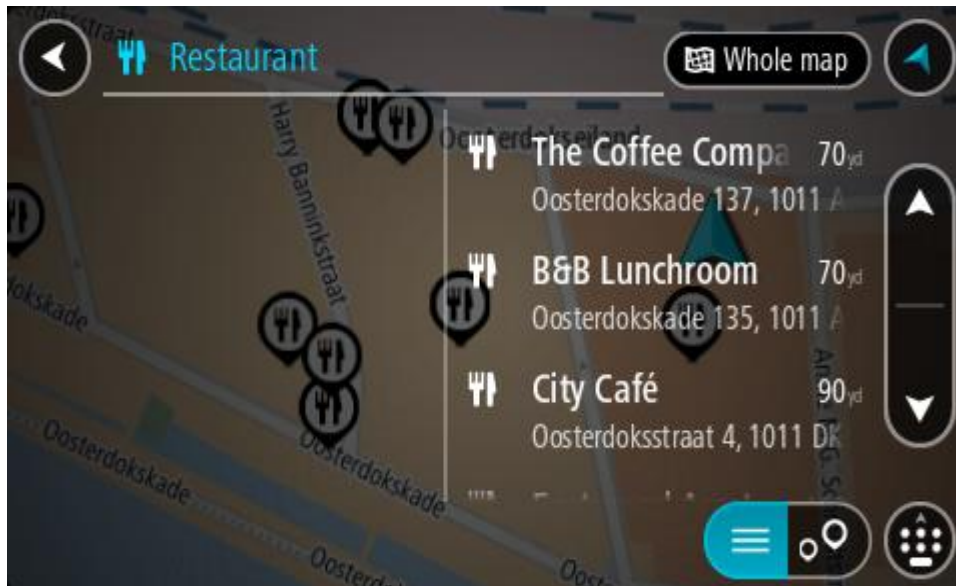

Savjet: Kako biste vidjeli više rezultata, sakrijte tipkovnicu ili se krećite dolje po popisu rezultata.

Savjet: Možete prelaziti između prikaza rezultata na karti ili na popisu odabirom gumba za prikaz popisa/karte:

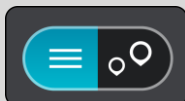

4. Na popisu odaberite pojedinačnu TI.

Lokacija se prikazuje na karti.

5. Za prikaz više informacija o TI odaberite željenu TI na karti i zatim odaberite gumb skočnog izbornika. Na skočnom izborniku odaberite **Više informacija**.

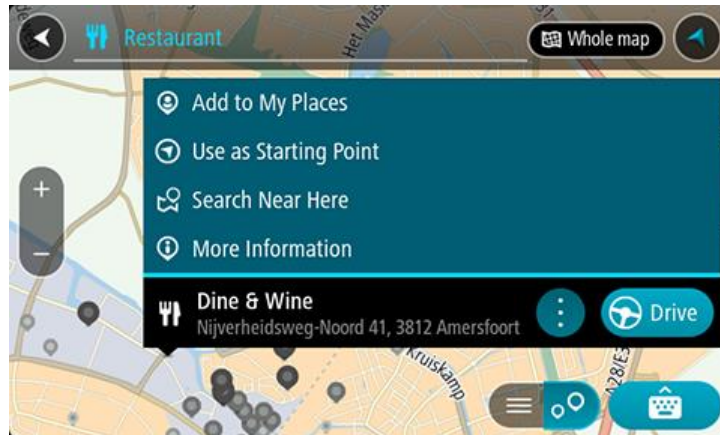

Prikazat će se više informacija o TI kao telefonski broj, puna adresa i adresa e-pošte.

6. Za planiranje rute do tog odredišta odaberite **Vozi**.

Ruta je isplanirana i tada započinje navođenje do vašeg odredišta. Čim počnete voziti, automatski se prikazuje prikaz navođenja.

Savjet: Ako se vaše odredište nalazi u drugoj vremenskoj zoni, vidjet ćete znak plusa (+) ili minusa (-) i vremensku razliku u koracima od pola sata u okviru s informacijama o dolasku. Predviđeno vrijeme dolaska je lokalno vrijeme na vašem odredištu.

Savjet: Možete dodati zaustavljanje ruti koju ste već planirali.

Savjet: Rutu možete spremi pomoću opcije Moje rute.

Planiranje rute uporabom karte

Važno: U interesu sigurnosti i za minimiziranje odvlačenja pažnje tijekom vožnje, uvijek biste trebali isplanirati rutu prije nego što počnete voziti.

Za planiranje rute uporabom karte učinite sljedeće:

1. Kartu pomaknite i povećavajte dok ne ugledate odredište do kojeg želite navigirati.

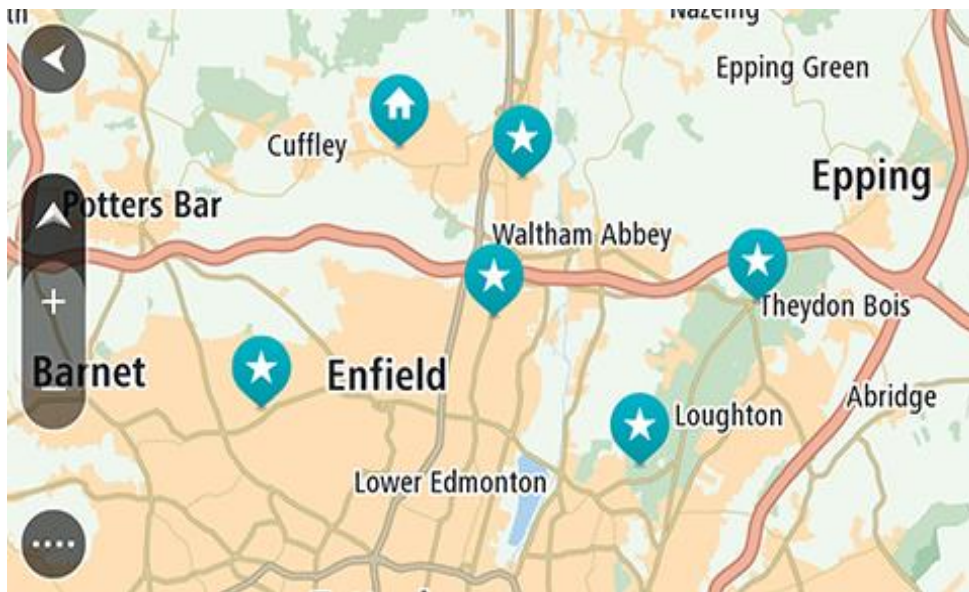

Savjet: Za planiranje rute do te lokacije možete odabrati simbol karte kako biste otvorili skočni izbornik i zatim odabrati gumb **Vozi**.

2. Kada na karti pronađete svoje odredište, odaberite ga tako da približno jednu sekundu pritisnete i zadržite zaslon.
Skočni izbornik prikazat će najbližu adresu.

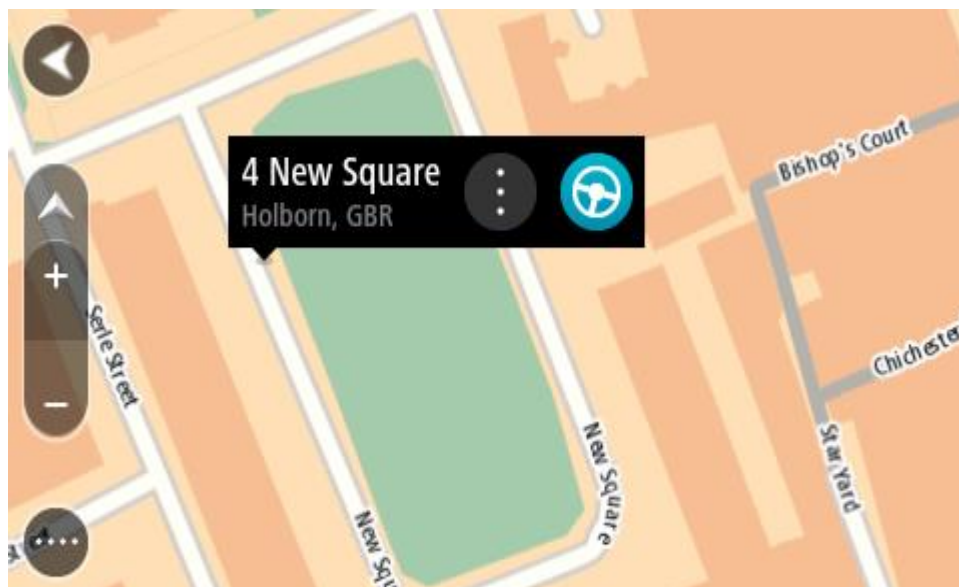

3. Za planiranje rute do tog odredišta odaberite **Vozi**.
Ruta je isplanirana i tada započinje navođenje do vašeg odredišta. Čim počnete voziti, automatski se prikazuje prikaz navođenja.

Savjet: Lokaciju koju odaberete možete koristiti i na druge način, kao na primjer dodati je u Moja mjesta tako da odaberete gumb skočnog izbornika.

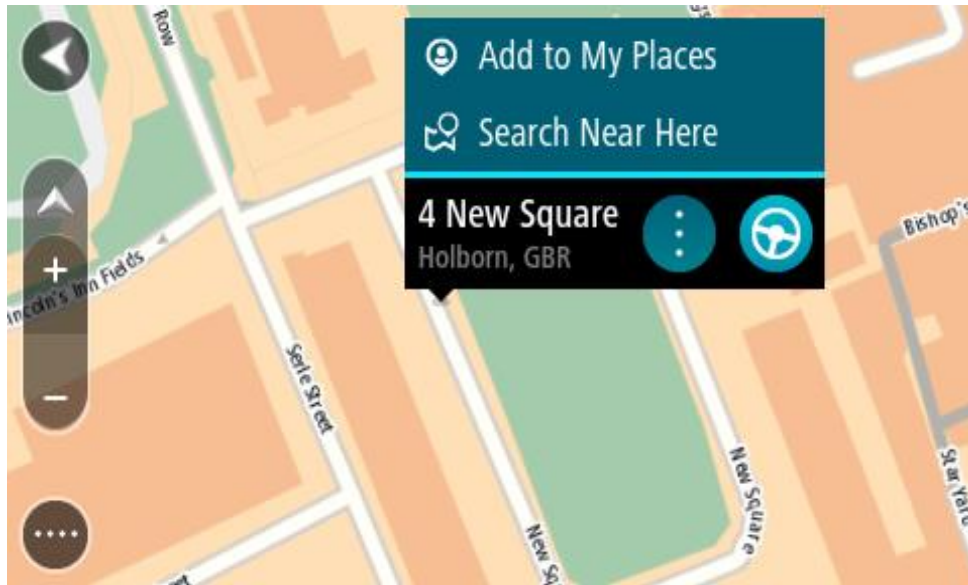

Savjet: Ako se vaše odredište nalazi u drugoj vremenskoj zoni, vidjet ćete znak plusa (+) ili minusa (-) i vremensku razliku u koracima od pola sata u okviru s informacijama o dolasku. Predviđeno vrijeme dolaska je lokalno vrijeme na vašem odredištu.

Savjet: Možete dodati zaustavljanje u rutu koju ste već planirali.

Savjet: Rutu možete spremi pomoću opcije Moje rute.

Planiranje rute uporabom opcije Moja mjesta

Za navigaciju do jednog od Mojih mjesta iz trenutne lokacije učinite sljedeće:

1. Odaberite gumb Glavnog izbornika kako biste otvorili Glavni izbornik.



2. Odaberite **Moja mjesta**.



Otvorit će se popis svih vaših Mjesta.

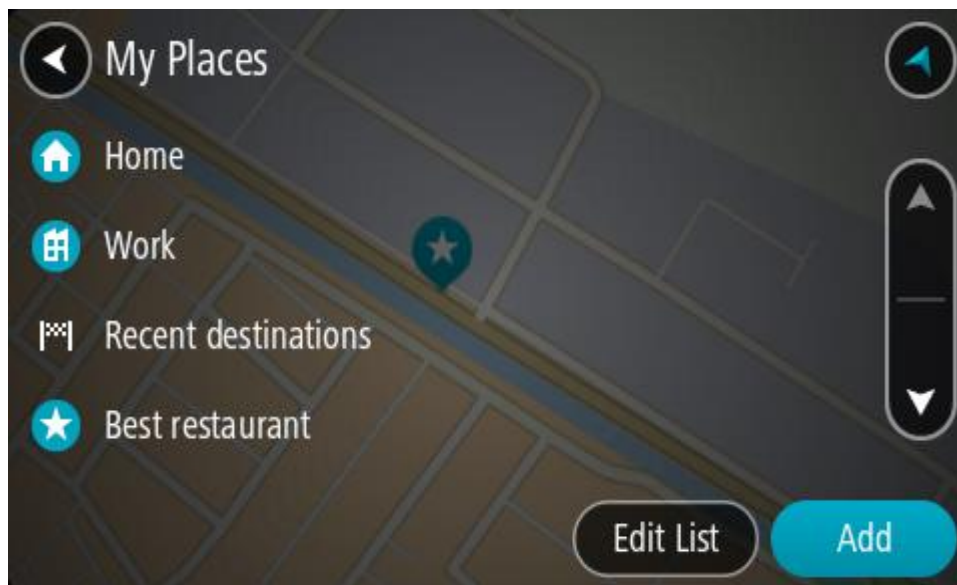

3. Odaberite Mjesto za navigaciju, primjerice Kuća.
Vaše odabrano Mjesto prikazuje se na karti u skočnom izborniku.

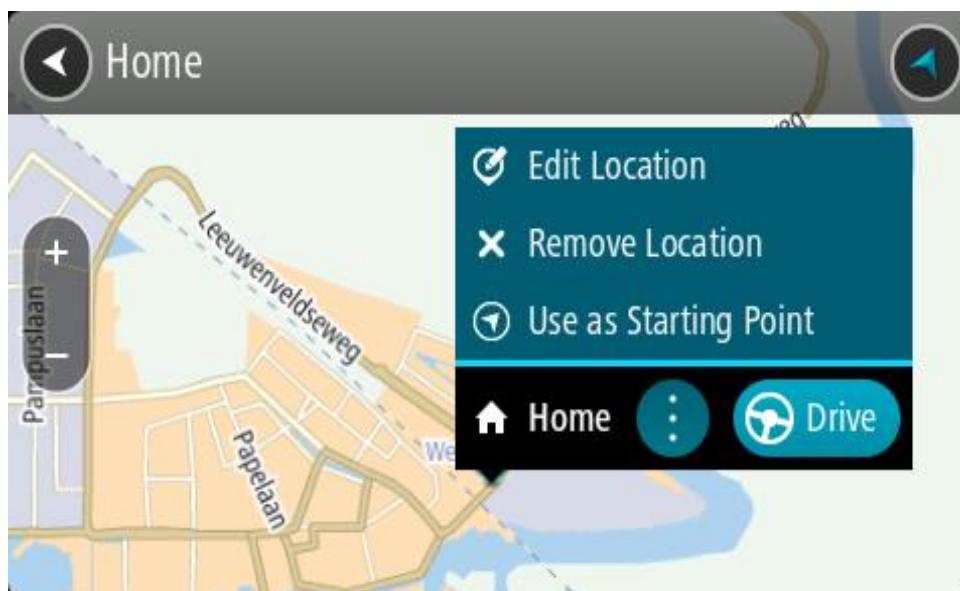

4. Za planiranje rute do tog odredišta odaberite **Vozi**.
Ruta je isplanirana i tada započinje navođenje do vašeg odredišta. Čim počnete voziti, automatski se prikazuje prikaz navođenja.

Savjet: Ako se vaše odredište nalazi u drugoj vremenskoj zoni, vidjet ćete znak plusa (+) ili minusa (-) i vremensku razliku u koracima od pola sata u okviru s informacijama o dolasku. Predviđeno vrijeme dolaska je lokalno vrijeme na vašem odredištu.

Savjet: Možete dodati zaustavljanje u rutu koju ste već planirali.

Savjet: Rutu možete spremiti pomoću opcije Moje rute.

Planiranje rute uporabom koordinata

SAMO BRZO PRETRAŽIVANJE

Važno: U interesu sigurnosti i za minimiziranje odvlačenja pažnje tijekom vožnje, uvijek biste trebali isplanirati rutu prije nego što počnete voziti.

Za planiranje rute uporabom koordinata učinite sljedeće:

1. Odaberite gumb Glavnog izbornika kako biste otvorili Glavni izbornik.



2. Odaberite **Traži**.



Otvorit će se zaslon za pretraživanje s prikazanom tipkovnicom.

3. Odaberite gumb za vrstu pretraživanja s desne strane okvira za pretraživanje.



4. Odaberite **Zemljopisna širina Zemljopisna dužina**.

Savjet: Koordinate koje su prikazane na zaslonu kao primjer predstavljaju vašu trenutnu zemljopisnu širinu i dužinu.

5. Unesite svoje koordinate. Možete unijeti bilo koju od ovih vrsti koordinata:

- Decimalne vrijednosti, primjerice:

S 51,51000 Z 0,13454

51,51000 -0,13454

Savjet: Za decimalne vrijednosti ne morate koristiti slovo koje označava zemljopisu dužinu i širinu. Za lokacije zapadno od nultog meridijana i južno od ekvatora koristite znak minusa (-) ispred koordinate.

- Stupnjeve, minute i sekunde, primjerice:

S 51°30'31" Z 0°08'34"

- Koordinate u GPS standardu, primjerice:

S 51 30.525 Z 0 08.569

Napomena: Traka ispod koordinata će pocrveniti ako unesete koordinate koje vaš TomTom Rider ne prepoznaje.

6. Dok unosite koordinate, na temelju onoga što unosite pojavljuju se prijedlozi. Možete nastaviti upisivati ili odabrati prijedlog.

Mjesta i ceste prikazani su s lijeve strane, a TI-i su prikazani s desne strane.

Savjet: Kako biste vidjeli više rezultata, sakrijte tipkovnicu ili se krećite dolje po popisu rezultata.

Savjet: Možete prelaziti između prikaza rezultata na karti ili na popisu odabirom gumba za prikaz popisa/karte:

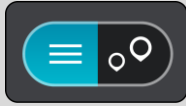

7. Odaberite prijedlog za vaše odredište.
Lokacija se prikazuje na karti.
8. Za planiranje rute do tog odredišta odaberite **Vozi**.
Ruta je isplanirana i tada započinje navođenje do vašeg odredišta. Čim počnete voziti, automatski se prikazuje prikaz navođenja.

Savjet: Ako se vaše odredište nalazi u drugoj vremenskoj zoni, vidjet ćete znak plusa (+) ili minusa (-) i vremensku razliku u koracima od pola sata u okviru s informacijama o dolasku. Predviđeno vrijeme dolaska je lokalno vrijeme na vašem odredištu.

Savjet: Možete dodati zaustavljanje u rutu koju ste već planirali.

Savjet: Rutu možete spremiti pomoću opcije **Moje rute**.

Planiranje rute upotrebom šifre mapcode

SAMO BRZO PRETRAŽIVANJE

Važno: U interesu sigurnosti i za minimiziranje odvlačenja pažnje tijekom vožnje, uvijek biste trebali isplanirati rutu prije nego što počnete voziti.

Za planiranje rute upotrebom šifre mapcode učinite sljedeće:

1. Odaberite gumb Glavnog izbornika kako biste otvorili Glavni izbornik.



2. Odaberite **Traži**.



Otvorit će se zaslona za pretraživanje s prikazanom tipkovnicom.

3. Unesite svoju šifru mapcode. Možete unijeti bilo koju od ovih vrsti šifri mapcode:
 - Međunarodnu, primjerice, WH6SL.TR10.
 - Specifičnu za zemlju, primjerice, GBR 8MH.51.
 - Alternativnu specifičnu za zemlju, primjerice GBR 28.Y6VH ili GBR LDGZ.VXR.

Savjet: Sve šifre mapcode u ovom primjeru odnose se na istu lokaciju – dvorac Edinburgh u Ujedinjenom Kraljevstvu. U odjeljku Osnovne informacije o šiframa mapcode potražite informacije o tome kako pronaći šifru mapcode za neku lokaciju.

4. Nakon unosa cijele šifre karte lokacija se prikazuje u stupcu **Adrese**.
Mjesta i ceste prikazani su s lijeve strane, a TI-i su prikazani s desne strane.

Savjet: Kako biste vidjeli više rezultata, sakrijte tipkovnicu ili se krećite dolje po popisu rezultata.

Savjet: Možete prelaziti između prikaza rezultata na karti ili na popisu odabirom gumba za prikaz popisa/karte:

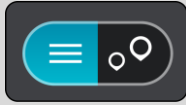

5. Odaberite prijedlog za vaše odredište.
6. Za planiranje rute do tog odredišta odaberite **Vozi**.
Ruta je isplanirana i tada započinje navođenje do vašeg odredišta. Čim počnete voziti, automatski se prikazuje prikaz navođenja.

Savjet: Ako se vaše odredište nalazi u drugoj vremenskoj zoni, vidjet ćete znak plusa (+) ili minusa (-) i vremensku razliku u koracima od pola sata u okviru s informacijama o dolasku. Predviđeno vrijeme dolaska je lokalno vrijeme na vašem odredištu.

Savjet: Možete dodati zaustavljanje u rutu koju ste već planirali.

Savjet: Rutu možete spremiti pomoću opcije **Moje rute**.

Planiranje rute unaprijed

Rutu možete isplanirati unaprijed, prije nego što počnete voziti. Možete spremiti rutu na svoj popis **Moje rute**.

Za planiranje rute unaprijed učinite sljedeće:

1. Potražite lokaciju koju želite upotrijebiti kao početnu točku.
2. Odaberite **Prikaži na karti**.
3. Odaberite gumb skočnog izbornika.
Skočni izbornik prikazuje popis opcija.



4. Odaberite **Koristi kao početnu točku**.
5. Potražite lokaciju koju želite upotrijebiti kao odredište.
6. Odaberite **Prikaži na karti**.
7. Na skočnom izborniku odaberite **Vozi**.
Vaša ruta je isplanirana pomoću početne točke i odredišta koje ste odabrali. Procijenjeno vrijeme putovanja prikazuje se na vrhu trake rute.

Savjet: Zaustavljanja, TI i mjesta mogu se odabrati kao početne točke pomoću njihovih skočnih izbornika.

Savjet: Rutu možete [spremiti u Moje rute](#).

8. Za vožnju do početne točke odaberite **Vozi** na vrhu zaslona.

Početna točka rute pretvara se u prvu međutočku i tada je ruta isplanirana. Navođenje prema odredištu počinje od vaše trenutne lokacije. Čim počnete voziti, automatski se prikazuje prikaz navođenja.

Promjena početne točke pomoću trenutne lokacije

1. Na prikazu karte odaberite početnu točku rute.
2. Odaberite gumb skočnog izbornika.

Skočni izbornik prikazuje popis opcija.

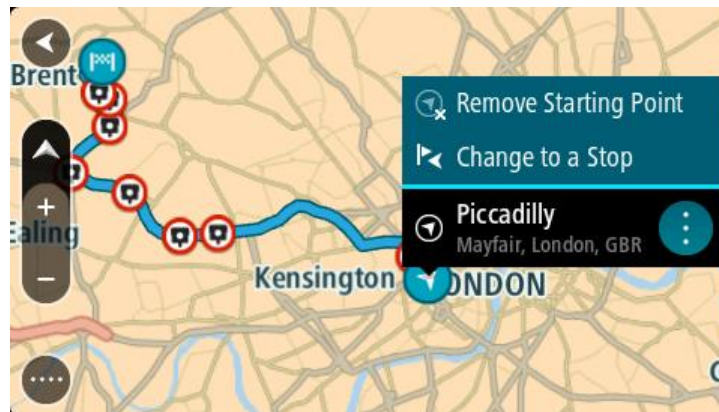

3. Odaberite **Ukloni početnu točku**.

Ruta će biti ponovo isplanirana koristeći vašu trenutnu lokaciju kao početnu točku. Prvobitna početna točka uklanja se iz rute.

Promjena početne točke u zaustavljanje

1. Na prikazu karte odaberite početnu točku rute.
2. Odaberite gumb skočnog izbornika.

Skočni izbornik prikazuje popis opcija.

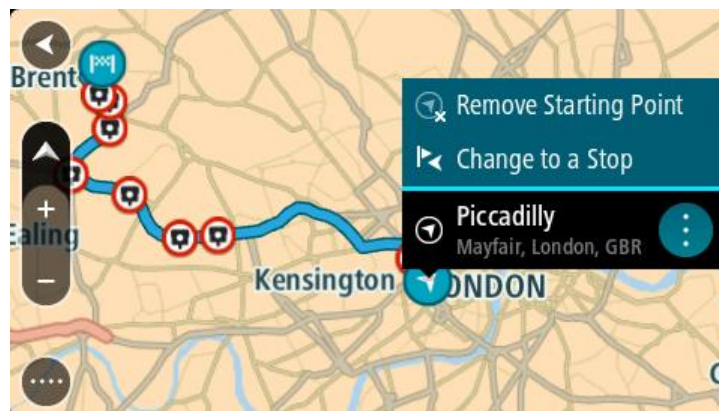

3. Odaberite **Promijeni u međutočku**.

Ruta će biti ponovo isplanirana, a početna točka će se promijeniti u zaustavljanje.

Traženje parkirališta

Važno: U interesu sigurnosti i za minimiziranje odvlačenja pažnje tijekom vožnje, uvijek biste trebali isplanirati rutu prije nego što počnete voziti.

Kako biste potražili parkiralište, učinite sljedeće:

1. Odaberite gumb Glavnog izbornika kako biste otvorili Glavni izbornik.



2. Odaberite **Parkiralište**.



Otvorit će se karta i prikazati lokacije parkirališta.

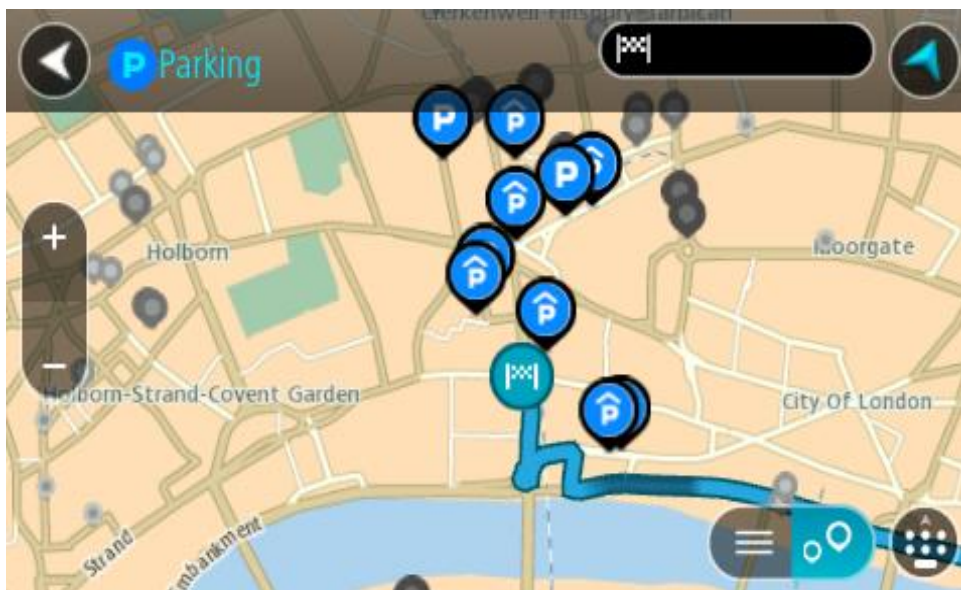

Ako je ruta planirana, na karti se prikazuju parkirališta blizu vašeg odredišta. Ako ruta nije planirana, na karti se prikazuju parkirališta blizu vaše trenutne lokacije.

Možete promijeniti zaslon kako bi se prikazao popis parkirališta pritiskom ovog gumba:

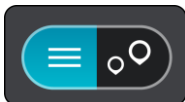

Možete odabrati parkiralište s popisa kako biste ga locirali na karti.

Savjet: Možete se kretati po popisu rezultata pomoću trake za kretanje s desne strane zaslona.

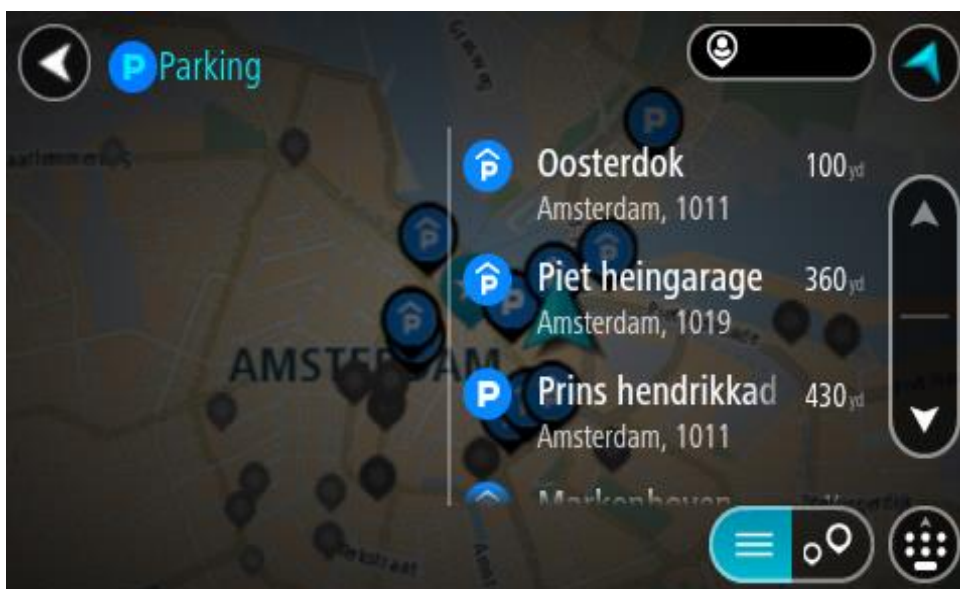

Želite li promijeniti način izvršavanja pretraživanja, odaberite gumb s desne strane okvira za pretraživanje. Zatim možete promijeniti gdje će se pretraživanje izvršavati, primjerice, blizu vas ili na cijeloj karti.

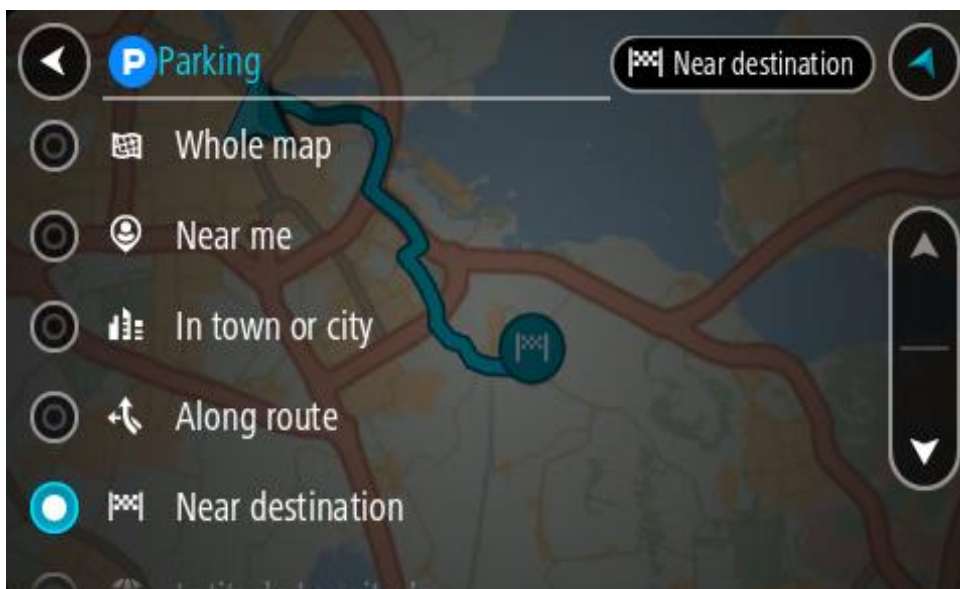

3. S karte ili popisa odaberite parkirište.

Otvorit će se skočni izbornik na karti i prikazati naziv parkirališta.

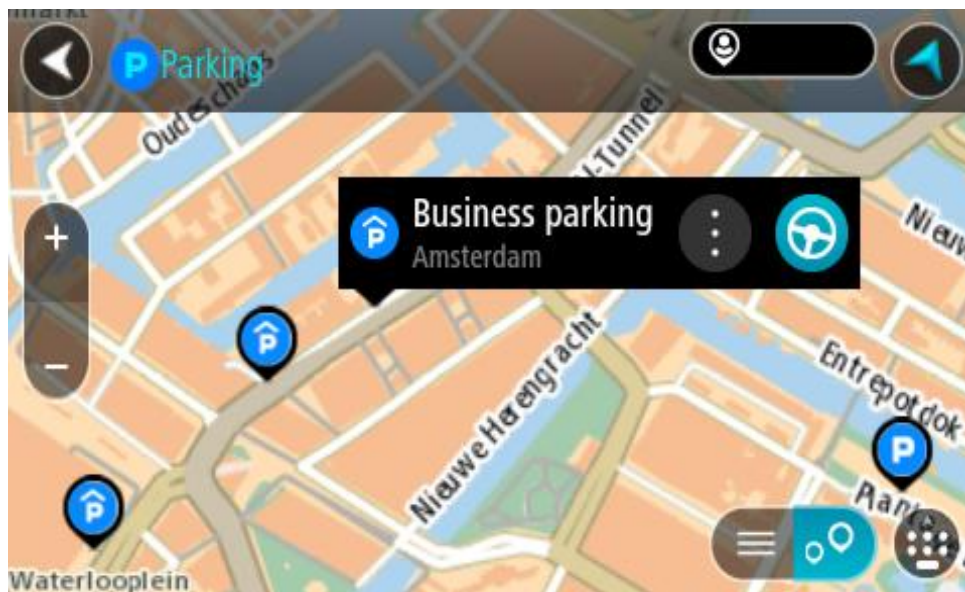

4. Odaberite **Vozi**.

Ruta je isplanirana i tada započinje navođenje do vašeg odredišta. Čim počnete voziti, automatski se prikazuje prikaz navođenja.

Savjet: Možete dodati parkiralište kao međutočku na ruti uporabom skočnog izbornika.

Traženje benzinske crpke

Važno: U interesu sigurnosti i za minimiziranje odvlačenja pažnje tijekom vožnje, uvijek biste trebali isplanirati rutu prije nego što počnete voziti.

Kako biste potražili benzinsku crpku, učinite sljedeće:

1. Odaberite gumb Glavnog izbornika kako biste otvorili Glavni izbornik.



2. Odaberite **Benzinska crpka**.



Otvorit će se karta i prikazati lokacije benzinskih crpki.

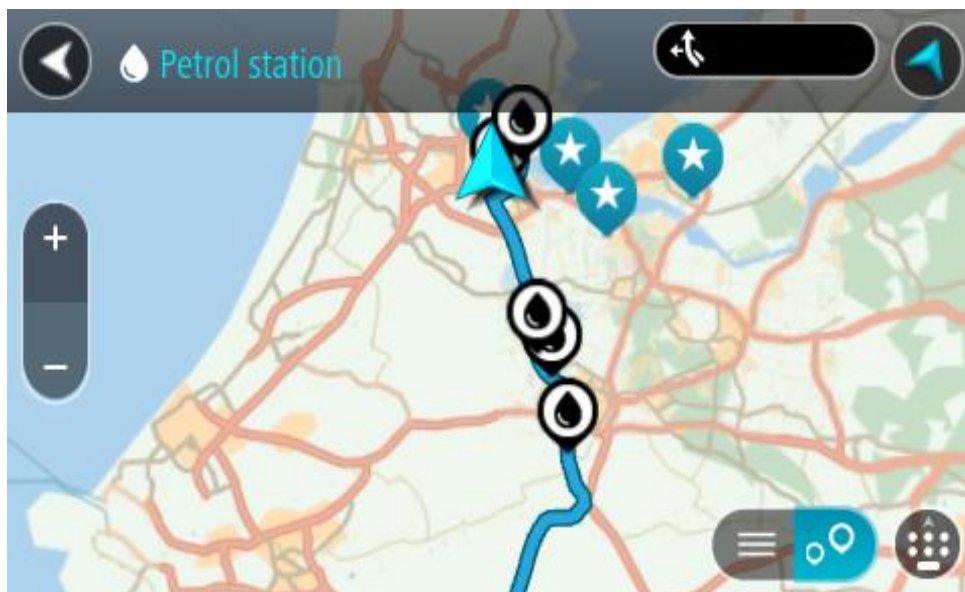

Ako je ruta planirana, na karti se prikazuju benzinske crpke duž rute. Ako ruta nije planirana, na karti se prikazuju benzinske crpke blizu vaše trenutne lokacije.

Možete promijeniti zaslon kako bi se prikazao popis benzinskih crpki pritiskom ovog gumba:

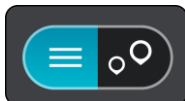

Možete odabrati benzinsku crpku s popisa kako biste je locirali na karti.

Savjet: Možete se kretati po popisu rezultata pomoću trake za kretanje s desne strane zaslona.

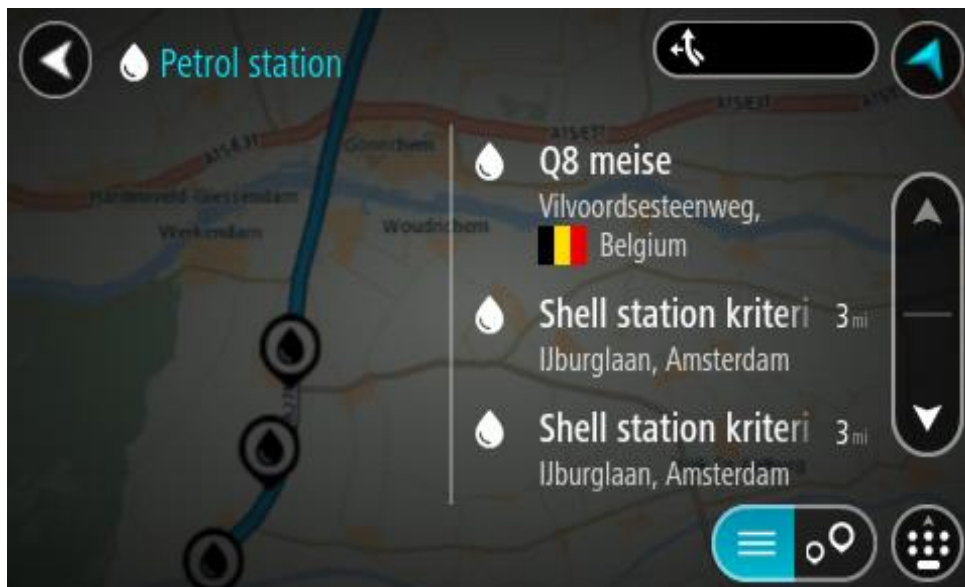

Želite li promijeniti način izvršavanja pretraživanja, odaberite gumb s desne strane okvira za pretraživanje. Zatim možete promijeniti gdje će se pretraživanje izvršavati, primjerice, blizu vas ili na cijeloj karti.

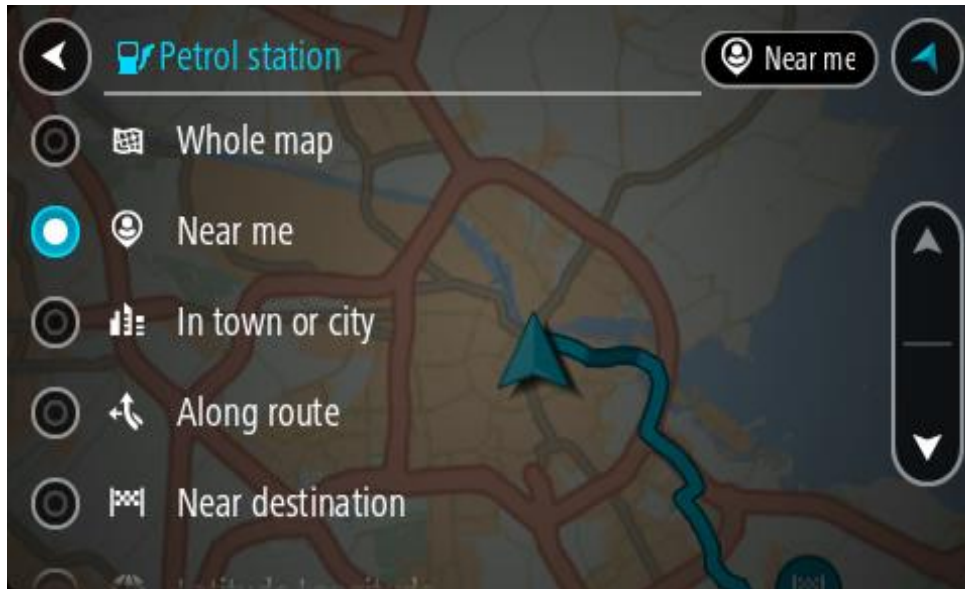

3. S karte ili popisa odaberite benzinsku crpku.
Otvorit će se skočni izbornik na karti i prikazati naziv benzinske crpke.

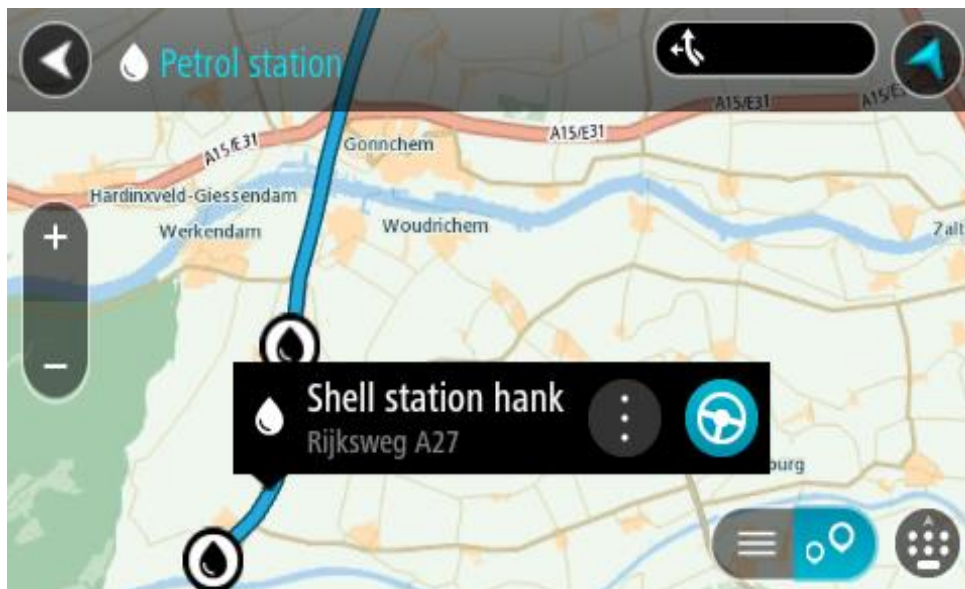

4. Odaberite **Vozi**.
Ruta je isplanirana i tada započinje navođenje do vašeg odredišta. Čim počnete voziti, automatski se prikazuje prikaz navođenja.

Savjet: Možete dodati benzinsku crpku kao međutočku na ruti uporabom skočnog izbornika. Benzinska crpka koja je međutočka na vašoj ruti ima plavu ikonu.

Pretraživanje korak po korak

Odabir pretraživanja

Dostupne su sljedeće dvije vrste pretraživanja:

- **Brzo pretraživanje**
Počnite upisivati odredište, mjesto ili TI kako biste odmah vidjeli popis podudarnih naziva ulica, mjesta i TI.
- **Pretraživanje korak po korak**
Pronađite odredište u jednostavnim koracima. Za adresu prvo unesite grad, zatim ulicu i na kraju kućni broj. Za TI unesite mjesto na kojem želite pretraživati, a zatim unesite vrstu TI koju želite pretražiti.

Obje vrste pretraživanja daju isti rezultat, stoga odaberite vrstu istraživanja koja vam je najjednostavnija za upotrebu.

Vrstu pretraživanja možete promijeniti u odjeljku **Sustav** u izborniku Postavke.

Upotreba pretraživanja korak po korak

Osnovne informacije o pretraživanju

SAMO PRETRAŽIVANJE KORAK PO KORAK

Izbornik **Vozi do** upotrijebite kako biste pronašli adrese i točke interesa (TI) i zatim navigirajte do njih. Morate najprije odabrati državu ili saveznu državu koju želite pretraživati i zatim unesite adresu, vrstu TI ili naziv.

Pod **Adresa** možete pretraživati sljedeće:

- Određenu adresu u gradu.
- Poštanski broj, primjerice **W1D 1LL** za Oxford Street, London.
- Grad za navigaciju do središta grada, primjerice **London**.

Pod **Točka interesa** možete pretraživati sljedeće:

- TI (Točka interesa), na primjer upišite **muzej**.

Pod **Zemljopisna širina Zemljopisna dužina** možete pretraživati sljedeće:

- Koordinate zemljopisne širine i zemljopisne dužine, primjerice:
S 51°30'31" Z 0°08'34".

Unos pojmovi koje želite tražiti

SAMO PRETRAŽIVANJE KORAK PO KORAK

Odaberite **Vozi do** u [Glavnom izborniku](#) i zatim odaberite **Adresa** ili **Točka interesa**. Zaslom pretraživanja prikazuje tipkovnicu i sljedeće gumbe:



1. Gumb za natrag

Odaberite ovaj gumb za povratak na prethodni zaslom.

2. Ulazni sandučić istraživanja

Ovdje unesite pojam koji želite tražiti. Dok unosite tekst, prikazuju se odgovarajuće adrese ili TI.

Savjet: Ako pritisnete i držite tipku sa slovom na tipkovnici, dobit ćete pristup dodatnim znakovima ako su dostupni. Na primjer, pritisnite i držite slovo "e" kako biste pristupili znakovima "3 e è é ê ë" i još više.

Savjet: Za uređivanje riječi koju ste već unijeli odaberite je kako biste smjestili pokazivač. Nakon toga možete umetnuti ili izbrisati znakove.

3. Odabir države ili savezne države

Odaberite državu ili saveznu državu koju želite pretraživati.

4. Gumb prikaza

Ovaj gumb odaberite za povratak na prikaz karte ili prikaz navođenja.

5. Gumb 123?!

Odaberite ovaj gumb kako biste na tipkovnici mogli koristiti brojeve i simbole. Odaberite gumb =< kako biste se prebacivali između brojeva i još simbola. Odaberite gumb **ABC** kako biste se vratili na glavnu tipkovnicu.

6. Gumb rasporeda tipkovnice

Odaberite ovaj gumb kako biste promijenili raspored tipkovnice u raspored za drugi jezik. Možete odabrati jedan od rasporeda s popisa. Ako ste odabrali više od jednog rasporeda, pritisak gumba rasporeda tipkovnice otvara skočni prozor u kojem se možete brzo prebacivati između odabranih rasporeda tipkovnice. Pritisnite i držite ovaj gumb kako biste izravno otvorili popis svih rasporeda.

7. Gumb Gotovo

Ovaj gumb odaberite kako biste sakrili tipkovnicu.

8. Gumb Prikaži/sakrij tipkovnicu

Ovaj gumb odaberite kako biste prikazali ili sakrili tipkovnicu.

Savjet: Jedanput pritisnite tipku **Shift** kako bi slove koje sljedeće unesete bilo veliko. Dvaput pritisnite **tipku Shift** kako bi sva slova koja zatim unesete bila velika. Jedanput pritisnite tipku **Shift** kako biste prestali pisati svim velikim slovima.

Savjet: Kako biste odustali od pretraživanja, odaberite gumb za prikaz karte/navođenja u gornjem desnom kutu zaslona.

Rad s rezultatima pretraživanja

SAMO PRETRAŽIVANJE KORAK PO KORAK

Rezultati pretraživanja za **Adresu** ili **Točku interesa** prikazuju se u popisu.

Savjet: Kako biste vidjeli više rezultata, sakrijte tipkovnicu ili se krećite dolje po popisu rezultata.

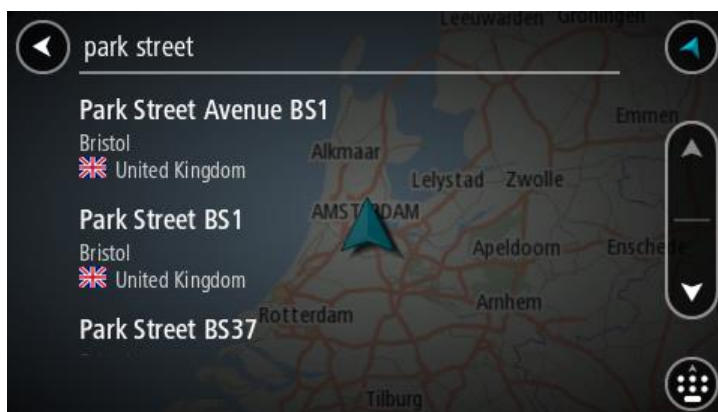

Kada odaberete adresu s popisa rezultata pretraživanja, možete odabrati hoćete li je prikazati na karti, dodati raskršće ili planirati rutu do odabrane lokacije. Da biste dobili točnu adresu možete dodati kućni broj. Kada odaberete TI s popisa rezultata pretraživanja, prikazuje se na karti.

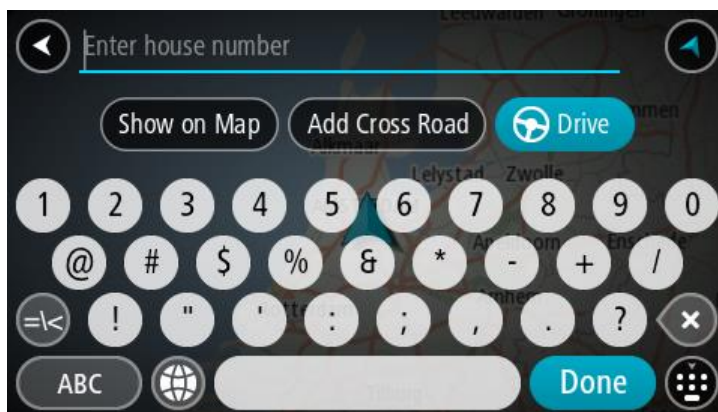

Ako adrese ili Ti prikazete na karti, skočni izbornik možete koristiti za dodavanje lokacije u Moja mjesta. Ako je ruta već planirana, možete dodati lokaciju u trenutnu rutu.



Napomena: Najbolji rezultati pretraživanja prikazuju se na karti. Kada povećate, najniže rangirani rezultati postupno se prikazuju.

O poštanskim brojevima

Kada tražite pomoću poštanskih brojeva, rezultati ovise o vrsti poštanskih brojeva koji se koriste u zemlji u kojoj pretražujete.

Koriste se sljedeće vrste poštanskih brojeva:

- Poštanski brojevi ulica koji vas navigiraju do ulice ili dijela ulice.
- Poštanski brojevi područja koji vas navigiraju do područja s, primjerice, nekoliko sela u ruralnom području ili gradske četvrti u velikom gradu.

Poštanski brojevi za ulice

Zemlje poput Nizozemske i Ujedinjenog Kraljevstva koriste ovu vrstu poštanskih brojeva. Kada tražite koristeći ovu vrstu poštanskog broja, unesite poštanski broj, ostavite jedno mjesto praznim i zatim dodajte kućni broj ako želite. Na primjer, "1017CT 35". Vaš uređaj isplanirat će rutu do određene kuće ili zgrade u određenoj ulici.

Poštanski brojevi za područja

Zemlje kao što su Njemačka, Francuska i Belgija koriste ovu vrstu poštanskih brojeva. Ako tražite koristeći poštanski broj područja, rezultati će uključivati sve ulice u gradskoj četvrti, čitavo mjesto ili sva sela kojima taj poštanski broj pripada.

Kad koristite brzo pretraživanje, možete dobiti rezultate za više zemalja ako unesete poštanski broj.

Napomena: Ako pretražujete koristeći poštanski broj područja, nećete kao rezultat dobiti samo određenu adresu.

Ova vrsta poštanskog broja ipak je korisna za smanjivanje broja rezultata pretraživanja. Na primjer, ako tražite Neustadt u Njemačkoj, dobit ćete dugi popis rezultata. Ako dodate razmak i poštanski broj područja, dobit ćete rezultate samo za Neustadt koji tražite.

Također, ako želite pretraživati u gradu, unesite poštanski broj područja i između rezultata odaberite centar grada koji tražite.

Popis ikona vrsta TI

Pravne i financijske usluge



Sudnica



Bankomat



Pravo – odvjetnici



Financijska institucija



Pravo – ostale usluge

Prehrambene usluge



Trgovina potrepštinama



Restoran brze hrane



Restoran



Kineski restoran

Smještaj



Hotel ili motel



Luksuzni hotel



Kamp



Hotel iz jeftinog lanca

Hitne službe



Bolnica ili poliklinika



Stomatolog



Policijska stanica



Veterinar



Liječnik



Vatrogasna postaja

Usluge vezane uz automobile



Vanjsko parkiralište



Benzinska crpka



Javna garaža



Autopraonica



Autosalon



Centar za pregled vozila



Rent-a-car



Lokacije za punjenje električnih automobila



Parking za Rent-A-Car



Popravak automobila

Druge usluge



Ambasada



Usluge za kućne ljubimce



Državna služba



Telekomunikacije



Tvrtka



Društvene usluge



Poštanski ured



Ljekarna



Shopping centar



Salon ljepote



Turističke informacije



Trgovina

Obrazovanje



Fakultet ili sveučilište



Škola



Knjižnica



Kongresni centar

Odmor



Kasino



Vinarija



Kazalište



Turistička atrakcija



Kino



Zoološki vrt



Koncertna dvorana



Zabavni park



Muzej



Izložbeni centar



Opera



Kulturni centar



Noćni život



Zabavni sadržaji



Dječja farma

Sport



Igralište



Bazen



Planinski vrh



Vodeni sportovi



Plaža



Teniski teren



Park i područje za rekreaciju



Klizalište



Marina za jahte i čamce



Sportski centar



Stadion



Golf teren

Religija



Crkva



Vjerski objekt

Putovanja



Željeznička stanica



Planinski prijevoj



Zračna luka



Panoramski pogled



Trajektno pristanište



Poštanski broj

Napomena: Ne koristi se u svim državama.



Granični prijelaz



Područje stanovanja



Autobusna stanica



Centar grada



Naplatna kućica



Postaje za punjenje električnih automobila



Odmorište



Odmaralište za kamione

Planiranje rute uporabom pretraživanja korak po korak

Upotreba predviđanja odredišta

Što je predviđanje odredišta?

Vaš TomTom Rider sada uči o vašim svakodnevnim navikama u vožnji do spremljenih omiljenih mjesta i također predlaže odredišta kada uređaj pokrenete iz stanja mirovanja, na primjer kada se ujutro vozite na posao.

Priprema za predviđanje odredišta

Prije prvog predloženog odredišta vaš uređaj neko vrijeme mora učiti o vašim navikama. Što češće vozite sa svojim TomTom Rider, brže ćete dobiti prijedloge i predložena odredišta bit će sve preciznija.

Za primanje predviđenih odredišta trebate učiniti sljedeće:

- Predviđanje odredišta je uključeno prema zadanim postavkama, ali ako je isključeno idite na Postavke > Sustav > **Vaši podaci i privatnost**, uključite **Čuvaj povijest putovanja na ovom uređaju za dodatne značajke**.
- Provjerite da ne postoji isplanirana ruta.
- Ako vaš uređaj ima glasovno upravljanje, uključite ga. Provjerite da zvuk nije utišan i da je glasnoća postavljena na najmanje 20 %.
- Vozite nekoliko dana i rute planirajte u omiljena odredišta iz Mojih mjesta.

Upotreba predviđanja odredišta

Važno: Ako vaš uređaj ima glasovno upravljanje, možete reći "Da" ili "Ne" ili odabrati gumb **Da** ili **Ne**.

Ako vas uređaj upita "Idete na X?", gdje X označava odredište, imate 12 sekundi da odgovorite s Da ili Ne.

Savjet: Ako ne odgovorite s da ili ne, vaš će TomTom Rider pretpostaviti da je odgovor Da.

Kako biste odgovorili da, izgovorite "Da" ili odaberite **Da**. Uređaj planira rutu do odredišta.

Kako biste odgovorili ne, izgovorite "Ne", odaberite **Ne** ili dodirnite zaslون za povratak na kartu.

Uključivanje i isključivanje predviđanja odredišta

Predviđanje odredišta možete uključiti i isključiti u bilo kojem trenutku. Informacije o uključivanju i isključivanju ove značajke potražite u odjeljcima Planiranje rute i Glasovno upravljanje (ako vaš uređaj ima glasovno upravljanje).

Planiranje rute do adrese

SAMO PRETRAŽIVANJE KORAK PO KORAK

Važno: U interesu sigurnosti i za minimiziranje odvlačenja pažnje tijekom vožnje, uvijek biste trebali isplanirati rutu prije nego što počnete voziti.

Za planiranje rute do adrese učinite sljedeće:

1. Odaberite gumb Glavnog izbornika kako biste otvorili Glavni izbornik.



2. Odaberite **Vozi do**.



3. Odaberite **Adresa**.

Državu ili saveznu državu možete promijeniti odabirom zastave prije odabira grada.

4. Unesite ime grada ili mjesta ili poštanski broj.

Dok tipkate, gradovi sa sličnim imenima prikazuju se na popisu.

Kada se na popisu prikaže ispravan grad ili mjesto, odaberite naziv.

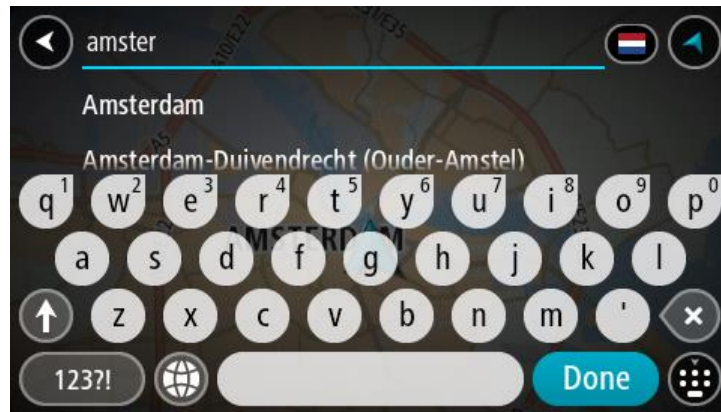

5. Unesite naziv ulice.

Ulice sa sličnim nazivima prikazuju se na popisu kod tipkate.

Kada se na popisu prikaže ispravan naziv ulice, odaberite naziv.

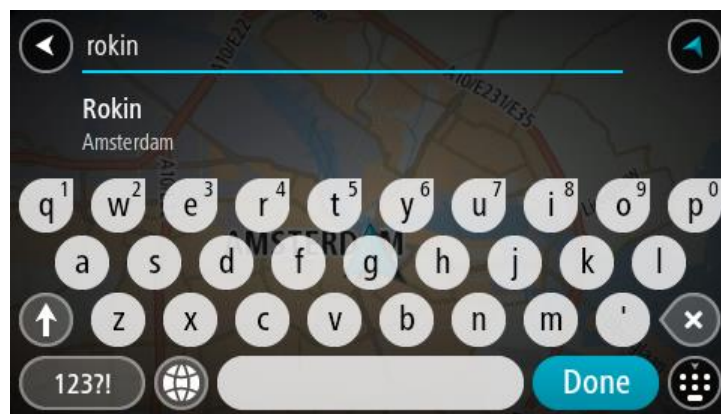

6. Unesite kućni broj.

Savjet: Ako kućni broj ne postoji, prikazuje se crvenom bojom. Zatim se na gumbu **Vozi do** prikazuje najbliži kućni broj.

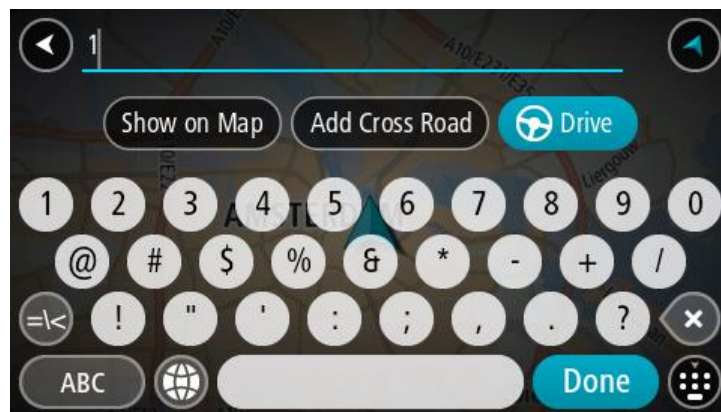

7. Odaberite **Vozi**.

Ruta je isplanirana i tada započinje navođenje do vašeg odredišta. Čim počnete voziti, automatski se prikazuje prikaz navođenja.

Savjet: Ako se vaše odredište nalazi u drugoj vremenskoj zoni, vidjet ćete znak plusa (+) ili minusa (-) i vremensku razliku u koracima od pola sata u okviru s informacijama o dolasku. Predviđeno vrijeme dolaska je lokalno vrijeme na vašem odredištu.

Savjet:: Možete dodati zaustavljanje u rutu koju ste već planirali.

Savjet: Rutu možete spremiti pomoću opcije **Moje rute**.

Planiranje rute do TI

SAMO PRETRAŽIVANJE KORAK PO KORAK

Važno: U interesu sigurnosti i za minimiziranje odvlačenja pažnje tijekom vožnje, uvijek biste trebali isplanirati rutu prije nego što počnete voziti.

Za planiranje rute do vrste TI ili određene TI uporabom pretraživanja učinite sljedeće:

1. Odaberite gumb Glavnog izbornika kako biste otvorili Glavni izbornik.



2. Odaberite **Vozi do**.



3. Odaberite **Točku interesa**.

Državu ili saveznu državu možete promijeniti odabirom zastave prije odabira grada.

4. Odaberite gdje želite pretraživati. Možete odabrati jednu od sljedećih opcija:

- **Blizu mene.**

- **U gradu.**

- **Duž rute** ako ste planirali rutu.

- **Blizu odredišta** ako te planirali rutu.

- **Blizu točke na karti** ako ste odabrali točku na karti.

- **Blizu polazne točke** ako ste planirali rutu ili trasu.

5. Upišite naziv mjesta do kojeg želite planirati rutu.

Savjet: Ako pritisnete i držite tipku sa slovom na tipkovnici, dobit ćete pristup dodatnim znakovima ako su dostupni. Na primjer, pritisnite i držite slovo "e" kako biste pristupili znakovima "3 e è é ê ë" i još više.

Možete tražiti vrstu TI (Točke interesa), kao što je restoran ili turistička atrakcija. Također možete tražiti određenu TI, primjerice, "Rosie's Pizzeria".

Tijekom unosa prikazuju se prijedlozi na temelju vašeg dotadašnjeg unosa.



6. Odaberite vrstu TI ili određenu TI. Ako ste odabrali vrstu TI, odaberite željenu TI. Lokacija se prikazuje na karti.
7. Za prikaz više informacija o TI odaberite željenu TI na karti i zatim odaberite gumb skočnog izbornika. Na skočnom izborniku odaberite **Više informacija**.

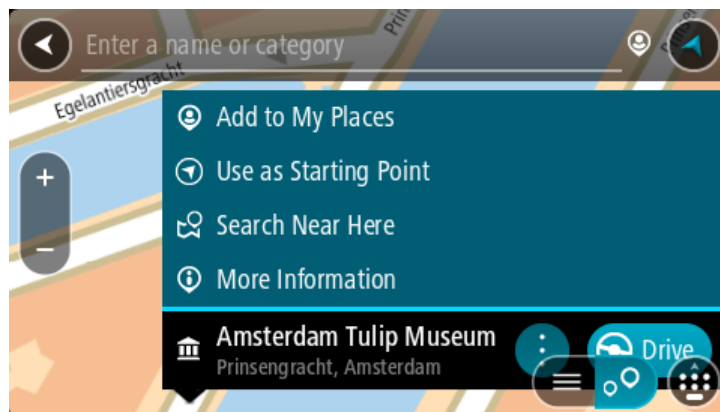

Prikazat će se više informacija o TI kao telefonski broj, puna adresa i adresa e-pošte.

8. Za planiranje rute do tog odredišta odaberite **Vozi**. Ruta je isplanirana i tada započinje navođenje do vašeg odredišta. Čim počnete voziti, automatski se prikazuje prikaz navođenja.

Savjet: Ako se vaše odredište nalazi u drugoj vremenskoj zoni, vidjet ćete znak plusa (+) ili minusa (-) i vremensku razliku u koracima od pola sata u okviru s informacijama o dolasku. Predviđeno vrijeme dolaska je lokalno vrijeme na vašem odredištu.

Savjet: Možete dodati zaustavljanje u rutu koju ste već planirali.

Savjet: Rutu možete spremi pomoću opcije **Moje rute**.

Planiranje rute do centra grada

SAMO PRETRAŽIVANJE KORAK PO KORAK

Važno: U interesu sigurnosti i za minimiziranje odvlačenja pažnje tijekom vožnje, uvijek biste trebali isplanirati rutu prije nego što počnete voziti.

Za planiranje rute do centra grada učinite sljedeće:

1. Odaberite gumb Glavnog izbornika kako biste otvorili Glavni izbornik.



2. Odaberite **Vozi do**.



3. Odaberite **Adresa**.

Državu ili saveznu državu možete promijeniti odabirom zastave prije odabira grada.

4. Unesite ime grada ili mjesta.

Dok tipkate, gradovi sa sličnim imenima prikazuju se na popisu.

Kada se na popisu prikaže ispravan grad ili mjesto, odaberite naziv.



5. Odaberite TI centra grada.

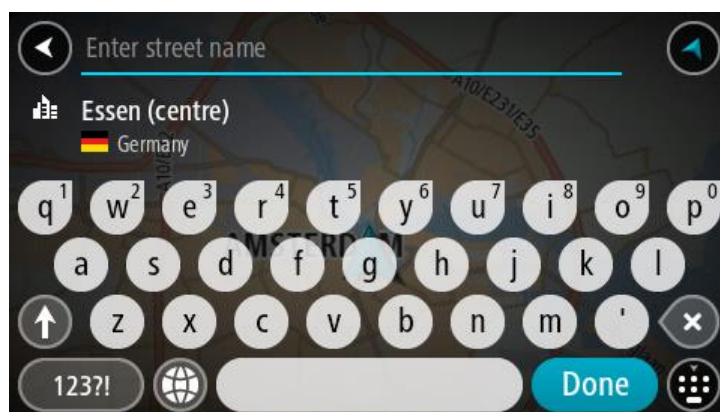

6. Odaberite **Vozi**.

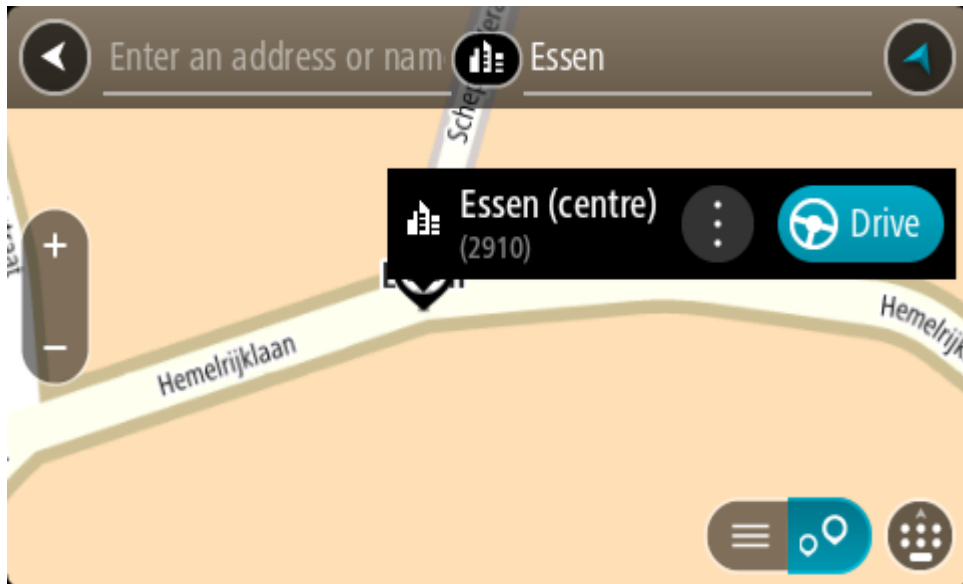

Ruta je isplanirana i tada započinje navođenje do vašeg odredišta. Čim počnete voziti, automatski se prikazuje prikaz navođenja.

Savjet: Ako se vaše odredište nalazi u drugoj vremenskoj zoni, vidjet ćete znak plusa (+) ili minusa (-) i vremensku razliku u koracima od pola sata u okviru s informacijama o dolasku. Predviđeno vrijeme dolaska je lokalno vrijeme na vašem odredištu.

Savjet: Možete dodati zaustavljanje u rutu koju ste već planirali.

Savjet: Rutu možete spremiti pomoću opcije **Moje rute**.

Planiranje rute do TI putem online pretraživanja

SAMO PRETRAŽIVANJE KORAK PO KORAK

Važno: U interesu sigurnosti i za minimiziranje odvlačenja pažnje tijekom vožnje, uvijek biste trebali isplanirati rutu prije nego što počnete voziti.

Napomena: Online pretraživanje dostupno je samo na povezanim uređajima. Za pretraživanje interneta putem uređaja TomTom Rider morate biti povezani s TomTom uslugama.

Ako ste izvršili [Pretraživanje TI](#), ali niste uspjeli pronaći željenu TI, možete online pretraživati TomTom Places. Za pronalaženje TI putem online pretraživanja učinite sljedeće:

1. [Tražite TI](#) pomoću opcije **Vozi do** u Glavnom izborniku.

Rezultati pretraživanja prikazuju se na popisu.



2. Krećite se prema dnu popisa i odaberite **Pretraži Places online**.
3. Koristite tipkovnicu za unos naziva TI koju želite pronaći, zatim na tipkovnici pritisnite gumb Traži.

Savjet: Ako pritisnete i držite tipku sa slovom na tipkovnici, dobit ćete pristup dodatnim znakovima ako su dostupni. Na primjer, pritisnite i držite slovo "e" kako biste pristupili znakovima "3 e è é ê ë" i još više.

Možete tražiti vrstu TI (Točke interesa), kao što je restoran ili turistička atrakcija. Također možete tražiti određenu TI, primjerice, "Rosie's Pizzeria".

Napomena: Pretraživanje možete usmjeriti na područje u blizini vaše trenutne lokacije, na grad ili mjesto, ili područje u blizini vašeg odredišta. Želite li promijeniti način izvršavanja pretraživanja, odaberite gumb s desne strane okvira za pretraživanje.

Rezultati pretraživanja prikazuju se u stupcu.

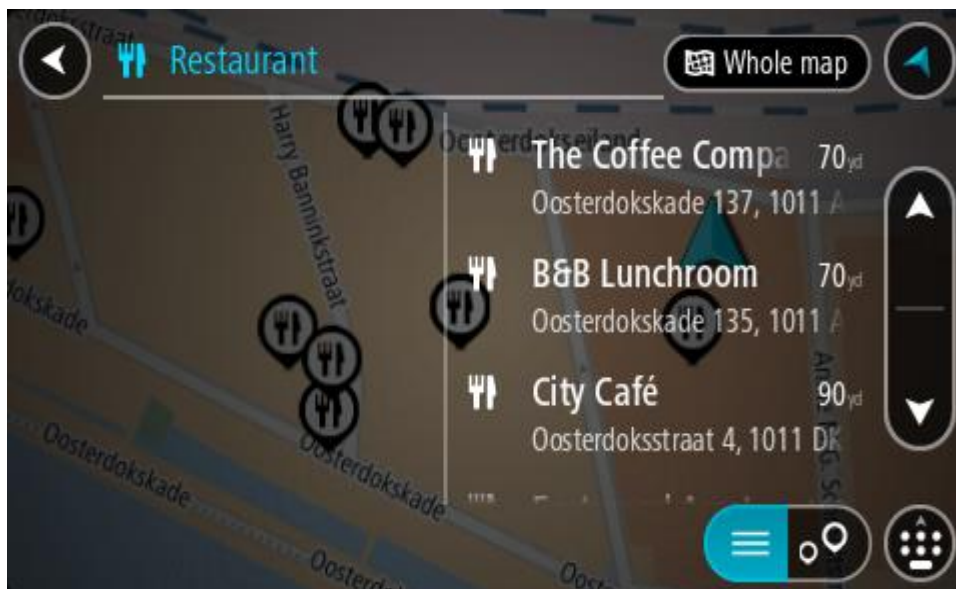

Savjet: Kako biste vidjeli više rezultata, sakrijte tipkovnicu ili se krećite dolje po popisu rezultata.

Savjet: Možete prelaziti između prikaza rezultata na karti ili na popisu odabirom gumba za prikaz popisa/karte:

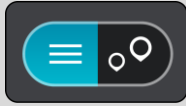

4. Na popisu odaberite pojedinačnu TI.
Lokacija se prikazuje na karti.
5. Za prikaz više informacija o TI odaberite željenu TI na karti i zatim odaberite gumb skočnog izbornika. Na skočnom izborniku odaberite **Više informacija**.

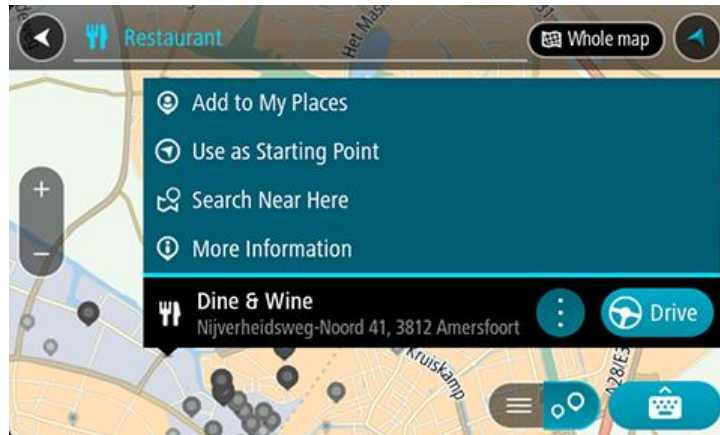

Prikazat će se više informacija o TI kao telefonski broj, puna adresa i adresa e-pošte.

6. Za planiranje rute do tog odredišta odaberite **Vozi**.
Ruta je isplanirana i tada započinje navođenje do vašeg odredišta. Čim počnete voziti, automatski se prikazuje prikaz navođenja.

Savjet: Ako se vaše odredište nalazi u drugoj vremenskoj zoni, vidjet ćete znak plusa (+) ili minusa (-) i vremensku razliku u koracima od pola sata u okviru s informacijama o dolasku. Predviđeno vrijeme dolaska je lokalno vrijeme na vašem odredištu.

Savjet: Možete dodati zaustavljanje ruti koju ste već planirali.

Savjet: Rutu možete spremiti pomoću opcije Moje rute.

Planiranje rute uporabom karte

Važno: U interesu sigurnosti i za minimiziranje odvlačenja pažnje tijekom vožnje, uvijek biste trebali isplanirati rutu prije nego što počnete voziti.

Za planiranje rute uporabom karte učinite sljedeće:

1. Kartu pomaknite i povećavajte dok ne ugledate odredište do kojeg želite navigirati.

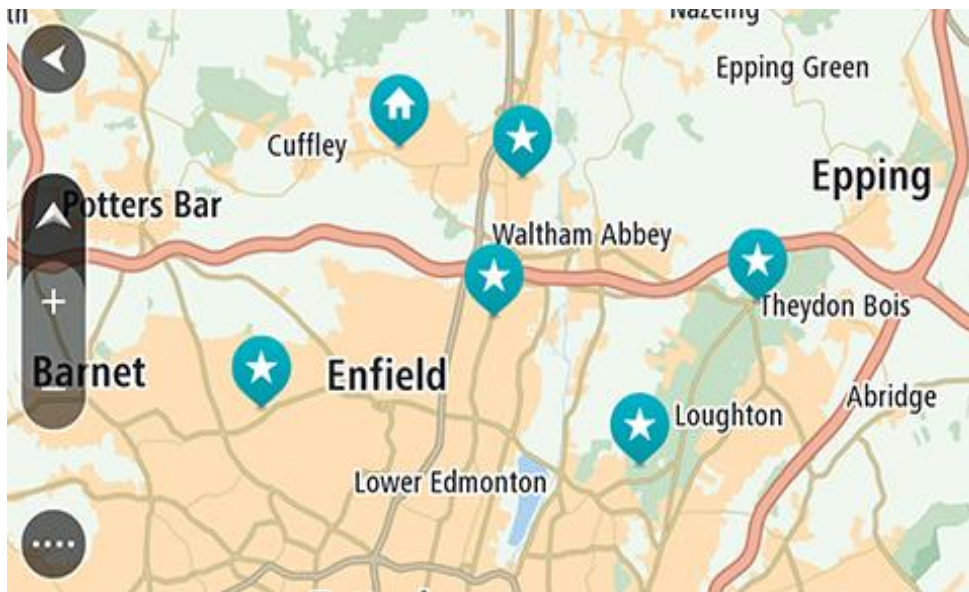

Savjet: Za planiranje rute do te lokacije možete odabrati simbol karte kako biste otvorili skočni izbornik i zatim odabrati gumb **Vozi**.

2. Kada na karti pronađete svoje odredište, odaberite ga tako da približno jednu sekundu pritisnete i zadržite zaslon.
Skočni izbornik prikazat će najbližu adresu.

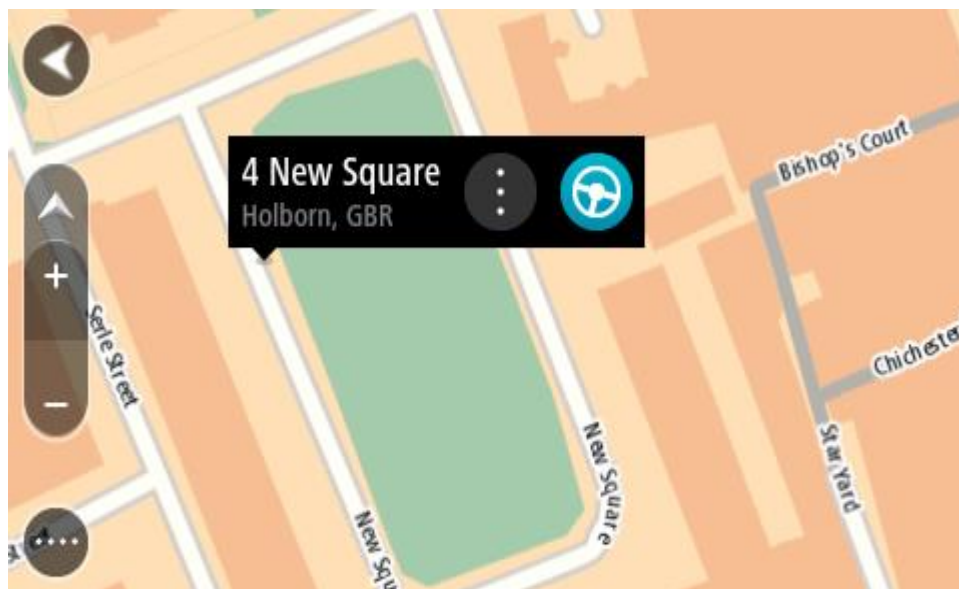

3. Za planiranje rute do tog odredišta odaberite **Vozi**.
Ruta je isplanirana i tada započinje navođenje do vašeg odredišta. Čim počnete voziti, automatski se prikazuje prikaz navođenja.

Savjet: Lokaciju koju odaberete možete koristiti i na druge način, kao na primjer dodati je u Moja mjesta tako da odaberete gumb skočnog izbornika.

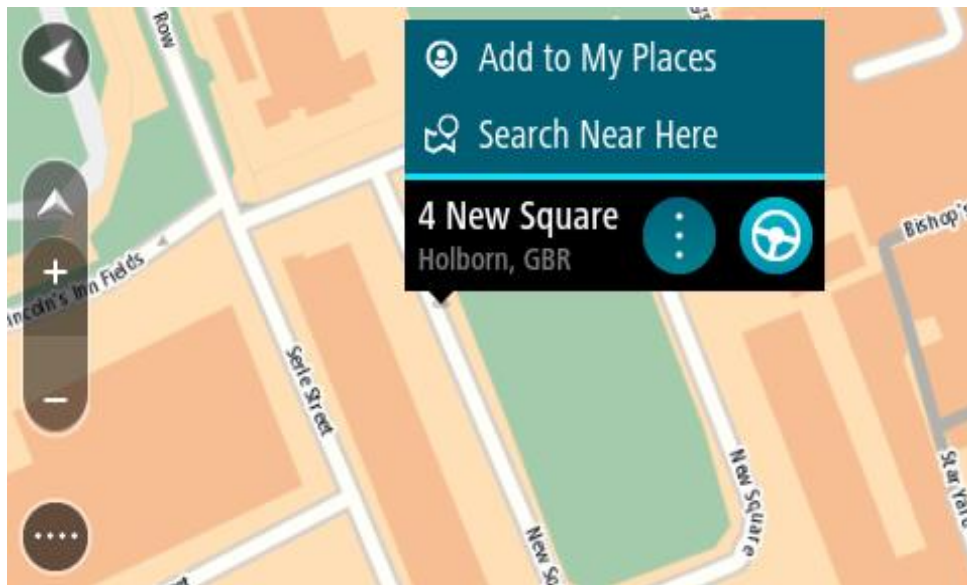

Savjet: Ako se vaše odredište nalazi u drugoj vremenskoj zoni, vidjet ćete znak plusa (+) ili minusa (-) i vremensku razliku u koracima od pola sata u okviru s informacijama o dolasku. Predviđeno vrijeme dolaska je lokalno vrijeme na vašem odredištu.

Savjet: Možete dodati zaustavljanje u rutu koju ste već planirali.

Savjet: Rutu možete spremi pomoću opcije Moje rute.

Planiranje rute uporabom opcije Moja mjesta

Za navigaciju do jednog od Mojih mjesta iz trenutne lokacije učinite sljedeće:

1. Odaberite gumb Glavnog izbornika kako biste otvorili Glavni izbornik.



2. Odaberite **Moja mjesta**.



Otvorit će se popis svih vaših Mjesta.

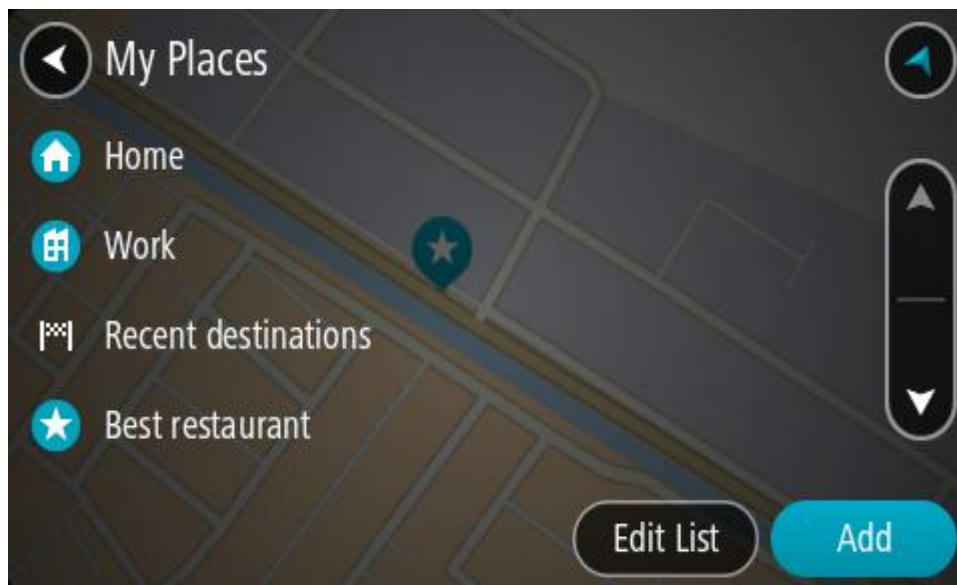

3. Odaberite Mjesto za navigaciju, primjerice Kuća.
Vaše odabrano Mjesto prikazuje se na karti u skočnom izborniku.

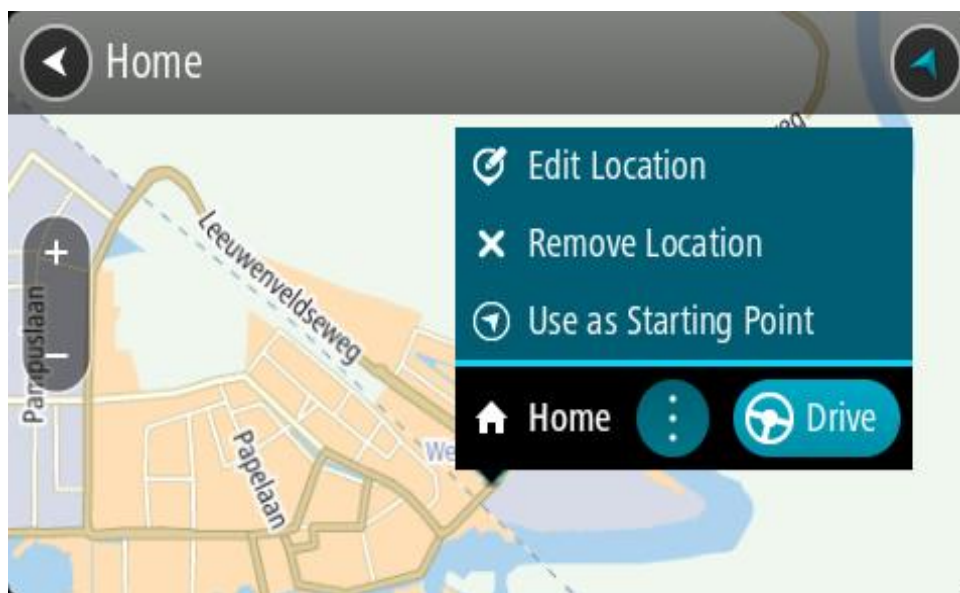

4. Za planiranje rute do tog odredišta odaberite **Vozi**.
Ruta je isplanirana i tada započinje navođenje do vašeg odredišta. Čim počnete voziti, automatski se prikazuje prikaz navođenja.

Savjet: Ako se vaše odredište nalazi u drugoj vremenskoj zoni, vidjet ćete znak plusa (+) ili minusa (-) i vremensku razliku u koracima od pola sata u okviru s informacijama o dolasku. Predviđeno vrijeme dolaska je lokalno vrijeme na vašem odredištu.

Savjet: Možete dodati zaustavljanje u rutu koju ste već planirali.

Savjet: Rutu možete spremiti pomoću opcije Moje rute.

Planiranje rute uporabom koordinata i pretraživanja korak po korak

SAMO PRETRAŽIVANJE KORAK PO KORAK

Važno: U interesu sigurnosti i za minimiziranje odvlačenja pažnje tijekom vožnje, uvijek biste trebali isplanirati rutu prije nego što počnete voziti.

Za planiranje rute uporabom koordinata učinite sljedeće:

1. Odaberite gumb Glavnog izbornika kako biste otvorili Glavni izbornik.



2. Odaberite **Vozi do**.



3. Odaberite **Zemljopisna širina Zemljopisna dužina**.

Savjet: Koordinate koje su prikazane na zaslonu kao primjer predstavljaju vašu trenutnu zemljopisnu širinu i dužinu.

4. Unesite svoje koordinate. Možete unijeti bilo koju od ovih vrsti koordinata:

- Decimalne vrijednosti, primjerice:

S 51,51000 Z 0,13454

51,51000 -0,13454

Savjet: Za decimalne vrijednosti ne morate koristiti slovo koje označava zemljopisnu dužinu i širinu. Za lokacije zapadno od nultog meridijana i južno od ekvatora koristite znak minusa (-) ispred koordinate.

- Stupnjeve, minute i sekunde, primjerice:

S 51°30'31" Z 0°08'34"

- Koordinate u GPS standardu, primjerice:

S 51 30.525 Z 0 08.569

Napomena: Traka ispod koordinata će pocrveniti ako unesete koordinate koje vaš TomTom Rider ne prepoznaje.

5. Dok unosite koordinate, na temelju onoga što unosite pojavljuju se prijedlozi. Možete nastaviti upisivati ili odabrati prijedlog.

Savjet: Kako biste vidjeli više rezultata, sakrijte tipkovnicu ili se krećite dolje po popisu rezultata.

Savjet: Možete prelaziti između prikaza rezultata na karti ili na popisu odabirom gumba za prikaz popisa/karte:

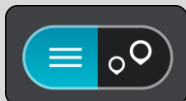

6. Odaberite prijedlog za vaše odredište.

Lokacija se prikazuje na karti.

7. Za planiranje rute do tog odredišta odaberite **Vozi**.

Ruta je isplanirana i tada započinje navođenje do vašeg odredišta. Čim počnete voziti, automatski se prikazuje prikaz navođenja.

Savjet: Ako se vaše odredište nalazi u drugoj vremenskoj zoni, vidjet ćete znak plusa (+) ili minusa (-) i vremensku razliku u koracima od pola sata u okviru s informacijama o dolasku. Predviđeno vrijeme dolaska je lokalno vrijeme na vašem odredištu.

Savjet: Možete dodati zaustavljanje u rutu koju ste već planirali.

Savjet: Rutu možete spremiti pomoću opcije **Moje rute**.

Planiranje rute unaprijed

Rutu možete isplanirati unaprijed, prije nego što počnete voziti. Možete spremiti rutu na svoj popis **Moje rute**.

Za planiranje rute unaprijed učinite sljedeće:

1. Potražite lokaciju koju želite upotrijebiti kao početnu točku.
2. Odaberite **Prikaži na karti**.
3. Odaberite gumb skočnog izbornika.

Skočni izbornik prikazuje popis opcija.



4. Odaberite **Koristi kao početnu točku**.
5. Potražite lokaciju koju želite upotrijebiti kao odredište.
6. Odaberite **Prikaži na karti**.
7. Na skočnom izborniku odaberite **Vozi**.

Vaša ruta je isplanirana pomoću početne točke i odredišta koje ste odabrali. Procijenjeno vrijeme putovanja prikazuje se na vrhu trake rute.

Savjet: Zaustavljanja, TI i mjesta mogu se odabrati kao početne točke pomoću njihovih skočnih izbornika.

Savjet: Rutu možete [spremiti u Moje rute](#).

8. Za vožnju do početne točke odaberite **Vozi** na vrhu zaslona.

Početna točka rute pretvara se u prvu međutočku i tada je ruta isplanirana. Navođenje prema odredištu počinje od vaše trenutne lokacije. Čim počnete voziti, automatski se prikazuje prikaz navođenja.

Promjena početne točke pomoću trenutne lokacije

1. Na prikazu karte odaberite početnu točku rute.
2. Odaberite gumb skočnog izbornika.

Skočni izbornik prikazuje popis opcija.

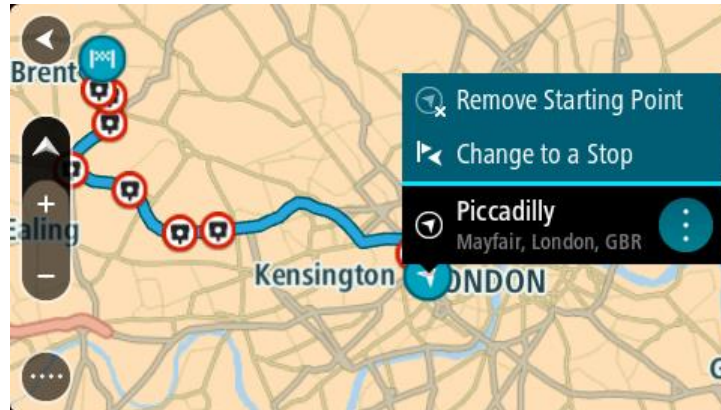

3. Odaberite **Ukloni početnu točku**.

Ruta će biti ponovo isplanirana koristeći vašu trenutnu lokaciju kao početnu točku. Prvobitna početna točka uklanja se iz rute.

Promjena početne točke u zaustavljanje

1. Na prikazu karte odaberite početnu točku rute.
2. Odaberite gumb skočnog izbornika.

Skočni izbornik prikazuje popis opcija.

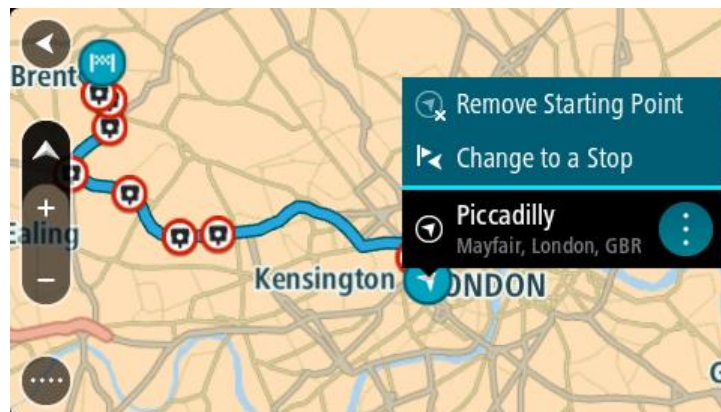

3. Odaberite **Promijeni u međutočku**.

Ruta će biti ponovo isplanirana, a početna točka će se promijeniti u zaustavljanje.

Traženje parkirališta

Važno: U interesu sigurnosti i za minimiziranje odvlačenja pažnje tijekom vožnje, uvijek biste trebali isplanirati rutu prije nego što počnete voziti.

Kako biste potražili parkiralište, učinite sljedeće:

1. Odaberite gumb Glavnog izbornika kako biste otvorili Glavni izbornik.



2. Odaberite **Parkiralište**.



Otvorit će se karta i prikazati lokacije parkirališta.

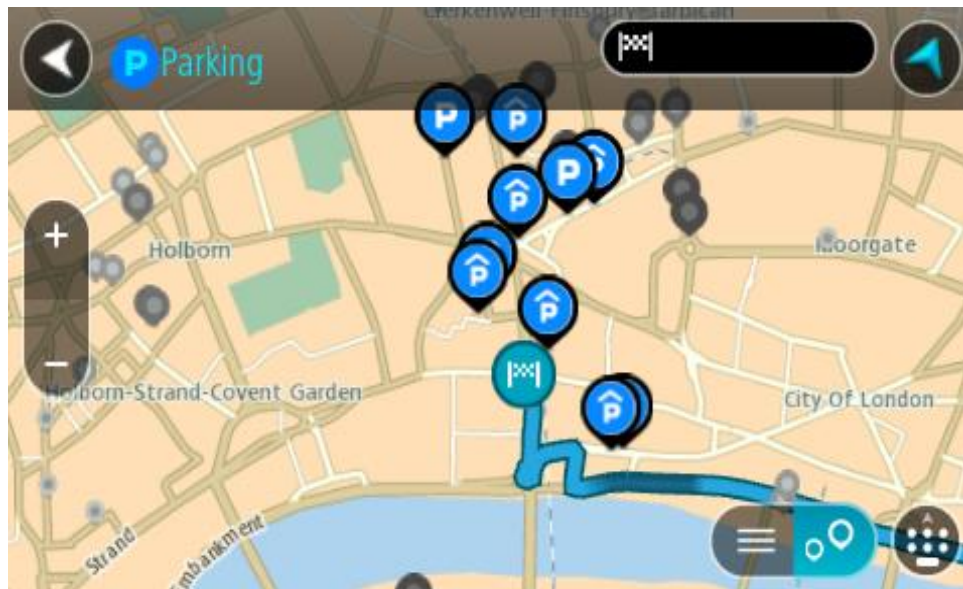

Ako je ruta planirana, na karti se prikazuju parkirališta blizu vašeg odredišta. Ako ruta nije planirana, na karti se prikazuju parkirališta blizu vaše trenutne lokacije.

Možete promijeniti zaslon kako bi se prikazao popis parkirališta pritiskom ovog gumba:

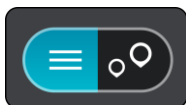

Možete odabrati parkiralište s popisa kako biste ga locirali na karti.

Savjet: Možete se kretati po popisu rezultata pomoću trake za kretanje s desne strane zaslona.

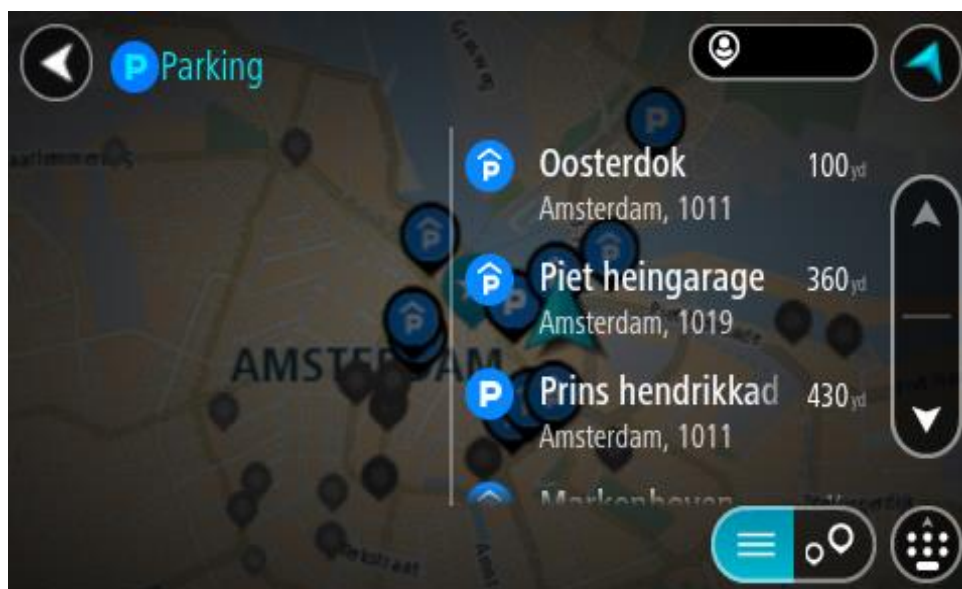

Želite li promijeniti način izvršavanja pretraživanja, odaberite gumb s desne strane okvira za pretraživanje. Zatim možete promijeniti gdje će se pretraživanje izvršavati, primjerice, blizu vas ili na cijeloj karti.

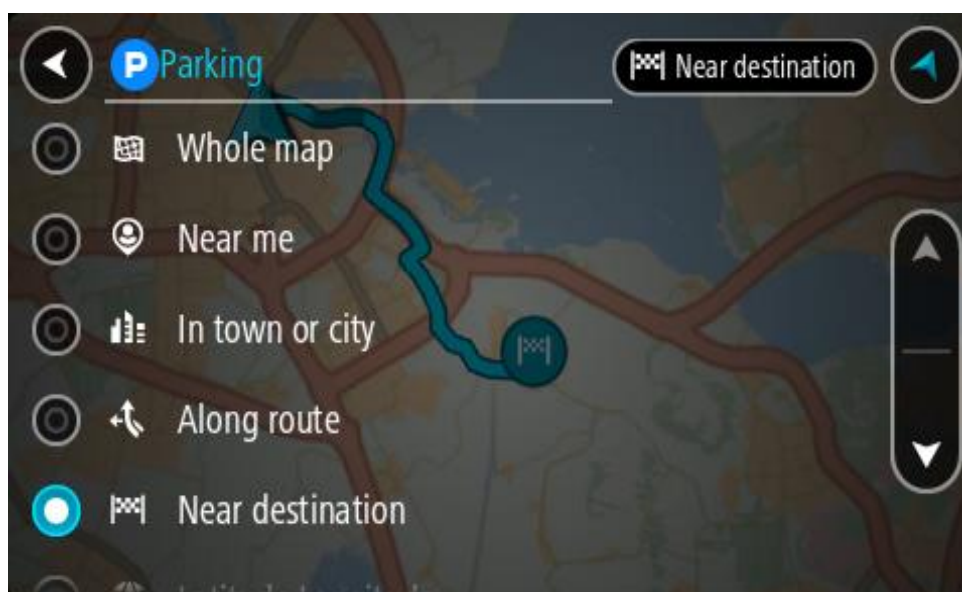

3. S karte ili popisa odaberite parkiralište.

Otvorit će se skočni izbornik na karti i prikazati naziv parkirališta.

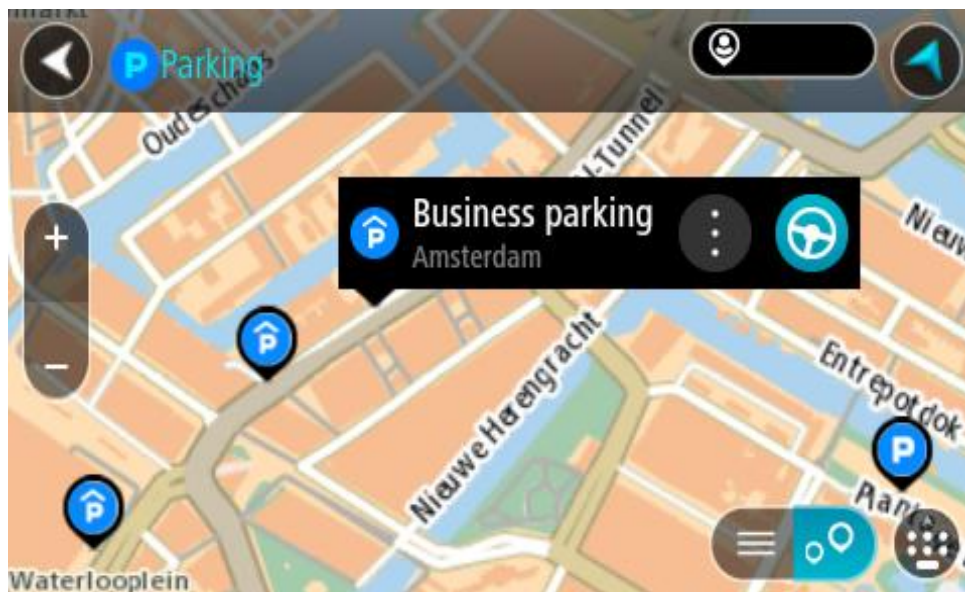

4. Odaberite **Vozi**.

Ruta je isplanirana i tada započinje navođenje do vašeg odredišta. Čim počnete voziti, automatski se prikazuje prikaz navođenja.

Savjet: Možete dodati parkiralište kao međutočku na ruti uporabom skočnog izbornika.

Traženje benzinske crpke

Važno: U interesu sigurnosti i za minimiziranje odvlačenja pažnje tijekom vožnje, uvijek biste trebali isplanirati rutu prije nego što počnete voziti.

Kako biste potražili benzinsku crpku, učinite sljedeće:

1. Odaberite gumb Glavnog izbornika kako biste otvorili Glavni izbornik.



2. Odaberite **Benzinska crpka**.



Otvorit će se karta i prikazati lokacije benzinskih crpki.

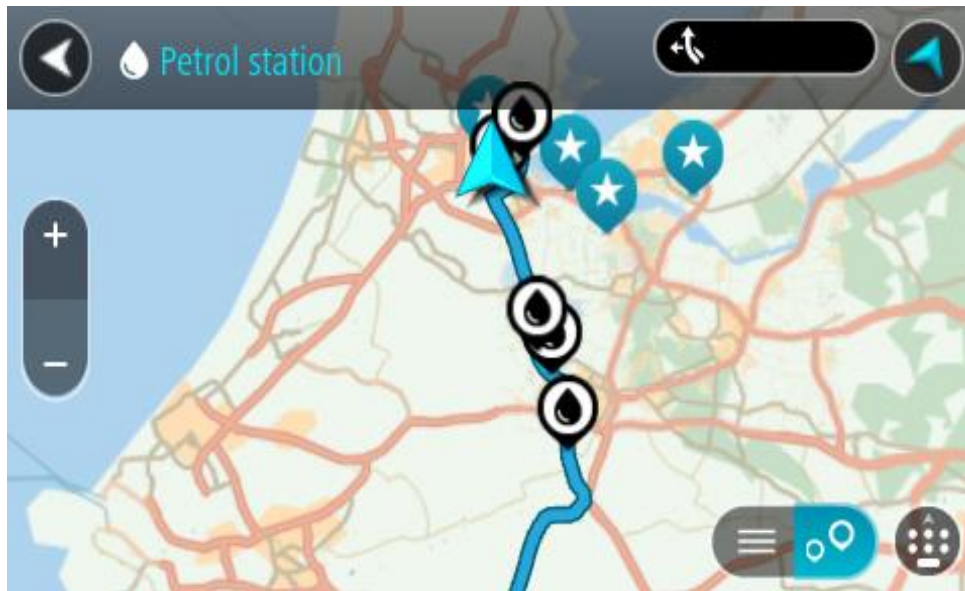

Ako je ruta planirana, na karti se prikazuju benzinske crpke duž rute. Ako ruta nije planirana, na karti se prikazuju benzinske crpke blizu vaše trenutne lokacije.

Možete promijeniti zaslon kako bi se prikazao popis benzinskih crpki pritiskom ovog gumba:

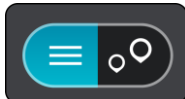

Možete odabrati benzinsku crpku s popisa kako biste je locirali na karti.

Savjet: Možete se kretati po popisu rezultata pomoću trake za kretanje s desne strane zaslona.

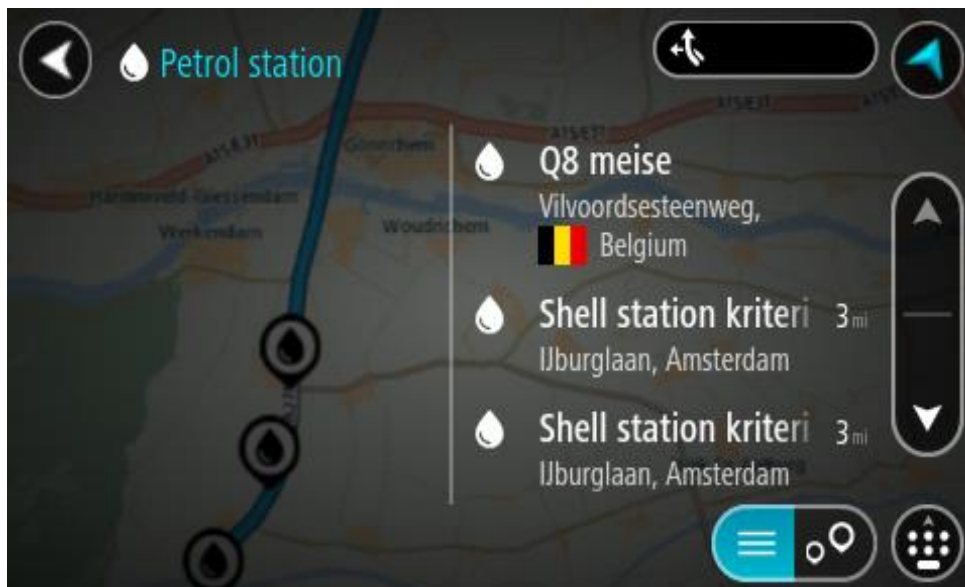

Želite li promijeniti način izvršavanja pretraživanja, odaberite gumb s desne strane okvira za pretraživanje. Zatim možete promijeniti gdje će se pretraživanje izvršavati, primjerice, blizu vas ili na cijeloj karti.

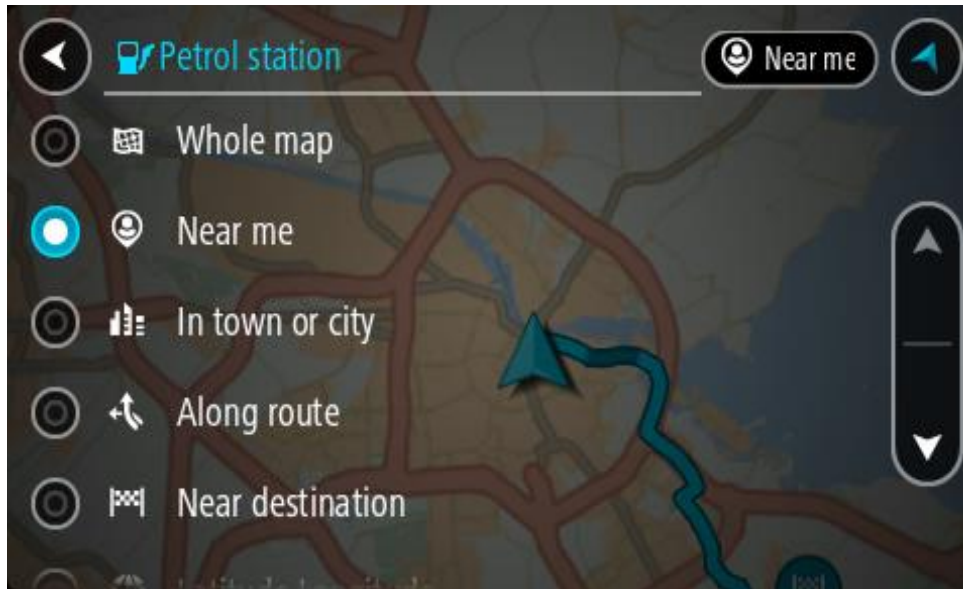

3. S karte ili popisa odaberite benzinsku crpku.
Otvorit će se skočni izbornik na karti i prikazati naziv benzinske crpke.

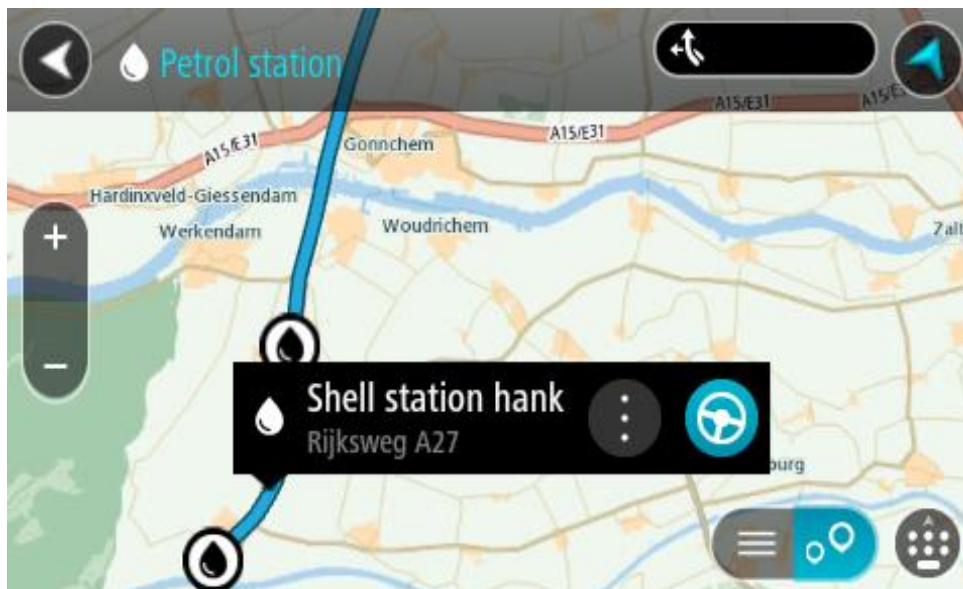

4. Odaberite **Vozi**.
Ruta je isplanirana i tada započinje navođenje do vašeg odredišta. Čim počnete voziti, automatski se prikazuje prikaz navođenja.

Savjet: Možete dodati benzinsku crpku kao međutočku na ruti uporabom skočnog izbornika. Benzinska crpka koja je međutočka na vašoj ruti ima plavu ikonu.

Promjena rute

Izbornik trenutne rute

Kada ste isplanirali rutu ili trasu, na glavnom izborniku odaberite gumb **Trenutna ruta** ili **Trenutna trasa** kako biste otvorili Izbornik trenutne rute ili Trenutne trase.

Na Izborniku su dostupni sljedeći gumbi:

Očisti rutu / Očisti trasu



Odaberite ovaj gumb kako biste izbrisali trenutno planiranu rutu ili trasu. Izbornik trenutne rute će se zatvoriti i vratiti vas na prikaz karte.

Preskoči sljedeću međutočku



Odaberite ovaj gumb kako biste [preskočili sljedeću međutočku](#) na ruti.

Traži alternativu



Ovaj gumb vidite kada ste isplanirali rutu. Odaberite ovaj gumb za prikaz do tri [alternativne rute](#) na prikazu karte.

Izbjegni blokiranu cestu



Odaberite ovaj gumb za [izbjegavanje nepredviđenih prepreka](#) koje blokiraju cestu na vašoj ruti.

Izbjegni dio rute



Odaberite ovaj gumb kako biste [izbjegli dio rute](#).

Izbjegni naplatu i dodatno

Ovaj gumb odaberite kako biste izbjegli neke vrste značajki rute koje su u vašoj trenutnoj planiranoj ruti. Među njima su trajekti, ceste s naplatom i neasfaltirane ceste.

Isto tako, možete [izbjeći značajke rute](#) putem trake rute.

Prikaz uputa

Odaberite ovaj gumb kako biste vidjeli popis tekstualnih uputa skretanje po skretanje za planiranu rutu.

Upute uključuju sljedeće:

- Vaša trenutna lokacija.
- Nazivi ulica.
- Do dva broja cesta prikazanih u prikazanih u oznakama ceste gdje god je dostupno.
- Strelica s uputama.
- Opis upute.
- Udaljenost između dvije susjedne upute.
- Broj izlaza.
- Pune adrese međutočaka na vašoj ruti.

Savjet: Odaberite uputu kako biste vidjeli pregled tog dijela rute u prikazu karte.

Možete odabrati i okvir s uputama u prikazu navođenja za prikaz tekstualnih uputa skretanje po skretanje.

Dodaj međutočku ruti

Ovaj gumb odaberite kako biste dodali zaustavljanje u trenutno planiranu rutu. Možete dodati zaustavljanje na ruti izravno iz karte.

Dodaj mojim rutama

Ovaj gumb vidite ako planirate novu rutu koja još nije spremljena. Odaberite ovaj gumb kako biste spremili ovu rutu na svoj popis Moje rute.

Spremi promjene rute

Ovaj gumb vidite ako ste napravili neki izmjenu na popisu Moje rute. Odaberite ovaj gumb kako biste spremili izmjene.

Promjena vrste rute

Ovaj gumb odaberite za promjenu vrste rute korištene za planiranje rute. Vaša će ruta biti ponovno izračunata uporabom nove vrste rute.

Promijeni redosljed odredišta



Odaberite ovaj gumb kako biste vidjeli popis zaustavljanja na trenutnoj ruti. Zatim možete promijeniti redosljed zaustavljanja na vašoj ruti.

Vozi do rute ili trase



Odaberite **Vozi do rute** kako biste isplanirali rutu od svoje trenutne lokacije do početne točke Moje rute. Početna točka se pretvara u zaustavljanje.

Vozi do trase planira rutu do najbliže točke trase od vašeg trenutnog položaja.

Vozi do početne točke



Na izborniku Trenutna trasa odaberite ovaj gumb kako biste isplanirali rutu do početne točke trase. Početna točka se pretvara u zaustavljanje. Za više informacija pogledajte [Navigacija pomoću trase](#).

Podijeli trasu



Na izborniku Trenutna trasa odaberite taj gumb za izvoz trenutne trase kao GPX datoteke i spremanje na memorijsku karticu za dijeljenje s ostalim korisnicima.

Reproduciraj pregled rute ili trase



Ovaj gumb odaberite za gledanje pregleda planirane rute ili trase.

Zaustavi pregled rute ili trase



Ovaj gumb odaberite za zaustavljanje pregleda planirane rute ili trase.

Izbjegavanje blokirane ceste

Ako je na vašoj ruti blokirana cesta, možete svoju rutu izmijeniti kako biste ju izbjegli.

1. U opciji prikaz navođenja odaberite simbol trenutne lokacije ili okvir za brzinu.

Savjet: Okvir s brzinom prikazuje se samo ako ste počeli voziti po svojoj ruti.

2. Odaberite **Izbjegni blokiranu cestu**.

Pronađena je nova ruta koja izbjegava blokiranu cestu. Mogu se prikazati do dvije alternative ovisno o cestovnoj mreži između vas i vašeg odredišta.

Nova se ruta prikazuje na prikazu karte, a razlika u trajanju putovanja u okviru.

Napomena: Možda nije moguće pronaći alternativnu rutu kako bi se zaobišla blokirana cesta jer ne postoji.

3. Za odabir nove rute odaberite vremenski okvir.

Navođenje prema vašem odredištu nastavlja se uz izbjegavanje blokirane ceste. Čim počnete voziti, automatski se prikazuje prikaz navođenja.

Izbjegavanje dijela rute

Ako je dio ceste blokirani ili želite izbjeći dio rute, odaberite određeni dio rute koji treba izbjeći.

1. Odaberite gumb Glavnog izbornika kako biste otvorili Glavni izbornik.



2. Odaberite **Trenutna ruta**.



3. Odaberite **Izbjegni dio rute**.



Otvora se zaslon na kojemu se nalazi popis dijelova od kojih se sastoji vaša trenutna ruta.

4. Odaberite dio rute koji želite izbjeći.

U pregledu se prikazuje dio koji ste odabrali na karti.

5. Odaberite **Izbjegni**.

Izračunava se nova ruta koja izbjegava odabrani dio rute. Nova ruta će se pojaviti na prikazu karte.

Napomena: Možda nije moguće pronaći alternativnu rutu kako bi se zaobišao dio rute jer ne postoji.

Navođenje prema vašem odredištu nastavlja se uz izbjegavanje odabranog dijela rute. Čim počnete voziti, automatski se prikazuje prikaz navođenja.

Traženje alternativne rute

Važno: U interesu sigurnosti i za minimiziranje odvlačenja pažnje tijekom vožnje, uvijek biste trebali isplanirati rutu prije nego što počnete voziti.

Kako biste potražili alternativnu rutu, učinite sljedeće:

1. Planirajte rutu na uobičajeni način.

2. Na prikazu karte odaberite samu rutu.
3. Odaberite gumb skočnog izbornika kako biste otvorili izbornik.
4. Odaberite opciju **Alternativna ruta** i zatim odaberite **Traži alternativu**.

Na prikazu karte prikazuju se do tri alternativne rute. Svaka alternativna ruta u okviru prikazuje razliku u trajanju putovanja. Također možete odabrati gumb **km/mi** za prikaz razlike kao udaljenosti.

Savjet: Informacije iz usluge TomTom Traffic koriste se prilikom izračuna alternativnih ruta. Bilo koja ruta koja je vremenski 50% dulja od originalne rute ne prikazuje se.



5. Odaberite željenu rutu pritiskom na vremenski okvir. Započnite navođenje prema vašem odredištu. Čim počnete voziti, automatski se prikazuje prikaz navođenja.

Napomena: Postoje još dva druga načina za pronalaženje alternativnih ruta:

1. U glavnom izborniku odaberite **Trenutna ruta**, a zatim **Traži alternativu**.
2. Ako vaš uređaj ima glasovno upravljanje, recite "Traži alternativu".

Vrste rute

Odaberite **Promjena vrste rute** za promjenu vrste rute planirane za trenutno odredište. Vaša je ruta ponovno izračunata uporabom nove vrste rute.

Možete odabrati sljedeće vrste ruta:

- **Najbrža ruta** – najbrža ruta do odredišta. Vaša se ruta stalno provjerava uzimajući u obzir stanje u prometu.
- **Najkraća ruta** – najkraća ruta do odredišta. Ovo bi moglo trajati mnogo duže od najbrže rute.
- **Najekološkija ruta** – ruta na kojoj se troši najmanje goriva.
- **Izbjegni autoceste** – ova vrsta rute izbjegava sve autoceste.
- **Zavojita ruta** – ruta s najviše zavoja.

Napomena: Zavojite rute dostupne su samo na uređajima za navigaciju TomTom Rider.

Zadanu vrstu rute možete postaviti u izborniku Postavke.

Izbjegavanje značajki na ruti

Možete odabrati izbjegavanje nekih značajki koje su na vašoj trenutnoj planiranoj ruti. Možete izbjeći sljedeće značajke rute:

- **Ceste s naplatom**
- **Trajekti i vlakovi za prijevoz auta**
- **Trake za zajedničku vožnju**
- **Neasfaltirane ceste**

Napomena: Trake za zajedničku vožnju ponekad se nazivaju trake za vozila s više od jednog putnika (HOV trake) i ne postoje u svim državama. Za vožnju u tim trakama treba vam, na primjer, više od jedne osobe u automobilu ili automobil mora voziti na ekološko gorivo.

Odaberete li izbjegavanje neke značajke rute, planira se nova ruta.

U opciji Planiranje rute u izborniku Postavke možete postaviti kako ćete postupiti sa svakom značajkom rute kada se planira nova ruta.

Da biste izbjegli značajku na ruti, učinite sljedeće.

1. Odaberite gumb Glavnog izbornika kako biste otvorili Glavni izbornik.



2. Odaberite **Trenutna ruta**.



3. Odaberite **Izbjegni naplatu i dodatno**.



Otvora se zaslon s popisom značajki koje možete izbjeći. Značajke koje se nalaze na vašoj ruti istaknute su.

4. Odaberite značajku koju želite izbjeći.
5. Odaberite **U redu**.

Pronalazi se nova ruta koja izbjegava značajku. Nova ruta će se pojaviti na prikazu karte.

Napomena: Možda nije moguće pronaći alternativnu rutu kako bi se zaobišla značajka rute jer ne postoji.

Nastavlja se navođenje prema vašem odredištu. Čim počnete voziti, automatski se prikazuje prikaz navođenja.

Izbjegavanje događaja ili značajke rute pomoću trake rute

Možete izbjeći događaj ili značajku rute koja se nalazi na vašoj ruti.

Napomena: Možda nije moguće pronaći alternativnu rutu kako bi se zaobišao događaj ili značajka rute jer ona ne postoji.

1. Na traci rute odaberite simbol za značajku rute koju želite izbjeći.
2. Značajka rute prikazat će se na karti zajedno sa skočnim izbornikom.
3. Na skočnom izborniku odaberite **Izbjegni**.
Pronalazi se nova ruta koja izbjegava značajku rute.

Dodavanje zaustavljanja vašoj ruti iz izbornika trenutne rute

1. U Glavnom izborniku odaberite **Trenutna ruta**.
2. Odaberite **Dodaj međutočku ruti**.
Prikazuje se prikaz karte.
3. Za odabir zaustavljanja, učinite jedan od sljedećih koraka:
 - Povećajte kartu, zatim pritisnite i zadržite kako biste odabrali lokaciju. U skočnom izborniku odaberite **Dodaj**.



- Odaberite opciju **Traži** i potražite lokaciju. Kada pronađete lokaciju, odaberite **Dodaj**.



Ruta se ponovno izračunava kako bi uključivala zaustavljanje.

Dodavanje zaustavljanja ruti pomoću karte

1. Pritisnite gumb za prebacivanje prikaza za prikaz karte.
Cijela vaša ruta prikazuje se na karti.
2. Povećajte kartu, zatim pritisnite i zadržite kako biste odabrali lokaciju.
3. Odaberite gumb skočnog izbornika.
4. Odaberite **Koristi u ruti**.
5. Odaberite **Dodaj trenutnoj ruti**.



Ruta se ponovno izračunava kako bi uključivala međutočku.

Brisanje međutočki iz rute

1. Na [traci rute](#), pritisnite zaustavljanje koje želite izbrisati.
Karta se povećava na zaustavljanju i prikazuje skočni izbornik.

Savjet: Odaberete li pogrešno zaustavljanje, pritisnite gumb za natrag kako biste se vratili na kartu.

2. Odaberite **Izbriši ovo zaustavljanje**.
Zaustavljanje se briše, a vaša se ruta ponovno izračunava.

Preskakanje sljedeće međutočke na ruti

1. U Glavnom izborniku odaberite **Trenutna ruta**.

2. Odaberite **Preskoči sljedeću međutočku**.

Prikazuje se prikaz karte. Sljedeća međutočka na ruti se briše, a vaša se ruta ponovno izračunava.

Promjena redoslijeda međutočki na ruti

1. U Glavnom izborniku odaberite **Trenutna ruta**.

2. Odaberite **Promijeni redoslijed zaustavljanja**.

Prikazat će se karta s koje je uklonjena ruta. Prikazuje se početna točka, odredište i sva zaustavljanja.

3. Odaberite zaustavljanja jedno po jedno po redoslijedu po kojem želite voziti do njih.

Nakon što odaberete zaustavljanje, njegov simbol se pretvara u zastavicu. Zadnje zaustavljanje koje odaberete postaje odredište.

Vara ruta će biti ponovo isplanirana s promijenjenim redoslijedom zaustavljanja.

Moje rute

O mojim rutama

Opcija Moje rute pruža vam jednostavan način spremanja i dohvaćanja ruta i trasa.

Popi Moje rute možete iskoristiti u jednoj ili nekoliko sljedećih situacija:

- **Dok ste na poslu** – vaš posao uključuje svakodnevnu vožnju po nekoliko ruta s više međutočaka. Vaše rute se mogu promijeniti i morate biti fleksibilni te imati mogućnost promjene redoslijeda zaustavljanja ili promjene isplanirane rute.
- **Dok ste na odmoru** – idete na odmor i želite isplanirati i spremati rutu. Vaša ruta uključuje panoramske ceste, zaustavljanja u više hotela i druga mjesta poput turističkih atrakcija.
- **Dok ste na putu** - želite pratiti rutu koju ste preuzeli s interneta ili voziti na ruti koju je neki drugi korisnik podijelio s vama.
- **Dok putujete na posao** – želite dodati jedno ili dva redovita zaustavljanja između kuće i posla. Ruta za povratak kući navečer obrnuta je od rute kojom ujutro idete na posao.

Osnovne informacije o rutama i trasama

Izraz "ruta" obuhvaća dvije vrste ruta od jednog mjesta do drugog:

- **Rute** imaju početnu točku i odredište, a ponekad i međutočke. Uređaj izračunava preferiranu vrstu rute između svih tih točaka, primjerice, najbržu ili najekonomičniju i upotrebljava Traffic. Rute možete urediti, primjerice, dodavanjem zaustavljanja ili pomicanjem početne točke. Rute se mogu uvoziti, ali se ne mogu izvoziti s uređaja.

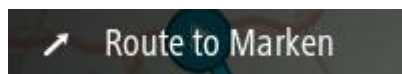

- **Trase** isto tako imaju početnu točku i odredište, ali nemaju međutočke. Vaša ruta slijedi trasu što je vjernije moguće te ignorira vrstu rute koju preferirate i stanje u prometu te promet na ruti. Trase se mogu uvoziti na uređaj i izvoziti s njega.



Savjet: Trase imaju iscrtanu strelicu!

Važno: Rute i trase ne mogu se spremati na istu memorijsku karticu kao i karte jer memorijska kartica mora biti formatirana na drugi način.

Osnovne informacije o GPX i ITM datotekama

GPX datoteke (GPS exchange format)

GPX datoteke sadrže vrlo detaljnu snimku mjesta koja ste posjetili na trasi, uključujući sve lokacije izvan cesta. GPX datoteke postaju trase nakon uvoza.

Korištenje GPX datoteka

S GPX datotekom možete sljedeće:

- Izvezite datoteku na memorijsku karticu ili izravno na računalo, a zatim pomoću računala i kartografskog softvera kao što je Google Earth™ pregledajte datoteku.

Napomena: Dok gledate snimku, možda ćete primijetiti da snimljene GPS lokacije ne odgovaraju uvijek cestama. Do toga može doći iz nekoliko razloga. Prvo, uređaj pokušava održati datoteke malima i to može uzrokovati manji gubitak preciznosti podataka. Drugo, uređaj snima stvarne podatke s čipa GPS uređaja radi točnog prikaza gdje ste bili, a ne zbog onoga što vidite na zaslonu. Treće, softver pomoću kojeg gledate snimku možda je pogrešno poravnao karte.

- Datoteku podijelite s drugima tako da je izvezete.

Napomena: Trase se mogu uvoziti i izvoziti.

ITN datoteke (vlastiti format datoteke s planom puta tvrtke TomTom)

ITN datoteka sadrži manje detalja od GPX datoteke. ITN datoteka može sadržavati najviše 255 lokacija, što je dovoljno za ponovno precizno stvaranje rute. ITN datoteke postaju rute nakon uvoza.

Korištenje ITN datoteka

S ITN datotekom možete sljedeće:

- ITN datoteku možete uvesti u TomTom Rider kako biste tom istom rutom ponovno putovali i dobili upute za navigaciju.

Spremanje rute

1. Isplanirajte rutu koristeći korake opisane u odjeljku Planiranje rute.

Savjet: Ako na prikazu karte ne vidite isplaniranu rutu, odaberite gumb za natrag kako bi se vaša ruta prikazala.

2. Odaberite rutu.
3. Odaberite gumb skočnog izbornika kako biste otvorili izbornik.

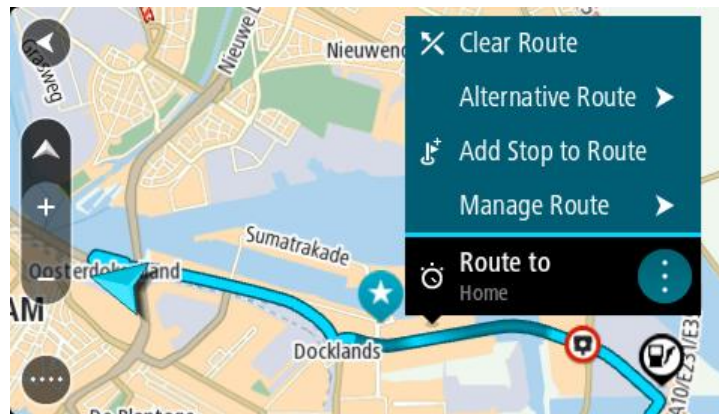

4. Odaberite **Upravljanje rutom**, zatim **Dodaj mojim rutama**.

Na zaslonu za uređivanje prikazat će se naziv rute.

5. Uredite naziv rute tako da vam bude lako prepoznatljiv.
6. Spremite rutu na popis Moje rute.

Savjet: Rutu možete spremiti i pomoću gumba **Dodaj mojim rutama** na izborniku trenutne rute.

Navigiranje pomoću spremljene rute

Za navigiranje pomoću prethodno spremljene rute učinite sljedeće:

1. U Glavnom izborniku odaberite **Moje rute**.
2. Odaberite rutu s popisa.
Ruta će se pojaviti na prikazu karte.



3. Za navigiranje do početka spremljene rute odaberite **Vozi**.

Početna točka spremljene rute pretvara se u prvo zaustavljanje i tada je ruta isplanirana. Navođenje prema odredištu počinje od vaše trenutne lokacije. Čim počnete voziti, automatski se prikazuje prikaz navođenja.



Savjet: Koristeći spremljenu rutu možete navigirati na dva načina:

Odaberite početnu točku rute. Kada se otvori skočni izbornik, odaberite **Promijeni u međutočku**.

Također možete odabrati Vozi do rute u izborniku Trenutna ruta.

Navigacija do međutočke na spremljenoj ruti

Možete navigirati s trenutne lokacije do međutočke na spremljenoj ruti umjesto do početne točke spremljene rute. Ta se međutočka mijenja u početnu točku rute. Vaša nova početna točka može biti ona koja je bliža vašoj trenutnoj lokaciji ili možda samo želite skratiti rutu.

Napomena: Dio rute od izvorne početne točke do nove početne točke uklanja se iz rute.

Napomena: Izvorna ruta spremljena u mapu Moje rute se ne mijenja. Ako želite vidjeti kompletnu rutu, ponovo odaberite rutu u mapi Moje rute.

1. U Glavnom izborniku odaberite **Moje rute**.
2. Odaberite rutu s popisa.

Ruta će se pojaviti na prikazu karte.

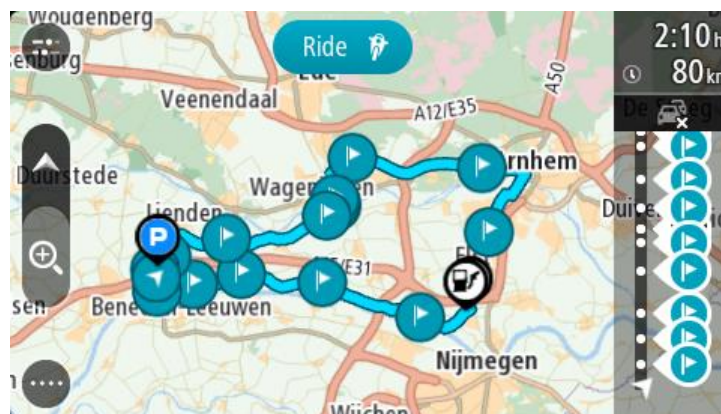

3. Odaberite međutočku koju želite koristiti kao početnu točku, a zatim odaberite gumb skočnog izbornika i otvorite izbornik.

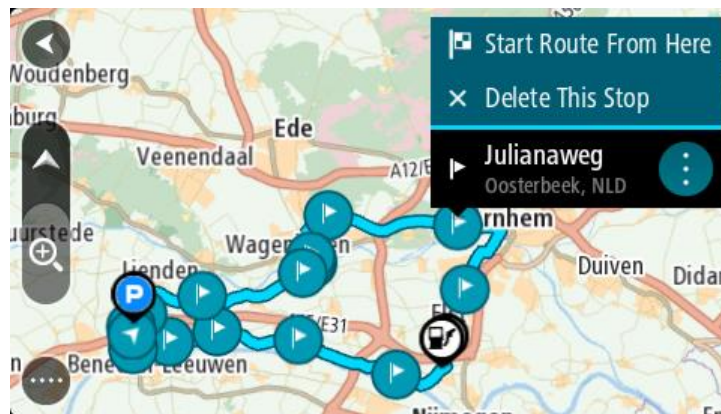

4. Odaberite **Pokreni rutu odavde**.

Vaša se ruta izračunava s nove početne točke.

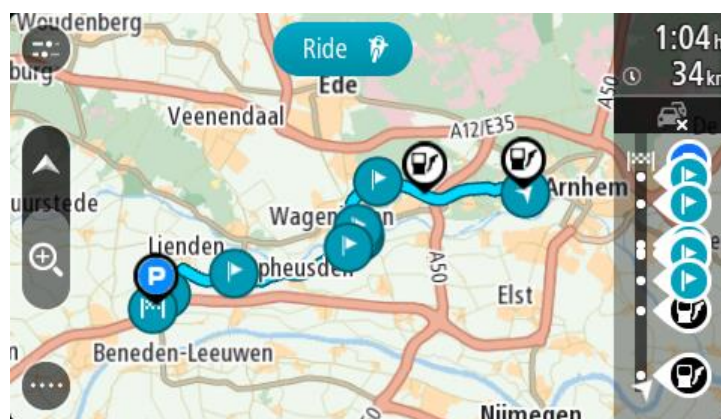

5. Odaberite **Vozi**.

Početna točka vaše rute pretvara se u prvu međutočku i tada je ruta isplanirana s vaše trenutne lokacije. Započinje navođenje prema vašem odredištu. Čim počnete voziti, automatski se prikazuje prikaz navođenja.

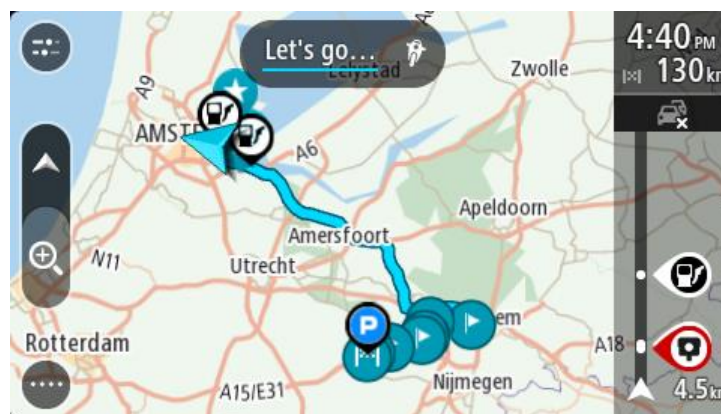

Savjet: Koristeći spremljenu rutu možete navigirati na dva načina:
 Odaberite početnu točku rute. Kada se otvori skočni izbornik, odaberite **Promijeni u međutočku**.

Također možete odabrati Vozi do rute u izborniku Trenutna ruta.

Dodavanje zaustavljanja spremljenoj ruti pomoću karte

Napomena: Također možete pritisnuti i držati lokaciju na karti te na skočnom izborniku odabrati **Dodaj trenutnoj ruti**.

1. Pritisnite gumb za prebacivanje prikaza za prikaz karte.
Cijela vaša ruta prikazuje se na karti.
2. Odaberite rutu.
3. Odaberite gumb skočnog izbornika kako biste otvorili izbornik.

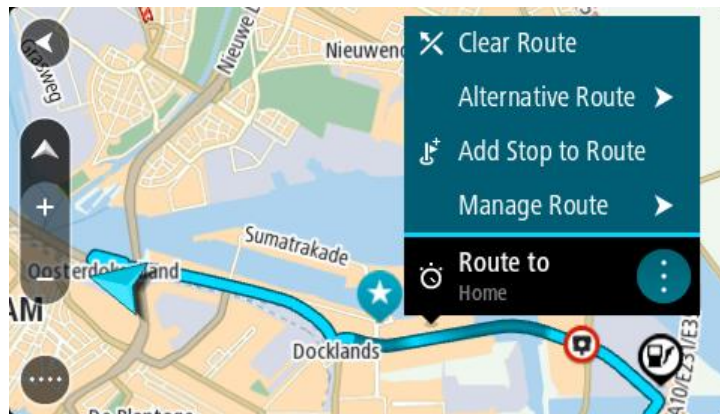

4. Odaberite **Upravljanje zaustavljanjima**.
5. Odaberite **Dodaj međutočku ruti**.
6. Na karti odaberite novo zaustavljanje.

Savjet: Ako znate naziv vašeg novog zaustavljanja, možete upotrijebiti **Traži** kako biste odabrali zaustavljanje umjesto da za to koristite kartu.

7. Odaberite gumb **Dodaj zaustavljanje** kako biste ovu lokaciju dodali kao zaustavljanje.
Ruta se ponovno izračunava kako bi uključivala međutočku.

Savjet: Za ažuriranje rute spremljene na popis Moje rute izmjenama na karti odaberite rutu, zatim na skočnom izborniku odaberite **Spremi promjene rute**.

Snimanje trase

Možete snimiti trasu dok vozite, s isplaniranom rutom ili bez nje.

Kako biste snimili trasu, učinite sljedeće:

1. Na glavnom izborniku odaberite **Pokreni snimanje**.
U donjem desnom kutu zaslona pojavit će se crvena točka i zatreperiti tri puta kako bi naznačila da je snimanje započelo. Točka ostaje na zaslonu dok ne zaustavite snimanje.
2. Kako biste zaustavili snimanje, na glavnom izborniku odaberite **Zaustavi snimanje**.
3. Unesite naziv trase ili ostavite predloženu kombinaciju datuma i vremena.
4. Odaberite **Dodaj** ili **Završeno**, ovisno o uređaju kojim se koristite.

5. Trasa je spremljena u opciji **Moje rute**.

Napomena: Možete izvoziti trase kao GPX datoteke i spremati ih na memorijsku karticu za dijeljenje s ostalima.

Navigacija pomoću trase

Za navigiranje pomoću uvezene trase učinite sljedeće:

1. U Glavnom izborniku odaberite **Moje rute**.
2. Odaberite trasu s popisa.
Ruta trase će se pojaviti na prikazu karte.

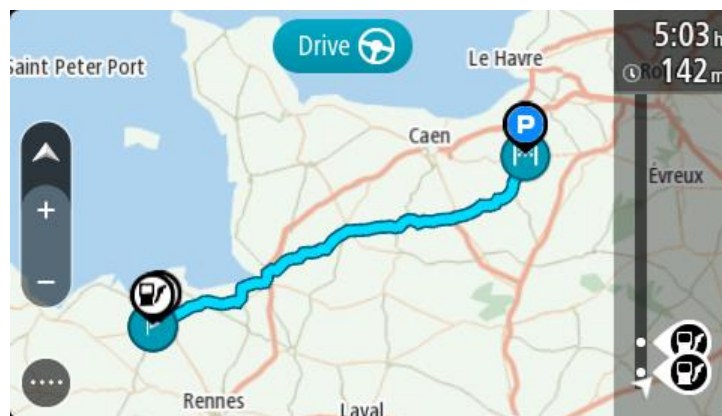

3. Odaberite trasu, a zatim odaberite skočni izbornik.

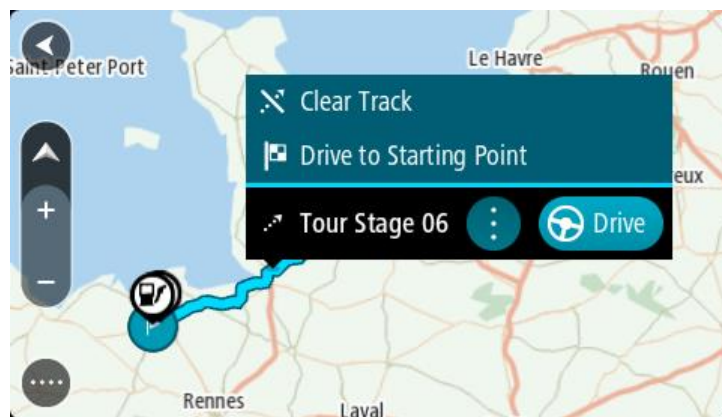

4. Odaberite **Vozi do početne točke**.

Početna točka trase pretvara se u prvu međutočku i tada je ruta isplanirana. Navođenje prema odredištu počinje od vaše trenutne lokacije. Čim počnete voziti, automatski se prikazuje prikaz navođenja.

Napomena: za rutu i trasu na karti vidite dvije različite boje. Prikazuje se jedna boja rute od vaše trenutne lokacije do početne točke i druga boju za trasu.

Savjet: Koristeći spremljenu rutu možete navigirati na dva načina:

Odaberite početnu točku rute. Kada se otvori skočni izbornik, odaberite **Vozi do početne točke**.

Također možete odabrati **Vozi do početne točke** ili **Vozi do rute** u izborniku Trenutna ruta.

Ako ste odabrali **Vozi** umjesto **Vozi do početne točke**, uređaj izračunava rutu od trenutnog položaja do najbliže točke na trasi. Ovu opciju upotrijebite ako ste u blizini trase i želite nastaviti ili započeti u najbližoj točki.

Brisanje rute ili trase s popisa **Moje rute**

1. U Glavnom izborniku odaberite **Moje rute**.
2. Odaberite **Uredi popis**.
3. Odaberite rute koja želite izbrisati.
4. Odaberite **Izbriši**.

Izvoz trasa na memorijsku karticu

Možete izvoziti trase kao GPX datoteke i spremati ih na memorijsku karticu za dijeljenje s ostalim korisnicima.

Važno: Rute i trase ne mogu se spremati na istu memorijsku karticu kao i karte jer memorijska kartica mora biti formatirana na drugi način.

Napomena: Trenutno s uređaja TomTom Rider možete izvoziti samo trase.

Kako biste izvezli jednu ili više trasa, učinite sljedeće:

1. U Glavnom izborniku odaberite **Moje rute**.
2. Odaberite **Podijeli trasu**.

Savjet: Umjesto toga, u prikazu karte odaberite trasu i na skočnom izborniku odaberite **Podijeli trasu**.

3. S popisa odaberite jednu ili više trasa za izvoz.

Savjet: Kako biste odabrali ili poništili odabir svih ruta za izvoz, odaberite gumb na skočnom izborniku.

4. Odaberite **Podijeli**, a zatim odaberite **Izvoz na memorijsku karticu**.

Prikazat će se poruka **Spremanje**.

Savjet: Ako na memorijskoj kartici nema dovoljno prostora ili kartica nije pravilno formatirana, na zaslonu će se prikazati pomoć za rješavanje problema.

5. Kada vidite poruku da su trase uspješno izvezene, izvadite memorijsku karticu kako biste podijeliti trase s drugim korisnicima.

Napomena: Svaka izvezena ruta sprema se kao GPX datoteka u mapu **TomTom rute** na memorijskoj kartici.

Uvoz rute i trasa s memorijske kartice

Iz memorijske kartice možete uvesti dvije vrste datoteka:

- GPX datoteke – postaju trase nakon uvoza.
- ITN datoteke – postaju rute nakon uvoza.

ITN datoteke su datoteke plana puta tvrtke TomTom.

Kako biste uvezli jednu ili više ruta i trasa iz memorijske kartice, učinite sljedeće:

1. Umetnite memorijsku karticu u utor za karticu na uređaju TomTom Rider.
Ako se rute nalaze na memorijskoj kartici, poruka će to potvrditi.
2. Odaberite **Uvezi rute**.
3. Odaberite jednu ili više ruta s popisa na memorijskoj kartici za uvoz.
4. Odaberite **Uvoz**.
Vidjet ćete poruku **Uvoz trasa**. Rute su uvezene na uređaj.
5. Kada vidite poruku da su rute uspješno uvezene, izvadite memorijsku karticu.
6. Kako biste vidjeli uvezene rute i trase, na glavnom izborniku odaberite **Moje rute**.

Uvoz ruta s računala koristeći USB

Na TomTom Rider možete s računala uvesti dvije vrste datoteka koristeći USB:

- GPX datoteke – postaju trase nakon uvoza.
- ITN datoteke – postaju rute nakon uvoza.

Savjet: ITN datoteke su datoteke plana puta tvrtke TomTom. Prijatelji mogu dijeliti datoteke plana puta s vama ili preuzeti ITN i GPX datoteke iz

Za uvoz ruta koristeći USB učinite sljedeće:

1. Povežite TomTom Rider s računalom pomoću USB kabela isporučenog s uređajem i uključite TomTom Rider.

Prikazuje se zaslom **Povezan s računalom**.

Napomena: Koristite SAMO USB kabel isporučen s vašim uređajem TomTom Rider. Drugi USB kabele možda neće funkcionirati.

Napomena: USB kabel trebate priključiti izravno u USB ulaz na računalu, a ne u USB čvorište ili USB ulaz na tipkovnici ili monitoru.

Savjet: Ako zatvorite zaslon **Povezan s računalom** ali i dalje želite uvoziti rute, isključite USB kabel iz računala i ponovo ga priključite.

2. Na uređaju TomTom Rider odaberite **Uvezi rute**.
3. Otvorite preglednik datoteka na računalu.
Savjet: TomTom Rider je prikazan kao jedan od pogona računala.
4. U pregledniku datoteka kopirajte rutu ili rute koje želite uvesti i zalijepite ih na TomTom Rider.

Savjet: Rute možete zalijepiti u korijenski direktorij ili u mapu Interna memorija. Ako TomTom Rider ima umetnutu memorijsku karticu, možete kopirati rute i u mapu SD kartice.

5. Na uređaju TomTom Rider odaberite **Gotovo**.
TomTom Rider prikazuje rute koje ste kopirali.
6. Odaberite jednu ili više ruta za uvoz i odaberite **Uvoz**.
Vidjet ćete poruku **Uvoz ruta**.
7. Kad se prikaže poruka **Uvoz je dovršen**, odaberite **U redu** i prekinite vezu uređaja TomTom Rider s računalom.
8. Kako biste vidjeli uvezene rute i trase, na glavnom izborniku odaberite **Moje rute**.

Moja mjesta

Osnovne informacije o Mojim mjestima

Moja mjesta daju jednostavan način odabira lokacije bez potrebe da svaki puta pretražujete lokaciju. Moja mjesta možete koristiti za kreiranje kolekcije korisnih ili omiljenih adresa.

Savjet: Termini "favorit" i "mjesta" znače isto – favoriti su mjesta na koja često idete.

Sljedeće stavke uvijek se nalaze u opciji Moja mjesta:

- **Kuća** – vaša kućna lokacija može biti vaša kućna adresa ili neka gdje često idete. Ova značajka daje vam jednostavan način navigacije tamo.
- **Posao** – vaša lokacija posla može biti adresa vašeg radnog mjesta ili neka gdje često idete. Ova značajka daje vam jednostavan način navigacije tamo.
- **Nedavna odredišta** – ovaj gumb odaberite za odabir odredišta s popisa lokacija koja ste nedavno koristili kao odredišta. Oni uključuju i vaše međutočke.
- **Označene lokacije** – možete označiti lokaciju i privremeno je dodati u Moja mjesta.

U Moja mjesta možete dodati lokaciju izravno iz Mojih mjesta, odabirom lokacije s karte, pretraživanjem lokacije ili označavanjem lokacije.

Vaša kućna lokacija, lokacija posla, označene lokacije i lokacije koje ste dodali pojavljuju se na popisu Moja mjesta te se prikazuju s oznakom na karti.

Postavljanje kućne lokacije ili lokacije posla

Kućnu lokaciju ili lokaciju posla možete postaviti na jedan od ovih načina:

Postavljanje kućne lokacije ili lokacije posla pomoću opcije Moja mjesta

1. U Glavnom izborniku odaberite **Moja mjesta**.
2. Odaberite **Dodaj kuću** ili **Dodaj posao**.

Savjet: Da biste postavili kućnu lokaciju, možete i odabrati opciju **Dodaj kuću** u glavnom izborniku.

3. Za odabir lokacije za kuću ili posao učinite jedno od sljedećega:
 - Povećajte kartu na lokaciji koju želite odabrati. Pritisnite i držite kako biste odabrali lokaciju zatim odaberite **Postavi**.
 - Odaberite gumb Traži i potražite lokaciju. Odaberite lokaciju koju ćete postaviti kao kuću ili posao i zatim odaberite **Postavi**.

Postavljanje kućne lokacije ili lokacije posla pomoću karte

1. U opciji Prikaz karte premjestite kartu i povećavajte dok ne vidite svoju kućnu lokaciju ili lokaciju posla.
2. Pritisnite i držite za odabir lokacije.
Skočni izbornik prikazat će najbližu adresu.
1. Otvorite skočni izbornik i odaberite **Dodaj u Moja mjesta**.
2. U traku naziva unesite "Kuća" ili "Posao".

Napomena: "Kuća" mora imati veliko slovo K i "Posao" mora imati veliko slovo P.

3. Spremite lokaciju.
Vaša kućna lokacija ili lokacija posla prikazuje se na karti.

Promjena kućne lokacije

Početnu lokaciju možete promijeniti na jedan od ovih načina.

Promjena kućne lokacije pomoću opcije Moja mjesta

1. U Glavnom izborniku odaberite **Moja mjesta**.
2. Odaberite **Kuća**.
Vaša početna lokacija prikazuje se na karti u skočnom izborniku.

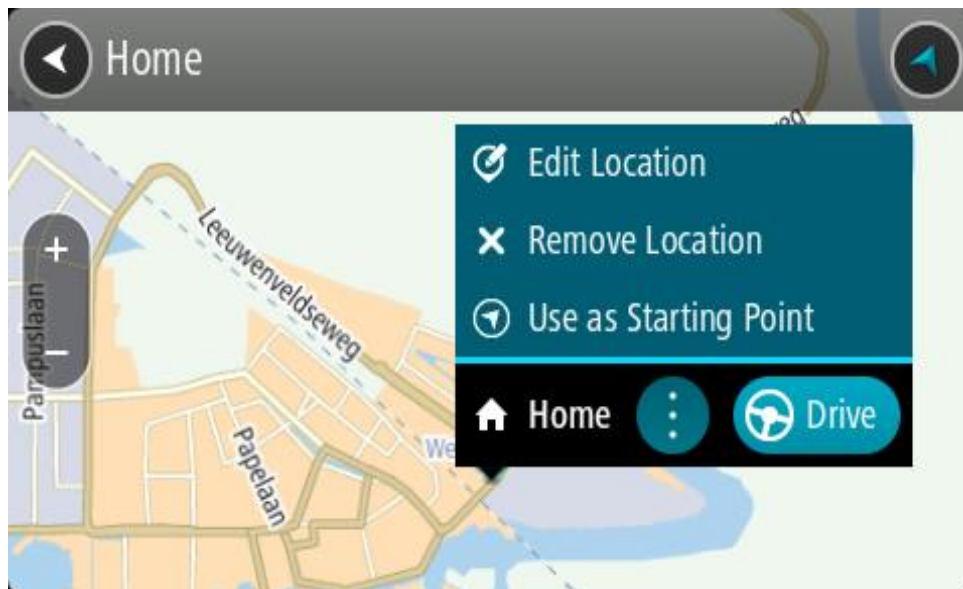

3. Odaberite **Uredi lokaciju**.
4. Za odabir nove početne lokacije, učinite jedno od sljedećega:
 - Povećajte kartu na lokaciji koju želite odabrati. Pritisnite i držite kako biste odabrali lokaciju, zatim odaberite simbol početne lokacije.
 - Odaberite gumb **Traži** i potražite lokaciju. Odaberite lokaciju koju ćete postaviti kao kuću. Odaberite **Postavi kućnu lokaciju**.

Promjena kućne lokacije pomoću karte

1. U opciji Prikaz karte premjestite kartu i povećavajte dok ne vidite novu lokaciju kuće.
2. Za odabir lokacije otprilike jednu sekundu pritisnite i zadržite prst na zaslonu.

Skočni izbornik prikazat će najbližu adresu.

1. Otvorite skočni izbornik i odaberite **Dodaj u Moja mjesta**.
2. U traku naziva unesite "Kuća".

Napomena: "Kuća" mora biti napisana s velikim početnim slovom K.

3. Odaberite **Dodaj**.
Nova lokacija postaje vaša početna lokacija.

Dodavanje lokacije iz Mojih mjesta

1. U Glavnom izborniku odaberite **Moja mjesta**.
2. Odaberite **Dodaj novo mjesto**.
3. Za odabir lokacije, učinite jedno od sljedećega:
 - Povećajte kartu na lokaciji koju želite odabrati. Pritisnite i držite kako biste odabrali lokaciju, zatim odaberite simbol za dodavanje lokacije.
 - Pretražite lokaciju. Odaberite **Prikaži na karti**, zatim odaberite simbol za dodavanje lokacije.



Na zaslonu za uređivanje prikazat će se naziv lokacije.

4. Uredite naziv lokacije tako da vam bude lako prepoznatljiv.
5. Odaberite **Gotovo** za spremanje svoje lokacije na popis Moja mjesta.

Dodaj lokaciju s karte u Moja mjesta

1. Kartu pomaknite i povećavajte dok ne ugledate odredište do kojeg želite navigirati.
2. Pritisnite i držite za odabir lokacije.

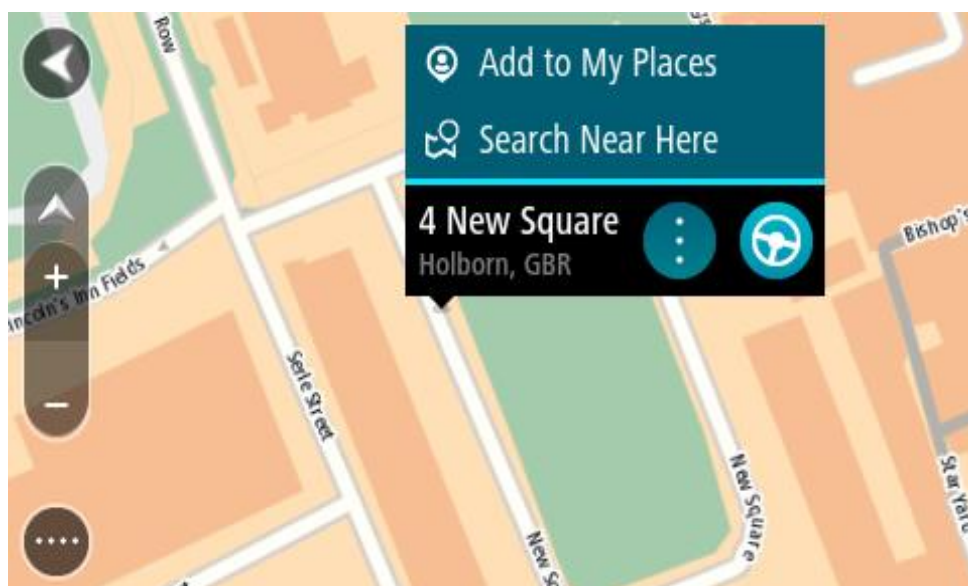

3. Odaberite gumb skočnog izbornika.



4. Odaberite **Dodaj u moja mjesta**.
Na zaslonu za uređivanje prikazat će se naziv lokacije.
5. Uredite naziv lokacije tako da vam bude lako prepoznatljiv.
6. Odaberite **Gotovo** za spremanje svoje lokacije na popis Moja mjesta.
Lokacija koju ste dodali prikazuje se s oznakom na karti.

Dodavanje lokacije u Moja mjesta pomoću Pretraživanja

1. Potražite lokaciju.
2. Odaberite lokaciju i zatim odaberite **Prikaži na karti**.
3. Kada se na prikazu karte prikaže lokacija, odaberite gumb skočnog izbornika.



4. Odaberite **Dodaj u moja mjesta**.
Na zaslonu za uređivanje prikazat će se naziv lokacije.
5. Uredite naziv lokacije tako da vam bude lako prepoznatljiv.
6. Odaberite **Gotovo** za spremanje svoje lokacije na popis Moja mjesta.

Dodavanje lokacije u Moja mjesta pomoću označavanja

Kako biste označili lokaciju i privremeno ju dodali u moja mjesta, učinite sljedeće:

1. Pazite da je vaša trenutna lokacija ona lokacija koju želite označiti.
2. Odaberite simbol trenutne lokacije ili okvir za brzinu u prikazu navođenja kako biste otvorili [brzi izbornik](#).
3. Odaberite opciju **Označi lokaciju**.
4. Kad je označena, lokacija se sprema u Moja mjesta na popis Označene lokacije.

Ako želite trajno spremiti označenu lokaciju, dodajte ju u Moja mjesta na sljedeći način:

1. U Glavnom izborniku odaberite **Moja mjesta**.
2. Odaberite **Označene lokacije** i na popisu odaberite svoju lokaciju.
Označena lokacija prikazuje se na karti.
3. Na skočnom izborniku odaberite **Dodaj u moja mjesta**.
Na zaslonu za uređivanje prikazat će se naziv lokacije.
4. Uredite naziv lokacije tako da vam bude lako prepoznatljiv.
5. Odaberite **Dodaj**.

Brisanje nedavnog odredišta iz Mojih mjesta

1. U Glavnom izborniku odaberite **Moja mjesta**.
2. Odaberite **Nedavna odredišta**.
3. Odaberite **Uredi popis**.
4. Odaberite odredišta koja želite izbrisati.
5. Odaberite **Izbriši**.

Brisanje lokaciju iz Mojih mjesta

1. U Glavnom izborniku odaberite **Moja mjesta**.
2. Odaberite **Uredi popis**.
3. Odaberite lokacije koja želite izbrisati.
4. Odaberite **Izbriši**.

Upotreba popisa javnih TI

Možete pronaći kolekcije društvenih TI-ja na internetu i upotrijebiti ih tako da ih spremite na podržanu SD karticu koju umetnete u uređaj. Kolekcija TI može sadržavati, na primjer, kampove ili restorane za područje kojim putujete i omogućuje vam jednostavan odabir lokacije, a da ne morate svaki put tražiti lokaciju.

Savjet: Na nekim su TomTom uređajima za navigaciju unaprijed instalirani popisi TI.

TomTom Rider koristi .OV2 datoteke s kolekcijama TI.

Korištenje .OV2 datoteke na uređaju TomTom Rider

1. Datoteku .OV2 kopirajte na podržanu SD karticu s pomoću osobnog računala.
2. U glavnom izborniku odaberite **Moja mjesta**.
Novi popis TI prikazuje se na popisu Mjesta.
3. Odaberite novi popis TI.
Novi popis TI otvara se i prikazuju se sve TI na popisu.

Savjet: Kako biste vidjeli više rezultata, sakrijte tipkovnicu ili se krećite dolje po popisu rezultata.

Savjet: Možete prelaziti između prikaza rezultata na karti ili na popisu odabirom gumba za prikaz popisa/karte:

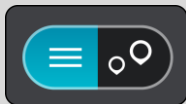

4. Odaberite TI s popisa ili odaberite prikaz karte da biste vidjeli TI na karti.
5. Za planiranje rute do tog odredišta odaberite **Vozi**.
Ruta je isplanirana i tada započinje navođenje do vašeg odredišta. Čim počnete voziti, automatski se prikazuje prikaz navođenja.

Trajni prikaz lokacija s popisa TI na karti

1. Odaberite **Izgled** u izborniku Postavke.
2. Odaberite **Prikaz popisa TI na karti**.
Vidjet ćete popis svih popisa TI spremljenih na uređaju TomTom Rider.
3. Odaberite popis TI koji uvijek želite vidjeti na karti.
4. Odaberite simbol za popis TI.



5. Vratite se na prikaz karte.
6. Potpuno isključite TomTom Rider i zatim ga ponovno uključite.

Lokacije s popisa TI prikazuju se na karti sa simbolom koji ste odabrali.

Uklanjanje lokacije s popisa TI s karte

1. Odaberite **Izgled** u izborniku Postavke.
2. Odaberite **Prikaz popisa TI na karti**.
Vidjet ćete popis svih popisa TI spremljenih na uređaju TomTom Rider.
3. Odaberite popis TI koji želite ukloniti s karte.

Savjet: Popis TI označen je simbolom koji ste odabrali.

4. Odaberite **Ne prikazuj**.
5. Vratite se na prikaz karte.
6. Potpuno isključite TomTom Rider i zatim ga ponovno uključite.
Lokacije s popisa TI uklonjene su s karte.

Map Share

O usluzi Map Share

Možete prijaviti promjene karte pomoću usluge Map Share. Ove promjene karte tada se dijele s drugim korisnicima uređaja tvrtke TomTom kada prime ažuriranje karte.

Dva su načina za prijavljivanje promjene karte:

- Odaberite lokaciju na karti i odmah stvorite prijavu promjene.
- Označite lokaciju i kasnije stvorite prijavu promjene.

Za slanje prijave o promjeni karte u TomTom TomTom Rider morate povezati s računalom i koristiti uslugu MyDrive.

TomTom provjerava i potvrđuje sve izmjene karte. Te provjerene promjene tada postaju dostupne kao dio sljedećeg ažuriranja karte koje možete preuzeti kad povežete uređaj s alatom MyDrive Connect putem USB veze.

Savjet: Ako je zatvorena cesta prijavljena putem usluge Map Share, TomTom Traffic odmah provjerava i prikazuje zatvorenu cestu.

Stvaranje prijave ispravka karte

Važno: Iz sigurnosnih razloga, nemojte tijekom vožnje unositi detalje ispravka karte. Uvijek možete [označiti lokaciju](#) i kasnije stvoriti prijavu.

Za stvaranje prijave o ispravku karte učinite sljedeće:

1. Pritisnite i držite prst za odabir lokacije ispravka karte na prikazu karte.
2. Odaberite gumb skočnog izbornika kako biste otvorili izbornik.
3. Na skočnom izborniku odaberite **Prijavi izmjene karte**.

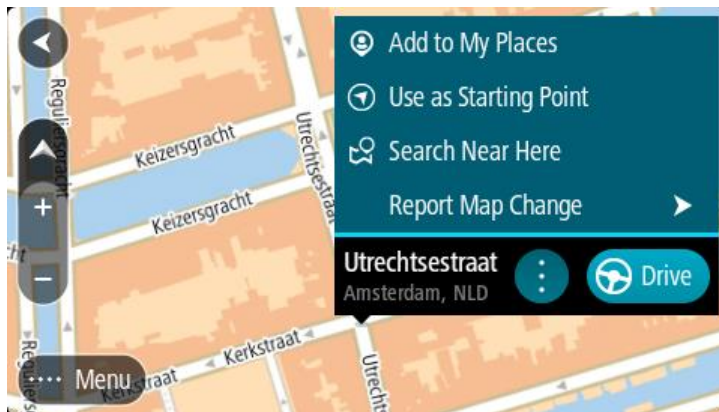

4. Odaberite vrstu ispravka na karti koju želite primijeniti.

5. Napomena: Ako želite prijaviti vrstu ispravka karte koja nije prikazana u izborniku, koristite alat [Map Share Reporter](https://www.tomtom.com) na adresi [tomtom.com](https://www.tomtom.com).



6. Slijedite upute za odabranu vrstu ispravka karte.
7. Odaberite opciju **Prijava**.
8. Povežite TomTom Rider na uslugu MyDrive kako biste poslali svoj ispravak karte u TomTom i primili ispravke karte od drugih TomTom korisnika.

Stvaranje prijave promjene karte pomoću označene lokacije

Ako za vrijeme vožnje uočite neujednačenost na karti, možete označiti njenu lokaciju kako biste kasnije prijavili promjenu.

Savjet: Svoju trenutnu lokaciju možete označiti čak i kada vozite.

Važno: Promjene na karti nemojte prijavljivati dok vozite.

1. Na prikazu karte ili prikazu navođenja odaberite simbol trenutne lokacije ili okvir s brzinom. Otvora se Brzi izbornik.



2. Odaberite opciju **Označi lokaciju**.
Označena lokacija sprema se u Moja mjesta, kao i datum i vrijeme spremanja lokacije.
3. U Glavnom izborniku odaberite **Moja mjesta**.
4. Otvorite mapu **Označene lokacije** i odaberite označenu lokaciju.
Označena lokacija prikazuje se na karti.
5. Na skočnom izborniku odaberite **Prijavi izmjene karte**.

6. Odaberite vrstu promjene na karti koju želite primijeniti.

Napomena: Ako želite prijaviti vrstu promjene karte koja nije prikazana u izborniku, koristite alat [Map Share Reporter](https://tomtom.com) na adresi tomtom.com.

7. Slijedite upute za odabranu vrstu promjene karte.
8. Odaberite opciju **Prijava**.
Oznaka za označenu lokaciju uklanja se s karte.
9. Povežite TomTom Rider na uslugu MyDrive Connect kako biste poslali svoju promjenu karte u TomTom i primili promjene karte od drugih TomTom korisnika.

Vrste promjena karte

Dostupno je nekoliko vrsta promjena karte.

Napomena: Ako želite prijaviti vrstu promjene karte koja nije dolje opisana, koristite alat [Map Share Reporter na adresi tomtom.com](https://tomtom.com).

Za sve dolje opisane promjene karte TomTom Rider morate povezati na uslugu MyDrive Connect kako biste poslali svoju promjenu karte u TomTom i primili promjene karte od drugih TomTom korisnika.

Ograničenje ceste

Odaberite ovu opciju za blokiranje ili deblokiranje ceste. Možete blokirati ili deblokirati cestu u jednom ili oba smjera ako učinite sljedeće:

1. Pritisnite i držite prst za odabir lokacije promjene karte na prikazu karte.
2. Odaberite gumb skočnog izbornika kako biste otvorili izbornik.
3. Na skočnom izborniku odaberite **Prijavi izmjene karte**.
4. Odaberite **Ograničenje ceste**.

Odaberite prometni znak na bilo kojem kraju ceste kako biste status ceste promijenili iz otvoreno u zatvoreno ili obrnuto.



5. Odaberite opciju **Prijava**.

Nazivi ulice

Odaberite ovu opciju za ispravak neispravnog naziva ulice.

1. Pritisnite i držite prst za odabir lokacije promjene karte na prikazu karte.

2. Odaberite gumb skočnog izbornika kako biste otvorili izbornik.
3. Na skočnom izborniku odaberite **Prijavi izmjene karte**.
4. Odaberite **Naziv ulice**.
5. Unesite ispravan naziv ulice.
6. Odaberite opciju **Prijava**.

Ograničenje skretanja

Odaberite ovu opciju kako biste prijavili netočna ograničenja skretanja na cesti.

1. Pritisnite i držite prst za odabir lokacije promjene karte na prikazu karte.
2. Odaberite gumb skočnog izbornika kako biste otvorili izbornik.
3. Na skočnom izborniku odaberite **Prijavi izmjene karte**.
4. Odaberite **Ograničenje skretanja**.
5. Ako je prikazano netočno raskrižje, odaberite **Odabir drugog raskrižja**.
6. Odaberite smjer dolaska.
Karta se okreće tako da je smjer iz kojeg dolazite prikazan na dnu zaslona.
7. Pojedinačno odaberite prometne znakove za izmjenu ograničenja skretanja za svaku cestu na raskrižju.



8. Odaberite opciju **Prijava**.

Ograničenje brzine

Odaberite ovu opciju za ispravak ograničenja brzine na karti.

1. Pritisnite i držite prst za odabir lokacije promjene karte na prikazu karte.
2. Odaberite gumb skočnog izbornika kako biste otvorili izbornik.
3. Na skočnom izborniku odaberite **Prijavi izmjene karte**.
4. Odaberite **Ograničenje brzine**.
5. Odaberite ispravno ograničenje brzine.
Ako ispravno ograničenje nije prikazano, krećite se lijevo ili desno kroz dostupna ograničenja brzine.
6. Odaberite opciju **Prijava**.

Kamere za kontrolu brzine

O kamerama za kontrolu brzine

Usluga kamera za kontrolu brzine upozorava vas na sljedeće lokacije kamera:

- Lokacije fiksnih kamera za kontrolu brzine.
- Lokacije mobilnih kamera za kontrolu brzine.
- Točke mobilnih kamera za kontrolu brzine.
- Lokacije kamera za prosječnu brzinu.
- Zone s prisilnim ograničenjem brzine.
- Lokacije kamera na semaforu.
- Kamere na cesti s ograničenim pristupom.

Usluga Kamere za kontrolu brzine šalje upozorenja i na sljedeće opasnosti:

- Lokacije crnih točaka.

Kako biste preuzeli TomTom usluge na uređaj TomTom Rider, morate biti povezani s TomTom uslugama i prijavljeni u TomTom račun.

Napomena: TomTom usluge nisu dostupne na svim uređajima TomTom Rider.

Važno: Usluga Kamere za kontrolu brzine nije dostupna u svim državama. Na primjer, umjesto te u Francuskoj TomTom nudi uslugu Opasna područja, a u Švicarskoj nisu dopuštene nikakve usluge lokacije kamera za kontrolu brzine. U Njemačkoj ste sami odgovorni za uključivanje ili isključivanje Kamera za kontrolu brzine. Problem sa zakonitošću upotrebe kamera za kontrolu brzine u Njemačkoj i ostalim državama EU-a nije jedinstven. Stoga, ovu uslugu koristite na vlastitu odgovornost. TomTom ne prihvaća odgovornost nastalu radi upotrebe ove usluge.

Prijelaz u drugo područje ili državu

Kada uđete u područje ili državu koji ne dopuštaju upozorenja na kamere za kontrolu brzine, uređaj TomTom Rider isključuje uslugu TomTom kamera za kontrolu brzine. U tim područjima ili državama nećete primati upozorenja na kamere za kontrolu brzine.

Neka područja ili države dopuštaju ograničena upozorenja na kamere za kontrolu brzine, primjerice samo upozorenja na fiksne kamere ili upozorenja na rizične zone. Uređaj TomTom Rider se automatski prebacuje na davanje ograničenih upozorenje kada uđete u ta područja ili države.

Upozorenja na kamere za kontrolu brzine

Upozorenja se izdaju kada se približavate kameri za kontrolu brzine. Upozorenja se izdaju na nekoliko načina:

- Prikazuje se Simbol na traci rute i na vašoj ruti na karti.
- Udaljenost do kamere za kontrolu brzine prikazana je na traci rute.
- Ograničenje brzine na lokaciji kamere prikazuje se na traci rute.
- Kad se približite kameri, čut ćete zvuk upozorenja.

- Dok prilazite kameri ili vozite zonom u kojem se prosječna brzina provjerava, vaša brzina je nadzirana. Ako vozite više od 5 km/h ili 3 mph preko ograničenja brzine, traka rute postaje crvena. Ako vozite manje od 5 km/h ili 3 mph preko ograničenja brzine, traka rute postaje narančasta.

Savjet: Na prikazu karte ili prikazu navođenja možete odabrati simbol kamere za kontrolu brzina kako biste vidjeli vrstu kamere, maksimalnu brzinu i duljinu zone provjere prosječne brzine. Na prikazu karte također možete odabrati kameru za kontrolu brzine koja je prikazana na ruti.

Simbol prikazan na karti	Simbol prikazan na traci rute	Opis
		Fiksna kamera za kontrolu brzine – ova vrsta kamere provjerava brzinu vozila koja prolaze i fiksirana je na jednom mjestu.
		Mobilna kamera za kontrolu brzine – ova vrsta kamere provjerava brzinu vozila koja prolaze i može se premještati na različita mjesta.
		Točka na kojoj je često mobilna kamera za kontrolu brzine – ova vrsta upozorenja pokazuje mjesta na kojima su često postavljene mobilne kamere.
		Kamere za provjeru prosječne brzine – ove vrste kamere mjere vašu prosječnu brzinu između dvije točke. Dobivate upozorenje na početku i kraju zone za provjeru prosječne brzine. Dok vozite kroz zonu provjere prosječne brzine, prikazuje se vaša prosječna brzina umjesto trenutne. Udaljenost do kraja zone prikazana je na traci rute.
		Zone za provođenje kontrole brzine – u ovim zonama može se nalaziti više kamere za kontrolu brzine. Dobivate upozorenje na početku i kraju zone za provođenje kontrole brzine. Dok vozite kroz zonu za provođenje kontrole brzine prikazuje se vaša trenutna brzina, a vizualno upozorenje prikazuje se u traci rute.
		Kamera na semaforu – ova vrsta kamere bilježi vozila koja krše prometna pravila na semaforima. Dvije su vrste kamere na semaforu – one koje provjeravaju vozite li kroz crveno svjetlo i one koje provjeravaju vozite li kroz crveno svjetlo zajedno s kontrolom brzine.

Simbol prikazan na karti	Simbol prikazan na traci rute	Opis
		Ograničenje prometa – ova vrsta upozorenja upozorava vas na ceste s ograničenjem.
		Crna točka – ova vrsta upozorenja dana je za mjesto gdje su se ranije koncentrirale prometne nezgode. Dobivate upozorenje na početku i kraju crne točke. Dok vozite kroz crne točke prikazuje se vaša trenutna brzina, a vizualno upozorenje prikazuje se u traci rute.

Promjena načina upozorenja

Za promjenu načina upozorenja o kamerama za kontrolu brzine odaberite **Zvukovi i upozorenja** u izborniku Postavke.



Zatim možete postaviti način primanja obavijesti za različite vrste kamera i opasnosti. Možete odabrati želite li upozorenja primati uvijek, samo kad vozite brzinom iznad dozvoljene ili nikad.

Da biste isključili sva upozorenja, isključite opciju **Kamere za kontrolu brzine i opasnosti**.

Prijavljivanje nove kamere za kontrolu brzine

Ako prođete pored nove kamere za kontrolu brzine za koju niste dobili upozorenje, možete je odmah prijaviti. Kamera za kontrolu brzine automatski se sprema na vaš uređaj i šalje drugim korisnicima.

Napomena: Za prijavu kamere za kontrolu brzine morate biti povezani s TomTom uslugama i prijavljeni u TomTom račun.

Kameru za kontrolu brzine možete prijaviti na sljedeće načine:

Korištenje okvira s brzinom za prijavu kamere

1. Odaberite simbol kamere za kontrolu brzine ili okvir s brzinom u prikazu navođenja. Prikazat će se poruka sa zahvalom što ste prijavili kameru.

Savjet: Ako tijekom prijave kamere pogriješite, u poruci odaberite **Odustani**.

Korištenje brzog izbornika za prijavu kamere za kontrolu brzine

1. Odaberite simbol trenutne lokacije ili okvir za brzinu u prikazu navođenja.
2. Na skočnom izborniku odaberite **Prijava kamere**. Prikazat će se poruka sa zahvalom što ste dodali kameru.

Savjet: Ako tijekom prijave kamere pogriješite, u poruci odaberite **Odustani**.

Potvrda ili uklanjanje mobilne kamere za kontrolu brzine

Možete potvrditi prisutnost mobilne kamere za kontrolu brzine ili je ukloniti ako nije više prisutna.

Nakon što prođete pored mobilne kamere za kontrolu brzine, na traci rute pojavit će se pitanje je li kamera još ondje.

- Odaberite **Da** ako je mobilna kamera još ondje.
- Odaberite **Ne** ako je mobilna kamera uklonjena.

Vaš se odabir šalje tvrtki TomTom. Prikupljamo izvješća od mnoštva korisnika kako bi odredili da li upozorenje na kameru treba zadržati ili ukloniti.

Ažuriranje lokacija kamera i rizika

Lokacije kamera za kontrolu brzine mijenjaju se često. Nove kamere mogu se pojaviti bez upozorenja, a mogu se i promijeniti lokacije drugih rizika, poput crnih točaka.

Kada ste povezani s TomTom uslugama, uređaj TomTom Rider u realnom vremenu prima ažuriranja lokacija fiksnih i mobilnih kamera . Ne morate ništa učiniti kako biste primili ažurne informacije – TomTom Rider ih automatski prima.

Opasna područja

O opasnim područjima i rizičnim zonama

Usluga Opasna područja upozorava na opasna područja i rizične zone na vašoj ruti dok ste u Francuskoj.

Od 3. siječnja 2012. godine ilegalno je primati upozorenja o fiksnim ili mobilnim kamerama za kontrolu brzine kada vozite u Francuskoj. Radi sukladnosti s ovom promjenom u francuskom zakonu, lokacije kamera za kontrolu brzine više se ne prijavljuju, a umjesto toga su područja opasnosti navedena kao opasna područja i rizične zone.

Važno: Izvan Francuske primete upozorenja o kamerama za kontrolu brzine. U Francuskoj primete upozorenja o opasnim područjima i rizičnim zonama. Kada prijeđete granicu, mijenja se vrsta upozorenja koja primete.

Opasna područja su područja definirana francuskim zakonom. Rizična zona je privremeno opasno područje koje su prijavili korisnici. Usluga Opasna područja na isti način upozorava na opasna područja i rizične zone.

Opasna područja i rizične zone mogu, ali i ne moraju, sadržavati jednu ili više kamera za kontrolu brzine ili cijeli niz drugih opasnosti tijekom vožnje:

- Određene lokacije nisu dostupne i umjesto njih se prikazuje ikona opasnog područja kada mu se približavate.
- Minimalna dužina zone ovisi o vrsti ceste te je 300 m za ceste u naseljenim područjima, 2000 m (2 km) za sporedne ceste i 4000 m (4 km) za autoceste.
- Lokacija jedne ili više kamera za kontrolu brzine, ako ih ima, može biti na bilo kojem dijelu područja.
- Ako se dva opasna područja nalaze u međusobnoj blizini, upozorenja se mogu spojiti u jedno duže područje.

Informacije o lokaciji zona TomTom i drugi korisnici stalno ažuriraju tako da vaš TomTom Rider stalno prima najnovije informacije. I vi možete doprinijeti prijavom novih lokacija rizičnih zona.

Kako biste preuzeli TomTom usluge na uređaj TomTom Rider, morate biti povezani s TomTom uslugama i prijavljeni u TomTom račun.

Napomena: Ne možete ukloniti opasno područje ili rizičnu zonu.

Napomena: TomTom usluge nisu dostupne na svim uređajima TomTom Rider.

Napomena: Neke usluge tvrtke TomTom možda nisu dostupne na vašoj trenutnoj lokaciji.

Prijelaz u drugo područje ili državu

Kada uđete u područje ili državu koji ne dopuštaju upozorenja na kamere za kontrolu brzine, uređaj TomTom Rider isključuje uslugu TomTom kamera za kontrolu brzine. U tim područjima ili državama nećete primati upozorenja na kamere za kontrolu brzine.





Neka područja ili države dopuštaju ograničena upozorenja na kamere za kontrolu brzine, primjerice samo upozorenja na fiksne kamere ili upozorenja na rizične zone. Uređaj TomTom Rider se automatski prebacuje na davanje ograničenih upozorenje kada uđete u ta područja ili države.

Upozorenja na opasna područja i rizične zone

Upozorenja se izdaju 10 sekundi prije ulaska u opasno područje ili rizičnu zonu. Upozorenja se izdaju na nekoliko načina:

- Prikazuje se Simbol na traci rute i na vašoj ruti na karti.
- Udaljenost do početka zone prikazana je na traci rute.
- Ograničenje brzine u zoni prikazuje se na traci rute.
- Kad se približite početku zone, čut ćete zvuk upozorenja.
- Dok prilazite zoni ili vozite zonom, vaša brzina je nadzirana. Ako vozite više od 5 km/h ili 3 mph preko ograničenja brzine, traka rute postaje crvena. Ako vozite manje od 5 km/h ili 3 mph preko ograničenja brzine, traka rute postaje narančasta.
- Dok vozite u zoni, udaljenost od kraja zone prikazana je u traci rute.

Zvukovi upozorenja reproduciraju se za ove vrste zona:

Simbol prikazan na karti	Simbol prikazan na traci rute	Opis
		Opasno područje – ova vrsta upozorenja daje se samo u Francuskoj. Dobivate upozorenje na početku i kraju opasnog područja.
		Rizična zona – ova vrsta upozorenja daje se samo u Francuskoj. Dobivate upozorenje na početku i kraju rizične zone.

Možete promijeniti način primanja upozorenja o opasnim područjima i rizičnim zonama.

Promjena načina upozorenja

Za promjenu načina upozorenja o opasnim područjima odaberite **Zvukovi i upozorenja** u izborniku Postavke.



Zatim možete postaviti način primanja obavijesti za različite vrste zona. Možete odabrati želite li uvijek primati upozorenja, samo kad vozite brzinom iznad dozvoljene ili nikad.

Da biste isključili sva upozorenja, isključite opciju **Opasna područja i opasnosti**.

Prijava rizične zone

Ako prođete pored nove privremene rizične zone za koju niste dobili upozorenje, možete je odmah prijaviti.

Napomena: Za prijavu rizične zone morate biti povezani s TomTom uslugama i prijavljeni u TomTom račun.

Ako nova privremena rizična zona bude prijavljena izravno prije ili nakon postojeće rizične zone ili opasnog područja, nova zona dodaje se postojećoj. Rizična zona automatski se sprema na uređaj i šalje drugim korisnicima. Prijavljena rizična zona na vašem uređaju ostaje tri sata.

Ako dovoljno korisnika usluge Opasna područja prijavi novu rizičnu zonu, ona može postati opasno područje dostupno za sve pretplatnike.

Rizičnu zonu možete prijaviti na sljedeće načine:

Korištenje okvira s brzinom za prijavu rizične zone

1. Odaberite simbol rizične zone ili okvir s brzinom u prikazu navođenja.
Prikazat će se poruka sa zahvalom što ste prijavili zonu.

Savjet: Ako tijekom prijave kamere pogriješite, u poruci odaberite **Odustani**.

Korištenje brzog izbornika za prijavu rizične zone

1. Odaberite simbol trenutne lokacije ili okvir za brzinu u prikazu navođenja.
2. Na skočnom izborniku odaberite **Prijavi rizičnu zonu**.
Prikazat će se poruka sa zahvalom što ste dodali rizičnu zonu.

Savjet: Ako tijekom prijave rizične zone pogriješite, u poruci odaberite **Odustani**.

Ažuriranje lokacija opasnih područja i rizičnih zona

Lokacije opasnih područja i rizičnih zona često se mijenjaju. Nove zone se također mogu pojaviti bez upozorenja.

Vaš TomTom Rider sva ažuriranja zona prima u realnom vremenu. Ne morate ništa učiniti kako biste primili ažurne informacije – TomTom Rider ih automatski prima.

Postavke

Izgled

Odaberite **Postavke** u Glavnom izborniku, zatim odaberite **Izgled**.



Na ovome zaslonu možete promijeniti ove postavke:

- **Prikaz**
Odaberite [Prikaz](#) kako biste promijenili izgled zaslona.
- **Traka rute**
Odaberite Traka rute kako biste promijenili informacije koje se prikazuju na traci rute.
- **Prikaz popisa TI na karti**
Odaberite [Prikaz popisa TI na karti](#) da biste odabrali koje popise TI želite prikazati na karti.

Napomena: Opcija **Prikaz popisa TI na karti** nije dostupna na svim TomTom uređajima za navigaciju ni u svim aplikacijama.

- **Prikaz navođenja**
Odaberite [Prikaz navođenja](#) kako biste promijenili informacije koje se prikazuju na prikazu navođenja.
- **Automatski zum**
Odaberite [Automatski zum](#) kako biste se promijenili način na koji se prikazuje raskršće dok vozite.
- **Pregled izlaza**
Odaberite [Pregled izlaza](#) da biste promijenili način prikaza izlaza ili raskršća na ruti.
- **Automatsko prebacivanje prikaza karte**
Prema zadanim postavkama, automatsko mijenjanje prikaza je uključeno. Na primjer, to znači da će TomTom Rider prikazati prikaz karte kada je predložena alternativna ruta, zajedno s nekoliko drugih okolnosti. Isto tako, na primjer, TomTom Rider će prikazati prikaz navođenja kada počnete voziti i ubrzavati. Ovu postavku odaberite ako želite isključiti automatsko mijenjanje između prikaza navođenja i prikaza karte.

Prikaz

Odaberite **Postavke** u Glavnom izborniku, zatim odaberite **Izgled**.



Boja teme

Odaberite **Boja teme** za promjenu boje na izbornicima, gumbima i ikonama aplikacije te na karti.

Savjet: Simboli trenutne lokacije i rute isto mijenjaju boju u odabranu boju. Boju uvijek možete vratiti na originalnu boju.

Svjetlina

Odaberite **Svjetlina** za promjenu sljedećih postavki:

- **Dnevna svjetlina**
Pomaknite klizač kako biste podesili razinu svjetline zaslona tijekom dana.
- **Noćna svjetlina**
Pomaknite klizač kako biste podesili razinu svjetline zaslona tijekom noći.

Odaberite **Kad je mrak, prebaci na noćne boje** kako bi se noćne boje automatski aktivirale kad se smrači.

Veličina teksta i gumba

Odaberite **Veličina teksta i gumba** za promjenu veličine teksta i gumba na zaslonu.

Napomena: Ova je značajka dostupna samo na uređajima sa zaslonom veličine 6 inča / 15 cm ili većim.

Povucite klizač za promjenu veličine teksta i gumba u malu, srednju ili veliku, zatim odaberite **Primijeni promjenu**. TomTom Rider se ponovno pokreće i promjene će se primijeniti.

Zaključavanje orijentacije uređaja

Odaberite **Postavke** u Glavnom izborniku, zatim odaberite **Izgled**.

Odaberite **Prikaz**.



Zaključaj orijentaciju

Odaberite **Zaključaj orijentaciju** kako biste spriječili rotaciju zaslona kad rotirate uređaj.

Kad je aktivna postavka ISKLJUČENO (zadano), ako rotirate uređaj između vodoravnog i okomitog položaja, rotira se i orijentacija zaslona.

Kako biste zaključali zaslon u vodoravnom ili okomitom položaju, rotirajte uređaj, a zatim postavite postavku na UKLJUČENO kako biste zaključali zaslon u tom položaju.

Boja karte

Odaberite **Postavke** u Glavnom izborniku, zatim odaberite **Izgled**.

Odaberite **Prikaz**.



Boja karte

Odaberite **Boja karte** kako biste izmijenili kontrast boja koje se koriste na karti kako bi bilo lakše vidjeti kartu na jarkom svjetlu.

Traka rute

Na **traci rute** možete promijeniti ove postavke:

Savjet: Kako biste saznali gdje se nalaze različiti okviri u prikazu navođenja ili prikazu kate, pogledajte Što se nalazi na zaslonu.

Odaberite **Informacije o dolasku** kako biste promijenili informacije prikazane u okviru s informacijama o dolasku:

- **Prikaži preostalu udaljenost**
Odaberite ovu postavku za prikaz preostale udaljenosti.
- **Prikaži preostalo vrijeme**
Odaberite ovu postavku za prikaz preostalog vremena.
- **Automatsko prebacivanje između udaljenosti i vremena**
Odaberite ovu postavku za neprestano prebacivanje između preostale udaljenosti i preostalog vremena.
- **Prikaži informacije o dolasku za**
Odaberite ovu postavku za prikaz vremena dolaska do vašeg konačnog odredišta ili sljedeće međutočke.

Odaberite **Informacije o ruti** kako biste odabrali TI i informacije o ruti za prikaz na traci rute.

Odaberite **Prikaži trenutno vrijeme** za prikaz trenutačnog vremena na dnu trake rute.

Ako je moguće, prikaži široku traku rute

Široka traka rute ne prikazuje se prema zadanim postavkama. Ovu postavku možete odabrati kako biste uključili široku traku rute u prikazu navođenja.

Napomena: Široka traka rute može se prikazati samo ako je zaslon dovoljno širok.

Kad se prikazuje široka traka rute, vidite više informacija o svojoj ruti. Na primjer, prikazuje se vrijeme i udaljenost do prometnih čepova i još više.

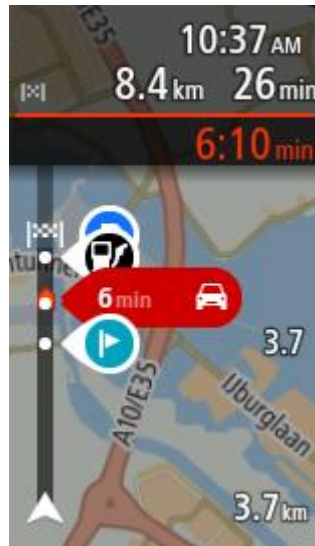

Prikaz navođenja

U **prikazu navođenja** možete promijeniti ove postavke:

- **Prikaži naziv trenutne ulice**
Ova postavka prikazuje naziv ulice kojom vozite.
- **Stil prikaza navođenja**
Ovu postavku odaberite za biranje između 3D ili 2D verzije prikaza navođenja. I 2D i 3D prikaz navođenja pomiče se u vašem smjeru kretanja.

Automatski zum

Odaberite **Automatski zum** za promjenu postavki automatskog zumiranja u prikazu navođenja kada se približavate skretanju ili raskršću. Povećavanje može olakšati skretanje ili prolazak kroz križanje.

- **Zumiraj sljedeće skretanje**
Sva skretanja i raskršća na vašoj ruti maksimalno se povećavaju.
- **Ovisno o vrsti ceste**
Skretanja i raskršća na ruti povećavaju se do standardne razine za vrstu ceste na kojoj se nalazite.
- **Niti jedan**
Niti jedno skretanje ili raskršće na vašoj ruti neće se povećavati.

Pregled izlaza s autoceste

Odaberite **Postavke** u Glavnom izborniku, zatim odaberite **Izgled**.



Odaberite **Pregledi izlaza** da biste promijenili postavke za prikaz navođenja dok se približavate izlazima ili raskršćima.

- **Prikaži kartu i pregled**
Prikazuje se podijeljeni zaslon s prikazom navođenja na lijevoj strani i navođenjem kroz trake na desnoj strani.
- **Prikaži samo pregled**
Prikazuje se samo navođenje kroz trake.
- **Isključeno**
Prikazuje se samo prikaz navođenja.

Planiranje rute

U Glavnom izborniku odaberite **Postavke**, a zatim odaberite **Planiranje rute**.



Predloži odredišta

Ako ne postoje planirane rute, uređaj uči o vašim svakodnevnim navikama u vožnji do spremljenih omiljenih mjesta i također predviđa odredišta kada uređaj pokrenete iz stanja mirovanja, na primjer kada se ujutro vozite na posao.

Uključite ovu opciju ako želite primati [prijedloga odredišta](#) ili je isključite ako ne želite primati prijedloge odredišta.

Napomena: Morate uključiti **Čuvaj povijest putovanja na ovom uređaju za dodatne značajke** u izborniku Postavke > Sustav > **Vaši podaci i privatnost** kako biste vidjeli tu značajku.

Kad je dostupna brža ruta

Ako tijekom vožnje postane dostupna brža ruta, TomTom Traffic može ponovno isplanirati vaš put uz bržu rutu. Odaberite između sljedećih opcija:

- **Uvijek idi najbržom rutom** – za vas će se uvijek odabrati najbrža ruta.
- **Pitaj me tako da mogu odlučiti** – pitat će vas se želite li ići bržom rutom. Bržu rutu možete odabrati ručno ili upravljanjem prema njoj.
- **Ne pitaj me** – uređaj neće tražiti brže rute za vas.

Uvijek planiraj ovu vrstu rute

Možete odabrati između sljedećih vrsta ruta:

- **Najbrža ruta** – ruta za koju je potrebno najmanje vremena.
- **Najkraća ruta** – najkraća udaljenost između lokacija koje ste postavili. Ovo možda nije najbrža ruta, pogotovo ako najkraća ruta prolazi kroz mjesto ili grad.
- **Najekološkija ruta** – ruta koja najviše štedi gorivo.
- **Zavojita ruta** – ruta s najviše zavoja.

Napomena: Opcija **Zavojita ruta** nije dostupna na svim TomTom uređajima za navigaciju ni u svim aplikacijama.

- **Izbjegni autoceste** – ova vrsta rute izbjegava sve autoceste.
- **Pješačka ruta** – ruta za prelaženje puta pješice.
- **Biciklistička ruta** – ruta za prelaženje puta biciklom.

Izbjegni na svakoj ruti

Možete odabrati izbjegavanje trajekata i vlakova za prijevoz auta, ceste s naplatom, trake za zajedničku vožnju i neasfaltirane ceste. Postavite kako će uređaj TomTom Rider tretirati ove cestovne značajke prilikom izračuna ruta.

Trake za zajedničku vožnju ponekad se nazivaju trake za vozila s više od jednog putnika (HOV) i ne postoje u svim državama. Za vožnju u tim trakama treba vam, na primjer, više od jedne osobe u automobilu ili automobil mora voziti na ekološko gorivo.

Bluetooth

Tip: To access settings and the status of your services quickly, select the menu bar at the top of the main menu. In portrait mode, you can also tap the icons down the right hand side.

Odaberite **Postavke** u glavnom izborniku, zatim odaberite **Bluetooth**.



Ovu postavku upotrijebite za sljedeće:

- **Dodaj telefon** - [Povežite pametni telefon](#) s uređajem TomTom Rider kako biste mogli upućivati i primati pozive, primati SMS poruke i razgovarati s osobnim asistentom.
- **Dodaj slušalice** - [Povežite slušalice](#) tako da možete čuti izgovorene upute. Kako biste čuli i pozive, slušalice trebaju biti višekanalne, tj. podržavati dvije veze i telefon trebate povezati sa slušalicama.

Trajno isključivanje poruka

Ovaj način trajno isključuje poruke dok ih ponovno ne uključite u izborniku Postavke.

1. Odaberite gumb Glavnog izbornika kako biste otvorili Glavni izbornik.



2. Odaberite **Postavke** u glavnom izborniku, zatim odaberite **Bluetooth**.



Ako je telefon povezan, vidjet ćete zaslon Bluetooth postavke.

3. Odaberite ime svog telefona.
4. Povucite tipku za prebacivanje za **Poruke s pametnog telefona** kako biste uključili ili isključili poruke.

Wi-Fi

Tip: To access settings and the status of your services quickly, select the menu bar at the top of the main menu. In portrait mode, you can also tap the icons down the right hand side.

Odaberite **Postavke** u glavnom izborniku, zatim odaberite **Wi-Fi**.



Vidjet ćete sve popis dostupnih Wi-Fi mreža i spremljene Wi-Fi mreže koje su trenutno izvan dometa.

[Odaberite Wi-Fi mrežu za povezivanje ili zaboravljanje](#) te za prikaz naprednih opcija.

Napredne opcije

Ako odaberete gumb Naprednih opcija, možete promijeniti raspon postavki uključujući postavke za mrežnu sigurnost, proxy i IP.

Mrežna sigurnost

Ovisno o vrsti Wi-Fi mreže, možda ćete vidjeti samo postavke za lozinku, proxy i IP. Sigurnija mreža međutim ima dodatne sigurnosne postavke kao što su:

- Naziv mreže ili SSID.
- EAP metoda, na primjer, PEAP, TLS, TTLS itd.
- Provjera autentičnosti 2. faze, na primjer PAP, MSCHAP itd.
- CA certifikat
- Identitet

Važno: To su napredne opcije za sigurnost Wi-Fi mreže, pa ako ne znate u potpunosti što radite, nemojte upotrebljavati te opcije.

Proxy poslužitelj

Proxy je poslužitelj koji se nalazi između vašeg računala i poslužitelja. Proxy poslužitelj presreće podatke i obrađuje ih. Može prihvatiti podatke i poslati ih na poslužitelj, odbiti ih ili obraditi, a da nikada ne trebaju doći do pravog poslužitelja.

Vaši izbori za postavke proxy poslužitelja jesu Ništa, Ručno i Auto-konfiguracija. Odaberete li Ručno ili Auto-konfiguracija, otkrit će se dodatne napredne opcije, pa ponavljamo da ne upotrebljavate te opcije ako niste sigurni što one znače.

IP postavke

Možete odabrati primiti IP adresu iz DHCP poslužitelja ili je postaviti na statičnu.

Ažuriranja i nove stavke

U Glavnom izborniku odaberite **Postavke**.



Crveni uskličnik na gumbu Postavke pokazuje da su [dostupna ažuriranja ili nove stavke](#).

Odaberite **Ažuriranja i nove stavke**.



Gumb **Ažuriranja i nove stavke** pokazuje koliko je novih ažuriranja i stavki dostupno za instalaciju. Na popisu se nalaze one stavke koje ste kupili u web trgovini TomTom.

Karte

Odaberite **Postavke** u Glavnom izborniku, zatim odaberite **Karte**.



Odabir druge karte

Odaberite **Odabir druge karte** za promjenu karte koju koristite.

Možete izabrati između karti spremljenih u internu memoriju ili na memorijsku karticu ako TomTom Rider ima utor za memorijsku karticu.

Važno: Rute i trase ne mogu se spremati na istu memorijsku karticu kao i karte jer memorijska kartica mora biti formatirana na drugi način.

Napomena: Iako na TomTom Rider možete spremiti više od jedne karte, za planiranje i navigaciju možete koristiti samo jednu po jednu kartu.

Savjet: Uređaj vas upozorava ako će se baterija vjerojatno isprazniti pri dodavanju karte.

Savjet: Pritisnite tipku za uključivanje/isključivanje da biste isključili zaslon i uštedjeli bateriju dok se karta preuzima.

Dodavanje karte

Odaberite **Dodaj kartu** kako biste vidjeli popis svih karti koje su dostupne za preuzimanje. Te su karte sortirane po kontinentu.

Odaberite kartu koju želite instalirati i dodirnite **Preuzimanje**.

Ako je na vašem uređaju TomTom Rider instalirana memorijska kartica formatirana za TomTom Karte, morat ćete odabrati gdje želite instalirati kartu.

Napomena: Navedeni dostupni prostor odnosi se na lokaciju na kojoj ima najviše slobodnog prostora.

Nakon što odaberete gdje želite instalirati kartu, započinite preuzimanje.

Brisanje karte

Odaberite **Izbriši kartu**. Odaberite potvrdne okvire pored karata koje ćete izbrisati.

Napomena: Ne smijete izbrisati SVE svoje karte.

Zvukovi i upozorenja

Odaberite **Postavke** u Glavnom izborniku, zatim odaberite **Zvukovi i upozorenja**.



Na ovom zaslonu možete promijeniti postavke za zvukove i upozorenja.

Vrsta upozorenja

Sada možete odabrati na koji način želite primati upozorenja:

- **Čitaj**
Slušajte izgovorena upozorenja i zvukove upozorenja.
- **Zvukovi**
Slušajte samo zvukove upozorenja.
- **Samo vizualno**
Nema danih znakova upozorenja.

Upozorenja

Zatim možete postaviti način primanja obavijesti za različite vrste kamera, opasnih područja i opasnosti. Možete odabrati želite li upozorenja primati uvijek, samo kad vozite brzinom iznad dozvoljene ili nikad.

Kamere za kontrolu brzine i opasnosti

Možete isključiti sva upozorenja na kamere za kontrolu brzine, opasna područja i opasnosti. Kad je uključena opcija **Kamere za kontrolu brzine i opasnosti**, možete isključiti upozorenja za svaku vrstu kamere za kontrolu brzine, opasnog područja i opasnosti.

Dodatne postavke

- **Prometni zastoj ispred**
Upozorenja na zastoje u prometu u traci rute dio su usluge TomTom Traffic. Možete odabrati da nikada ne primite upozorenje ili da uvijek primite upozorenje kada se prebrzo približavate zastoju.
- **Kod prebrze vožnje**
Upozorenje dobivate čim premašite ograničenje brzine za više od 5 km/h ili 3 mph. Ako vozite prebrzo, okvir za brzinu u prikazu navođenja također postaje crven.
- **Zvukovi dodira na zaslonu**
Uključite **Zvukovi dodira na zaslonu** kako biste prilikom odabira stavke ili dodirivanja gumba čuli zvuk škljocanja. Zvuk škljocanja znači da uređaj razumije vaš odabir ili dodir.
- **Čitaj prometna upozorenja**
Aktivirajte **Čitaj prometna upozorenja** kako biste čuli govorna upozorenja za promet na vašoj ruti.

Glasovi

Odaberite **Postavke** u Glavnom izborniku, zatim odaberite **Glasovi**.



Odabir glasa

Odaberite **Odabir glasa** kako biste promijenili glas koji daje izgovorene upute i druge upute o ruti.

Dostupan je širok raspon glasova. Postoje računalni glasovi koji mogu čitati nazive ulica i druge informacije izravno s karte i postoje snimljeni glasovi koje su snimili glumci.

Napomena: Računalno generirani glasovi nisu dostupni na svim jezicima.

Ako trebate računalo generirati glas, a nije dostupan za vaš jezik, dobit ćete mogućnost odabira s popisa instaliranih računalnih glasova koji su dostupni za državu u kojoj se nalazite.

Postavke uputa

- **Čitaj vrijeme dolaska**

Koristite ovu postavku kako biste odredili hoće li se vaše vrijeme dolaska izgovarati na glas.

- **Čitaj rane upute**

Na primjer, ako uključite ovu postavku, možete čuti rane upute poput "Nakon 2 km idite na desni izlaz" ili "Naprijed, skrenite lijevo".

Napomena: Kada odaberete snimljeni glas, vidjet ćete samo tu postavku jer snimljeni glasovi ne mogu čitati brojeve ceste, prometne znakove itd.

- **Čitaj oznake ceste**

Ovu postavku koristite kako biste kontrolirati hoće li brojevi ceste biti pročitani kao dio uputa za navigaciju. Na primjer, kada se brojevi cesta čitaju, čut ćete "Skrenite lijevo na A100".

- **Čitaj informacije o prometnim znakovima**

- Ovu postavku koristite kako biste kontrolirati hoće li informacije prometnih znakova biti pročitane kao dio uputa za navigaciju. Na primjer, "Skrenite lijevo na ulicu A302 Bridge Street prema Islingtonu".

- **Čitaj nazive ulica**

Ovu postavku koristite kako biste kontrolirati hoće li nazivi ulica biti pročitani kao dio uputa za navigaciju. Na primjer, kad se nazivi ulica čitaju, čujete "Skrenite lijevo na ulicu Graham Road prema Hackneyu".

- **Čitaj strane nazive ulica**

Ovu postavku koristite kako biste kontrolirati hoće li strani nazivi ulica biti pročitani kao dio uputa za navigaciju, primjerice "Skrenite desno na Champ Élysées". Na primjer, engleski računalni glas može pročitati i izgovoriti francuske nazive ulica, ali izgovor možda neće biti potpuno točan.

Osjetljivost na dodir

U Glavnom izborniku odaberite **Postavke**, a zatim odaberite **Osjetljivost na dodir**.



Odaberite **Osjetljivost na dodir** da biste odabrali veću ili manju osjetljivost prilikom dodira gumba na uređaju TomTom Rider:

- Odaberite **Bez rukavica** kada ne nosite rukavice.
- Odaberite **Tanke rukavice** kada nosite ljetne rukavice.
- Odaberite **Debele rukavice** kad nosite zimske rukavice ili pada kiša.

Savjet: Za jako mokro vrijeme odaberite **Debele rukavice** kako kapi kiše ne bi uzrokovale lažne unose na zaslonu.

Jezik i jedinice

Odaberite **Postavke** u Glavnom izborniku, zatim odaberite **Jezik i jedinice**.



Na ovome zaslonu možete promijeniti sljedeće postavke:

- **Jezik**
Na ovome zaslonu možete vidjeti trenutno odabrani jezik. Ovu postavku odaberite za promjenu jezika koji se koristi za sve gumbе i poruke prikazane na uređaju TomTom Rider.
Kada promijenite postavku jezika, glas se automatski mijenja, a jedinice se postavljaju na automatske.
- **Država**
Na ovome zaslonu možete vidjeti trenutno odabranu državu. Ovu postavku odaberite za promjenu države. Kada promijenite državu, format vremena/datuma, jedinice udaljenosti i glas automatski se mijenjaju. Ovaj popis uključuje države s karti koje su trenutno instalirane u uređaju.
- **Tipkovnice**
Ovu postavku odaberite za odabir s popisa dostupnih tipkovnica.
Putem tipkovnice unosite nazive i adrese kad planirate rutu ili tražite ime mjesta ili lokalnog restorana.
- **Jedinice**
Ovu postavku odaberite za odabir jedinica koje će se koristiti za značajke poput planiranja ruta. Ako želite da se koriste jedinice koje se inače koriste na vašoj trenutnoj lokaciji, odaberite **Automatski**.
- **Vrijeme i datum**
Satelitski satovi automatski postavljaju vrijeme i datum, ali možete promijeniti format za vrijeme i datum pomoću ovih postavki.

Sustav

Odaberite **Postavke** u Glavnom izborniku, zatim odaberite **Sustav**.



Na ovome zaslonu možete promijeniti ove postavke:

- **O**
Na ovom se zaslonu prikazuju razne korisne informacije o vašem modelu TomTom uređaja. Te su informacije korisne tijekom poziva korisničkoj podršci i prilikom obnavljanja pretplate na internetskoj trgovini TomTom.
Neke od ovdje prikazanih informacija uključuju:
 - Vaše pretplate na usluge - odaberite uslugu kako biste vidjeli koliko će dugo vaša pretplata raditi prije isteka.

- Serijski broj.
- Instalirane karte.
- Slobodna memorija.
- GPRS status za uvijek povezane uređaje.
- **Odaberite način pretraživanja**
Dostupne su sljedeće dvije vrste pretraživanja:
 - **Brzo pretraživanje**
Počnite upisivati odredište, mjesto ili TI kako biste odmah vidjeli popis podudarnih naziva ulica, mjesta i TI.
 - **Pretraživanje korak po korak**
Pronađite odredište u jednostavnim koracima. Za adresu prvo unesite grad, zatim ulicu i na kraju kućni broj. Za TI unesite mjesto na kojem želite pretraživati, a zatim unesite vrstu TI koju želite pretražiti.

Objе vrste pretraživanja daju isti rezultat, stoga odaberite vrstu istraživanja koja vam je najjednostavnija za upotrebu.
- **Formatiranje memorijske kartice**
Ako vaš uređaj ima utor za memorijsku karticu, možete formatirati memorijsku karticu tako da se može upotrebljavati za TomTom Karte i drugi sadržaj tvrtke TomTom.
- **Resetiraj uređaj**
Ovu postavku odaberite za brisanje svih spremljenih mjesta i postavki te za vraćanje standardnih tvorničkih postavki na uređaju TomTom Rider. To uključuje postavke za jezik, glas, upozorenja i temu. Imenik iz telefona također se briše.
Ovo nije softversko ažuriranje i neće utjecati na verziju softverske aplikacije instalirane na TomTom Rider.
- **Postavke baterije**
Ovu postavku odaberite za kontroliranje opcije za uštedu napajanja na uređaju TomTom Rider.
- **Vaši podaci i privatnost**
Neke značajke šalju informacije u tvrtku TomTom ili ih spremaju na vašem uređaju. Morat ćete odgovoriti na sljedeća pitanja:
 - **Koristi moju lokaciju i podatke koje unosim za primanje TomTom usluga**
Ako se slažete, možete upotrebljavati sljedeće značajke ako ih vaš uređaj podržava:
Prometne informacije
Preuzimanje lokacija kamera za kontrolu brzine
[Brzo pretraživanje](#)
Slanje izvješća o kamerama za kontrolu brzine
 - **Čuvaj povijest putovanja na ovom uređaju za dodatne značajke**
Ako se slažete, vaš uređaj predlaže odredišta ako uređaj podržava značajku. Ako kasnije poželite poništiti pristanak, svi povijesni podaci o vašim rutama bit će uklonjeni. To znači da ako kasnije ponovno poželite primiti predložena odredišta, uređaj prije predlaganja odredišta mora iznova učiti o uzorcima vaše vožnje.

Pomoć

Na Glavnom izborniku ili izborniku Postavke odaberite **Pomoć**.



Na ovome zaslonu možete vidjeti sljedeće informacije:

- **Vođena prezentacija**

Ovu opciju odaberite za kratak vodič o uporabi uređaja za navigaciju, ako je vaš uređaj po-dražava.

- **O**

Pogledajte Sustav.

Dodatna pomoć

Dodatnu pomoć možete dobiti na adresi tomtom.com/support.

Informacije o jamstvu i privatnosti potražite na adresi tomtom.com/legal.

Dobivanje pomoći

Pomoć

Na Glavnom izborniku ili izborniku Postavke odaberite **Pomoć**.



Na ovome zaslonu možete vidjeti sljedeće informacije:

- **Vođena prezentacija**
Ovu opciju odaberite za kratak vodič o uporabi uređaja za navigaciju, ako je vaš uređaj podržava.
- **O**
Pogledajte Sustav.

Dodatna pomoć

Dodatnu pomoć možete dobiti na adresi tomtom.com/support.

Informacije o jamstvu i privatnosti potražite na adresi tomtom.com/legal.

Upotreba aplikacije MyDrive Connect

O aplikaciji MyDrive Connect

Najbrži i najlakši način da svoj TomTom Rider održite ažurnim je putem [Wi-Fi veze](#).

Ako se ne možete spojiti na internet s pomoću Wi-Fi veze ili želite upotrijebiti neki drugi način, možete se spojiti na internet s pomoću USB veze s računalom. Da biste svoj uređaj TomTom Rider povezali s internetom, na računalu mora biti instalirana aplikacija MyDrive Connect.

Napomena: ne možete upravljati uređajem putem aplikacije MyDrive Connect.

Postavljanje aplikacije MyDrive Connect

Prilikom prvog korištenja aplikacije MyDrive Connect učinite sljedeće:

Na računalu otvorite internetski preglednik i idite na tomtom.com/mydrive-connect.

1. Pritisnite **Preuzimanje za Mac** ili **Preuzimanje za Windows**.
2. Spremite preuzetu datoteku.
3. Dvaput pritisnite kako biste otvorili preuzetu datoteku.
4. Slijedite upute na zaslonu kako biste instalirali MyDrive Connect.
5. Odaberite postavke za automatsko pokretanje i ažuriranja.
6. Pritisnite **U redu**.

Sada možete otvarati aplikaciju MyDrive Connect iz područja za obavijesti vaše radne površine.



MyDrive Connect automatski se pokreće kad povežete TomTom Rider s računalom.

Spajanje na internet s pomoću aplikacije MyDrive Connect

Ako se ne možete povezati s internetom putem Wi-Fi mreže, možete [instalirati ažuriranja i nove stavke](#) pomoću USB veze s računalom.

Dok ste povezani, također možete sinkronizirati uređaj putem aplikacije TomTom MyDrive.

Kako biste se spojili na internet s pomoću USB-a, učinite sljedeće:

1. Provjerite je li [MyDrive Connect](#) instaliran na vaše računalo.
2. Provjerite ima li vaše računalo internetsku vezu koja radi.
3. Povežite TomTom Rider s računalom pomoću USB kabela isporučenog s uređajem i uključite TomTom Rider.

MyDrive Connect automatski se pokreće i dijeli internetsku vezu računala s uređajem.

Napomena: Koristite SAMO USB kabel isporučen s vašim uređajem TomTom Rider. Drugi USB kabeli možda neće funkcionirati.

Napomena : TomTom Rider ne možete povezivati s računalom pomoću nosača.

Napomena: USB kabel trebate priključiti izravno u USB ulaz na računalu, a ne u USB čvorište ili USB ulaz na tipkovnici ili monitoru.

4. Instalirajte ažuriranja i nove stavke na TomTom Rider.

TomTom račun

Za preuzimanje sadržaja i uporabu TomTom usluga potreban vam je TomTom račun.

Pomoću svoga računala možete stvoriti račun na jedan od sljedećih načina:

- Na samom uređaju tijekom prve upotrebe ili odabirom gumba **MyDrive**.
- Pritiskom gumba **Stvori račun** na tomtom.com.
- Odabirom zelenog gumba **MyTomTom** na tomtom.com.
- Odlaskom na tomtom.com/getstarted.

Važno: Pri izradi računa pazite na odabir države. Za kupovinu iz trgovine TomTom potrebno je imati točnu državu, a to nije moguće promijeniti nakon stvaranja računa.

Napomena: S jednim TomTom računom možete povezati do 10 uređaja tvrtke TomTom.

Dodatak

Važne sigurnosne obavijesti i upozorenja

Globalni pozicijski sustav (GPS) i globalni navigacijski satelitski sustav (GLONASS)

Globalni pozicijski sustav (GPS) i globalni navigacijski satelitski sustav (GLONASS) temelje se na korištenju satelita koji daju podatke o lokaciji i vremenu u cijelom svijetu. Rukovanje i upravljanje GPS sustavom odgovornost je Vlade Sjedinjenih Američkih Država koja je jedina odgovorna za njegovu dostupnost i preciznost. Rukovanje i upravljanje GLONASS sustavom odgovornost je Vlade Republike Rusije koja je jedina odgovorna za njegovu dostupnost i preciznost. Promjene u dostupnosti i preciznosti GPS ili GLONASS sustava ili promjene u okolini mogu utjecati na rad ovog uređaja. TomTom se odriče odgovornosti za dostupnost i preciznost GPS ili GLONASS sustava.



Sigurnosne poruke

Važno! Pročitati prije upotrebe!

Nepoštivanje ili djelomično nepoštivanje ovih upozorenja i uputa može dovesti do smrti ili ozbiljnih povreda. Neispravno postavljanje, upotreba i briga za ovaj uređaj mogu povećati rizik od ozbiljnih povreda ili smrti te može doći do oštećenja uređaja.

Koristite s oprezom

Vaša je odgovornost da donosite dobre i pažljivo promišljene odluke tijekom vožnje uz upotrebu ovog uređaja. Nemojte dopustiti da vam interakcija s ovim uređajem odvlači pažnju tijekom vožnje. Minimizirajte vrijeme provedeno gledajući u zaslon uređaja tijekom vožnje. Vi ste odgovorni za poštovanje zakona koji ograničavaju ili zabranjuju upotrebu mobilnih telefona ili drugih elektroničkih uređaja, na primjer, odredbe da se moraju koristiti hands-free opcije za upućivanje poziva tijekom vožnje. **Uvijek se pridržavajte važećih zakona i poštujte prometne znakove, pogotovo one koji se tiču dimenzija, težine i vrste tereta vozila.** TomTom ne jamči rad bez pogreški za ovaj uređaj niti točnost predloženih ruta i nije odgovoran ni za kakve kazne proizašle iz nepoštivanja važećih zakona i odredbi.

Napomena za velika/komercijalna vozila

Uređaji na kojima nije instalirana karta za kamione neće predlagati odgovarajuće rute za prevelika/komercijalna vozila. Ako je vaše vozilo podložno ograničenjima težine, dimenzija, brzine, rute ili drugim ograničenjima na javnim cestama, upotrebljavajte samo uređaje na kojima je instalirana karta za kamione. Na uređaju morate unijeti točne specifikacije vozila. Ovaj uređaj upotrebljavajte samo kao pomoć pri navigaciji. Nemojte slijediti upute za navigaciju koje bi mogle ugroziti vas ili druge sudionike u prometu. TomTom ne preuzima nikakvu odgovornost za štetu proizašlu iz vašeg nepoštovanja ove obavijesti.

Ispravno montiranje

Uređaj nemojte montirati na način koji može ometati pregled ceste ili vašu sposobnost upravljanja vozilom. Nemojte postavljati uređaj na mjesto koje može ometati otvaranje zračnog jastuka ili bilo koju drugu sigurnosnu značajku vozila.

Elektrostimulatori srca

Proizvođači elektrostimulatora srca preporučuju najmanje 15 cm (6 inča) udaljenosti između ručnog bežičnog uređaja i elektrostimulatora kako bi se izbjegle moguće interferencije s elektrostimulatorom. Ove su preporuke u skladu s nezavisnim istraživanjima i preporukama organizacije Wireless Technology Research. Smjernice za korisnike elektrostimulatora srca:

- Uređaj je UVIJEK potrebno držati više od 15 cm / 6 inča od elektrostimulatora.
- Uređaj nemojte nositi u džepu na prsima

Ostali medicinski uređaji

Obratite se liječniku ili proizvođaču medicinskih uređaja kako biste ustanovili može li doći do interferencije između vašeg bežičnog uređaja i medicinskog uređaja.

Upotreba audio sustava

Preporučuje da se značajke aplikacije TomTom Rider za koje treba audio sustav (tj. izgovorene upute skretanje po skretanje, obavijesti za pametni telefon) upotrebljavate samo s odgovarajućim Bluetooth® audio sustavom ugrađenim u kacigu. Uvijek provjerite lokalne pravne i sigurnosne zahtjeve prije odabira audio sustava za uređaj. Isključivo su vozači odgovorni za pridržavanje ovih zakona i izbjegavanje odvlačenja pažnje tijekom vožnje.

Vodootpornost

Odbija vodu (IPX 7) ako se ispravno pohrani, upotrebljava i montira. Nemojte uranjati u vodu.

Upute za upotrebu:

TomTom Rider uređaj je za navigaciju koji daje upute s pomoću GPS-a i satelitskog sustava GLONASS. Važno je brinuti se za uređaj:

- Ni u kom slučaju nemojte otvarati kućište uređaja. To može biti opasno i poništiti će jamstvo.
- Zaslona uređaja brišite ili sušite mekom krpom. Ne koristite tekuća sredstva za čišćenje.

Specifikacija: DC 5 V, 1,2 A

Način na koji TomTom koristi vaše podatke

Informacije o upotrebi osobnih podataka nalaze se ovdje: [tomtom.com/privacy](https://www.tomtom.com/privacy).

Informacije o okolini i bateriji

Vaš uređaj

Ovaj proizvod koristi litij-ionsku bateriju.

Uređaj ne rastavljajte, drobite, savijajte, deformirajte, bušite niti cijepajte. Nemojte koristiti u vlažnoj, mokroj i/ili korozivnoj okolini. Proizvod nemojte ostavljati ni spremati na mjesto s visokim temperaturama, na jakom izravnom sunčevom svjetlu, na izvoru topline ili u njegovoj blizini, u mikrovalnoj pećnici ili spremniku pod tlakom i nemojte ga izlagati temperaturama iznad 122 °F / 50 °C.

Nemojte ispuštati uređaj. Ako isпустite uređaj, pogotovo na tvrdnu površinu, i posumnjate da je došlo do štete, obratite se korisničkoj podršci.

TomTom uređaj upotrebljavajte samo s isporučanim punjačima, nosačima i USB kabelima. Za zamjene idite na poveznicu tomtom.com i potražite informacije o punjačima, nosačima i USB kabelima za vaš uređaj koje je odobrio TomTom.

Radne temperature (TomTom Rider)

-20 °C (-4 °F) do 50 °C (122 °F).

Baterija uređaja (ne može se zamijeniti)

Bateriju nemojte modificirati niti prerađivati. Nemojte pokušavati u bateriju umetnuti strane predmete, uranjati je u vodu ili izlagati vodi ili drugim tekućinama. Bateriju nemojte izlagati vatri, eksplozijama ili drugim opasnostima.

Na bateriji ne smijete napraviti kratki spoj, a terminali baterije ne smiju doći u kontakt s provodljivim metalnim predmetima.

Nemojte pokušavati sami zamijeniti bateriju ovog uređaja osim ako je u ovom priručniku jasno naznačeno da bateriju može zamijeniti korisnik.

Baterije koje korisnik može zamijeniti smiju se upotrebljavati samo u sustavima za koje su namijenjene.

Oprez: Mogućnost eksplozije ako se baterija zamijeni drugom vrstom. Nemojte ukloniti ni pokušati ukloniti baterije koje korisnik ne može zamijeniti i obratite se kvalificiranom stručnjaku u slučaju da je želite ukloniti. Ako imate problema s baterijom, obratite se korisničkoj službi tvrtke TomTom.

Navedeni vijek trajanja baterije je maksimalni mogući vijek trajanja. Maksimalni vijek trajanja može se doseći samo u posebnim atmosferskim uvjetima. Predviđeni vijek trajanja temelji se na prosječnoj upotrebi.

Savjete o produživanju vijeka trajanja potražite na stranici s čestim pitanjima: tomtom.com/batterytips.

Ako ne budete poštivali ove smjernice, može se dogoditi da iz baterije iscuri kiselina, da se zagrije, eksplozira ili zapali te da uzrokuje ozljede i/ili štetu. Bateriju nemojte pokušavati bušiti, otvarati niti rastavljati. Ako dođe do curenja baterije, a vi dođete u kontakt s tom tekućinom, temeljito isperite vodom i odmah potražite liječničku pomoć. Radi sigurnosti i produljenog vijeka trajanja baterije, uređaj držite na hladnom i suhom mjestu te se pridržavajte savjeta navedenih u gore spomenutim najčešće postavljanim pitanjima. Punjenje nije moguće pri niskim (ispod 32°F / 0°C) ili visokim (iznad 122°F / 50°C) temperaturama.

Odlaganje baterije

BATERIJA IZ PROIZVODA MORA SE RECIKLIRATI ILI PRAVILNO ODLOŽITI PREMA LOKALNIM ZAKONIMA I POPISIMA, TE UVIJEK ODVOJITI OD KOMUNALNOG OTPADA. NA TAJ NAČIN POMAŽETE OČUVATI OKOLIŠ.

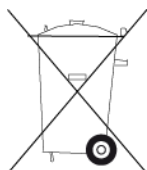

Oznaka CE i direktiva o radijskoj opremi za TomTom Rider



Uređaj se smije upotrebljavati u svim državama članicama EU-a. Ovaj uređaj radi u sljedećim frekvencijskim pojasevima:

Model	Frekvencijski pojas (Bluetooth)(MHz)	Maksimalna snaga odašiljanja radijskih frekvencija (dBm)	Frekvencijski pojas (Wi-Fi) (MHz)	Maksimalna snaga odašiljanja radijskih frekvencija (dBm)
4GF41	2402 – 2480	5.5	2412 - 2472	19

TomTom da je GPS navigacijski sustav TomTom Rider kao radijska oprema sukladan s direktivom 2014/53/EU. Puni tekst izjave o sukladnosti za EU dostupan je na sljedećoj internetskoj adresi: http://www.tomtom.com/en_gb/legal/declaration-of-conformity/

OVAJ MODEL BEŽIČNOG UREĐAJA SUKLADAN JE VLADINIM PROPISIMA O IZLOŽENOSTI RADIOVALOVIMA KADA SE KORISTI U SKLADU SA SMJERNICAMA NAVEDENIM U OVOM ODJELJKU

Ovaj GPS sustav za navigaciju je radijski prijemnik i odašiljač. Dizajniran je i proizveden tako da ne prekoračuje ograničenja za izlaganje radiofrekvencijskom zračenju (RF) koje je propisalo Vijeće Europske unije.

Ograničenje specifične brzine apsorpcije (SAR) koje preporučuje Vijeće Europske unije iznosi 2,0 W/kg na prosječno 10 g tkiva tijela (4,0 W/kg na prosječno 10 g tkiva ekstremiteta – šake, rucnizglobovi, gležnjevi i stopala). Ispitivanja specifične brzine apsorpcije (SAR) provedena su za uobičajene radne položaje koje određuje EU pri čemu uređaj emitira s najvećom dopuštenom snagom na svim ispitivanim frekvencijama.

WEEE – odlaganje e-otpada

U EU/EEA proizvod je označen simbolom kante za smeće na kućištu i/ili ambalaži prema zahtjevima direktive 2012/19/EU (WEEE). Proizvod se ne smije tretirati kao kućni otpad niti odlagati kao komunalni otpad. Proizvod možete odložiti tako da ga vratite na mjesto kupnje ili odnesete u lokalno skupljalište materijala za recikliranje.

Izvan EU/EEA simbol kante za smeće možda nema isto značenje. Više informacija o mogućnostima recikliranja u vašoj državi možete zatražiti od odgovornog lokalnog tijela. Krajnji korisnik odgovoran je za poštovanje lokalnih zakona pri odlaganju proizvoda.



Triman logotip



Ograničenja izloženosti

Ovaj uređaj sukladan je ograničenjima izloženosti zračenju za nekontroliranu okolinu. Kako bi se izbjegla mogućnost prekoračenja ograničenja izloženosti radiofrekvencijama, tijekom normalnog rada osoba od antene mora biti udaljena najmanje 20 cm (8 inča).

Limites d'exposition

Cet équipement est conforme aux limites d'exposition aux rayonnements définies pour un environnement non contrôlé. Afin d'éviter tout dépassement potentiel des limites d'exposition aux fréquences radio, tout être humain doit rester éloigné d'au moins 20cm (8 puces) de l'antenne dans le cadre d'un fonctionnement normal.

Certifikati za Australiju



Na proizvodu se nalazi oznaka sukladnosti sa zakonskim odredbama, Regulatory Compliance Mark (RCM), koja označava njegovu usklađenost s odgovarajućim propisima u Australiji.

Kontakt korisničke podrške (Australija i Novi Zeland)

Australija: 1300 135 604

Novi Zeland: 0800 450 973

Certifikati za Novi Zeland

Na proizvodu se nalazi oznaka R-NZ koja označava njegovu usklađenost s odgovarajućim propisima u Novom Zelandu.

Upozorenje za Australiju

Korisnik treba isključiti uređaj na mjestima s potencijalno eksplozivnom atmosferom poput benzinskih crpki, skladišta s kemikalijama i mjesta na kojima se provode detonacije.

Korisnička podrška (Njemačka, Austrija, Švicarska (DE))

Njemačka 0696 630 8012

Austrija 08101 02 557

Švicarska (DE) 08440 000 16

Ovaj dokument

Ovaj dokument pripremljen je s velikom pažnjom. Budući da se proizvodi stalno razvijaju, neke informacije možda neće biti sasvim ažurne. Navedene informacije mogu se promijeniti bez prethodne obavijesti. TomTom nije odgovoran za ovdje sadržane tehničke ili uredničke pogreške ili propuste; niti za slučajnu ili posljedičnu štetu proizašlu iz rada ili upotrebe ovog dokumenta. Ovaj se dokument ne smije kopirati bez prethodnog pismenog dopuštenja tvrtke TomTom N.V.

Brojevima modela

TomTom Rider: 4GF41

Dodatna oprema za uređaj

- TomTom nosač za motocikl
- Komplet za montažu RAM
- Kabel napajanja
- USB kabel
- Rješenje protiv krađe (samo Premium paket)
- Nosač i punjač za automobil (samo Premium paket)
- Torbica (samo Premium paket)

Uvjeti i odredbe: ograničeno jamstvo i EULA

Na ovaj se proizvod primjenjuju naši uvjeti i odredbe, uključujući ograničeno jamstvo i odredbe o licenci za krajnjeg korisnika. Posjetite tomtom.com/legal.

Napomene o autorskim pravima

© 1992 - 2018 TomTom. Sva prava pridržana. TomTom i logotip "dvije ruke" registrirani su zaštitni znakovi tvrtke TomTom N.V. ili neke od njenih podružnica.

Softver koji je dio uređaja sadrži softver zaštićen autorskim pravima i licenciran u sustavu GPL. Primjerak te licence možete pronaći u odjeljku Licence. Potpuni odgovarajući izvorni kôd od nas možete dobiti u razdoblju od tri godine od zadnje isporuke uređaja. Dodatne informacije potražite na adresi tomtom.com/gpl ili se obratite lokalnoj korisničkoj podršci tvrtke TomTom putem stranice tomtom.com/support. Kad dobijemo zahtjev, poslat ćemo vam CD s odgovarajućim izvornim kodom.

Wi-Fi® je registrirani zaštitni znak tvrtke Wi-Fi Alliance®.

Apple, the Apple logo, iPhone, Mac are trademarks of Apple Inc., registered in the U.S. and other countries. App Store is a service mark of Apple Inc. registered in the U.S. and other countries.

Google Earth, Android, Google Play i Google Play logotip zaštitni su znakovi tvrtke Google LLC.



Zaštićena riječ i logotipi **Bluetooth**® registrirani su zaštitni znakovi u vlasništvu tvrtke Bluetooth SIG, Inc. i tvrtka TomTom te znakove upotrebljava pod licencom. Ostali zaštitni znakovi i trgovački nazivi pripadaju odgovarajućim vlasnicima.



Logotip microSD zaštitni je znak tvrtke SD-3C, LLC.